

# OGRODZENIA POSESYJNE BRAMA DWUSKRZYDŁOWA Z NAPĘDEM



## WIŚNIEWSKI

(PL - 1/1) • (EU - 1/2)  
INSTRUKCJA ORYGINALNA

## Instrukcja Instalowania i Obsługi



EN

Technical documentation  
**Installation and Operating Instructions**  
**Automatic residential double-leaf gate / PART 1**  
Technical description - go to PART 2 (EU - 2/2)

CS

Technická dokumentace  
**Návod k instalaci a obsluze**  
**Dvoukřídlová privátní brána s pohonem / ČÁST 1**  
Technický popis - přejděte na ČÁST 2 (EU - 2/2)

SV

Teknisk beskrivning  
**Monterings och Funktions Instruktioner**  
**Automatisk grind med dubbla blad för bostadshus / DEL 1**  
Teknisk dokumentation - gå till DEL 2 (EU - 2/2)

DE

Technische Dokumentation  
**Montage und Bedienungsanleitung**  
**Privat - Zweiflügeltore mit Antrieb / TEIL 1**  
Technische Beschreibung - siehe TEIL 2 (EU - 2/2)

DA

Teknisk beskrivelse  
**Monterings- og betjeningsvejledning**  
**Automatisk dobbeltfløjet port til boligbyggeri / DEL 1**  
Teknisk dokumentation - se DEL 2 (EU - 2/2)

FR

Dossier technique  
**Notice de Montage et de Fonctionnement**  
**Portail battant résidentiel motorisé / PART 1**  
Descriptif technique - voir PART 2 (EU - 2/2)

FI

Tekninen kuvaus  
**Asennus- ja käyttöohjeet**  
**Asuintalojen automaattinen kaksiosainen portti / OSA 1**  
Tekniset asiakirjat - katso OSA 2 (EU - 2/2)

RU

Техническая документация  
**Инструкция по монтажу и эксплуатации**  
**Частные двухстворчатые ворота с электрическим приводом / ЧАСТЬ 1**  
Техническое описание - смотри ЧАСТЬ 2 (EU - 2/2)

NO

Teknisk beskrivelse  
**Montasje og Brukermanual**  
**Automatisk dobbelport for bolighus / DEL 1**  
Teknisk dokument - se DEL 2 (EU - 2/2)



**SPIS TREŚCI:**

1. Informacje ogólne .....	2
2. Terminy i definicje wg normy .....	2
3. Opis konstrukcji i dane techniczne .....	3
3.1. Zastosowanie i przeznaczenie .....	3
3.2. Wyposażenie dodatkowe .....	3
4. Zalecenia montażowe .....	3
5. Wymagane warunki montażu .....	3
6. Warunki stosowania i zasady bezpieczeństwa .....	3
7. Instrukcja instalowania .....	4
7.1. Prace przygotowawcze .....	4
7.2. Kontrola wstępna .....	4
7.3. Montaż .....	4
7.4. Malowanie .....	4
7.5. Kolejność instalacji .....	4
7.6. Obsługa .....	4
7.7. Regulacja bramy .....	4
7.8. Kontrola bramy .....	5
8. Ochrona środowiska .....	5
9. Demontaż bramy .....	5
10. Instrukcja obsługi bramy .....	5
10.1. Sterowanie .....	5
10.2. Użytkowanie bramy .....	5
11. Instrukcja bieżących konserwacji .....	5
Minimalne poziomy zabezpieczeń .....	8
Fundamentowanie bramy dwuskrzydłowej .....	9
Zbrojenie słupów .....	9

**[A000001] 1. INFORMACJE OGÓLNE**

Montażu oraz regulacji bramy może dokonać co najmniej osoba KOMPETENTNA. [A000018] Niniejsza Instrukcja Instalowania jest dokumentacją przeznaczoną dla Profesjonalnych Instalatorów lub Osób Kompetentnych. Zawiera ona niezbędne informacje gwarantujące bezpieczne instalowanie bramy. Montaż i instalację przeprowadzić zgodnie z wymaganiami EN 13241-1.

Bramę i jej oddzielne elementy składowe instalować zgodnie z Instrukcją Instalowania dostarczoną przez WIŚNIEWSKI Sp. z o.o. S.K.A.

Do instalowania bramy stosować tylko oryginalne elementy mocujące dostarczone wraz z bramą oraz elementy złączne (np. śruby, nakrętki, podkładki) zgodne z EN.

Przed przystąpieniem do prac montażowych zapoznać się z całą instrukcją. Proszę przeczytać uważnie niniejszą instrukcję i stosować się do jej zaleceń. Prawidłowe działanie bramy jest uzależnione w znacznym stopniu od poprawnego jej zainstalowania.

**Instrukcja obejmuje montaż bramy z wyposażeniem standardowym oraz elementami dodatkowego wyposażenia. Zakres wyposażenia standardowego i opcjonalnego opisany jest w ofercie handlowej.**

[A000031] Opakowanie stosowane do elementów systemów ogrodzeniowych przeznaczone jest wyłącznie do zabezpieczenia podczas transportu.



**Nie przechowywać zapakowanych wyrobów na zewnątrz narażonych na niekorzystne oddziaływanie warunków atmosferycznych. Składowanie na zewnątrz, szczególnie w miejscach nasłonecznionych prowadzi do obniżenia walorów estetycznych powłoki malarskiej - ponieważ części opakowań (folia zabezpieczająca, przekładki, pasy spinające itp.) właściwościami sklejają się z ogrodzeniem (elementy mogą wulkanizować).**

Wyroby przechowywać na utwardzonej, niezapyłonej suchej powierzchni płaskiej, nie zmieniającej swoich właściwości pod wpływem czynników zewnętrznych, w pomieszczeniach zamkniętych suchych i przewiewnych, w miejscu gdzie nie będą one narażone na działanie wszelkich innych czynników zewnętrznych, mogących powodować pogorszenie stanu przechowywanych elementów ogrodzeń posesyjnych i przemysłowych, podzespołów oraz opakowań. Niedopuszczalne jest magazynowanie i przechowywanie w pomieszczeniach zawilgoconych, zawierających opary szkodliwe dla powłok lakierniczych i cynkowych.

[A000032] Instrukcja dotyczy montażu kilku wariantów wykonania bram. Rysunki poglądowe mogą różnić się co do szczegółów wykonania. W niezbędnych przypadkach szczegóły te są pokazane na oddzielnych rysunkach.

[A000044] Instrukcja zawiera niezbędne informacje, gwarantujące bezpieczny montaż i użytkowanie, a także właściwą konserwację bramy.

Przy montażu przestrzegać przepisów BHP dotyczących prac: montażowych, ślusarskich, prowadzonych elektronarzędziami w zależności od zastosowanej technologii montażu, oraz należy uwzględnić obowiązujące normy, przepisy i odnośną dokumentację budowy.

Książka raportowa jest dokumentacją przeznaczoną dla właściciela bramy. Po zakończeniu montażu przekazać ją właścicielowi. Instrukcję zabezpieczyć przed zniszczeniem i starannie przechowywać.

Gdy do montażu bramy zostaną wykorzystane elementy dostarczone przez różnych producentów lub dostawców, instalujący bramę uważany jest za jej producenta, zgodnie z normą europejską EN 13241-1.

Nie można przerabiać lub usuwać żadnych elementów bramy. Może to spowodować uszkodzenie części, zapewniających jej bezpieczne użytkowanie. Niedopuszczalna jest zmiana podzespołów bramy.

[A000042] Przy montowaniu napędu postępować zgodnie z zaleceniami WIŚNIEWSKI Sp. z o.o. S.K.A., producenta napędu i dodatkowego wyposażenia. Do podłączenia napędu używać wyłącznie oryginalnych podzespołów producenta.



**[A000033] Nie zastawiać obszaru ruchu bramy. Na drodze otwierającej lub zamykającej się bramy nie mogą znajdować się żadne przeszkody. Upewnić się, że w trakcie ruchu bramy na jej drodze nie znajdują się osoby, a w szczególności dzieci lub też przedmioty.**



**[A000040] Zgodnie z obowiązującymi przepisami europejskimi, brama z napędem musi zostać wykonana zgodnie z Dyrektywą 2006/42/WE. Musi również spełniać wymagania norm: EN 13241-1; EN 12445; EN 12453 oraz EN 12635.**

Przed rozpoczęciem instalowania wykonać analizę zagrożeń z wykazem podstawowych warunków bezpieczeństwa, przewidzianych w załączniku I Dyrektywy Maszynowej, wskazując odpowiednie rozwiązania, jakie należy zastosować, w miejscu montażu (warunki zabudowy).

[A000034] Zabrania się powielania niniejszej instrukcji bez uprzedniej pisemnej zgody i późniejszej weryfikacji treści przez WIŚNIEWSKI Sp. z o.o. S.K.A. Zabrania się tłumaczenia na język obcy, również częściowego, bez uprzedniej pisemnej zgody i późniejszej weryfikacji tekstu przez WIŚNIEWSKI Sp. z o.o. S.K.A. Wszelkie prawa do niniejszej instrukcji są zastrzeżone.

WIŚNIEWSKI Sp. z o.o. S.K.A. nie ponosi odpowiedzialności za szkody i nieprawidłowości w działaniu spowodowane niewłaściwym montażem lub nieprawidłowym użytkowaniem produktu, zapoznać się zatem dokładnie z treścią niniejszej instrukcji.

[A000035] WIŚNIEWSKI Sp. z o.o. S.K.A. nie ponosi odpowiedzialności za szkody i nieprawidłowości w działaniu spowodowane zastosowaniem bramy z urzędzeniami innych producentów. Powoduje to dodatkowo utratę prawa do gwarancji udzielonej przez WIŚNIEWSKI Sp. z o.o. S.K.A.

[A000036] WIŚNIEWSKI Sp. z o.o. S.K.A. nie ponosi odpowiedzialności za szkody lub obrażenia ciała spowodowane nieprzestrzeganiem zawartych w instrukcji zaleceń dotyczących montażu, uruchomienia, konserwacji i użytkowania. Jak również nieprzestrzeganiem zaleceń odnośnie bezpieczeństwa oraz wymagań prawnych.

WIŚNIEWSKI Sp. z o.o. S.K.A. zastrzega sobie prawo do wprowadzania zmian w swoich produktach uważanych za uzasadnione ze względów technicznych, produkcyjnych lub handlowych. WIŚNIEWSKI Sp. z o.o. S.K.A. rezerwuje sobie prawo do ulepszenia wybranych cech produktu, kiedykolwiek i bez wprowadzania zmian w obecnej publikacji. Zmiany takie mogą być wprowadzone w dowolnej chwili i bez uprzedniego powiadomienia.

**[A000037] 2. TERMINY I DEFINICJE WG NORMY**

Objaśnienia znaków ostrzegawczych stosowanych w instrukcji:



**Uwaga!** - znak oznaczający zwrócenie uwagi.



**Informacja** - znak oznaczający ważną informację.



**Odnośnik** - znak odsyłający do określonego punktu w niniejszej instrukcji instalowania.

**Profesjonalny Instalator** - kompetentna osoba lub jednostka, oferująca stronom trzecim usługi w zakresie instalowania bram, łącznie z ich ulepszeniem (wg EN 12635).

**Osoba Kompetentna** - osoba odpowiednio wykształcona, o kwalifikacjach wynikających z wiedzy i praktycznego doświadczenia, i zaopatrzona w niezbędne instrukcje, umożliwiające prawidłowe i bezpieczne przeprowadzenie wymaganego instalowania (wg EN 12635).

**Właściciel** - osoba fizyczna lub prawna, która ma tytuł prawny do dysponowania bramą i ponosi odpowiedzialność za jej działanie i użytkowanie (wg EN 12635).

**Książka raportowa** - książka, która zawiera główne dane dotyczące określonej bramy, i w której przewidziano miejsca, gdzie mogą być umieszczane

zapisy z kontroli, prób, konserwacji i wszelkich napraw lub modyfikacji bramy (wg EN 12635).

### [D000269] 3. OPIS KONSTRUKCJI I DANE TECHNICZNE

Bramy wykonane są jako konstrukcja stalowa z kompletem zawiasowo-zamkowym. Szczegółowy zakres wymiarowy oraz dane techniczne podane są w cenniku.

WIŚNIEWSKI Sp. z o.o. S.K.A. proponuje kilka sposobów otwierania bram:

- ręcznie,
- z napędem.

### [D000270] 3.1. ZASTOSOWANIE I PRZEZNACZENIE

Brama przeznaczona jest do ogrodzania posesji, działek, terenów rekreacyjnych, osiedli domków, instytucji użyteczności publicznej i innych o podobnym charakterze. Zastosowanie w innym celu uznaje się za niezgodne z przeznaczeniem. WIŚNIEWSKI Sp. z o.o. S.K.A. nie ponosi żadnej odpowiedzialności za szkody spowodowane zastosowaniem innym niż przewidziane. Ryzyko i wszelkie konsekwencje związane z innym zastosowaniem są wyłącznie po stronie właściciela wyrobu i powodują utratę gwarancji.

### [C000073] 3.2. WYPOSAŻENIE DODATKOWE

Brama z napędem może być wyposażona dodatkowo w:

- dodatkową lampę ostrzegawczą uruchamianą w momencie ruchu bramy,
- barierę podczerwieni (fotokomórki),
- krawędziowe listwy bezpieczeństwa,
- wyłączniki kluczykowe,
- klawiaturę kodową,
- inne urządzenia sterowania



[C000072] **Charakterystyki techniczne napędów innych producentów dostępne są w Instrukcjach Instalowania i Obsługi producentów tych napędów.**

### [B000018] 4. ZALECENIA MONTAŻOWE

Przed montażem i uruchomieniem bramy dokładnie zapoznać się z wytycznymi zawartymi w niniejszej instrukcji. Przestrzegać zaleceń montażu i użytkowania bramy co pozwoli na jej prawidłowy montaż i zapewni długotrwałe, bezawaryjne użytkowanie. Wszystkie czynności związane z montażem bramy wykonać w opisanej kolejności.

### [A000006] 5. WYMAGANE WARUNKI MONTAŻU

Brama powinna być zastosowana i użytkowana zgodnie z przeznaczeniem. Dobór i stosowanie bram w budownictwie powinno odbywać się na podstawie dokumentacji technicznej obiektu, opracowanej zgodnie z obowiązującymi przepisami i normami.

[A000038] Brama może być użytkowana wyłącznie przez osoby przeszkolone. Brama nie może być instalowana i użytkowana w miejscach zagrożonych wybuchem.

Brama może być eksploatowana wyłącznie kiedy jest sprawna technicznie i zgodnie z jej przeznaczeniem, po zapoznaniu się użytkownika z warunkami bezpieczeństwa i występującymi zagrożeniami oraz pod warunkiem zastosowania się do zaleceń dotyczących instalacji i użytkowania.

Bezwzględnie usunąć wady działania mogące stwarzać zagrożenie dla bezpieczeństwa.

Brama może być stosowana wyłącznie w miejscach, które nie są zagrożone powodzią i lokalnymi podtopieniami.

Nie użytkować bramy w miejscach narażonych na działanie agresywnych czynników atmosferycznych i środowiskowych (na przykład: zasilone powietrze).



[A000043] **Podczas jakichkolwiek prac spawalniczych zlokalizowanych w pobliżu bramy, odłączyć bramę od źródła zasilania i odłączyć obwody elektroniczne. Istnieje ryzyko uszkodzenia elektroniki napędu bramy.**

### [B000019] 6. WARUNKI STOSOWANIA I ZASADY BEZPIECZEŃSTWA

**Zalecenia odnośnie bezpieczeństwa**  
**Minimalne poziomy zabezpieczeń krawędzi zamykającej wymagane przez EN 13241-1 (wg IIIO rys. 0-1, 0-2).**



**Niepoprawna instalacja, montaż albo niewłaściwe użytkowanie produktu może spowodować uszkodzenie osób, zwierząt lub rzeczy.**

[B000020] Przechowywać niniejszą instrukcję w bezpiecznym i wiadomym miejscu tak, aby w razie potrzeby można było z niej szybko skorzystać. Instalacja musi być dostosowana do wymogów wymienionych w Dyrektywach Europejskich.

W krajach poza UE dobry poziom bezpieczeństwa zapewnić może zachowanie

standardów wymienionych w Dyrektywach Europejskich. Należy jednak pamiętać również o aktualnych normach i przepisach obowiązujących w danym kraju.

Przed przystąpieniem do montażu i uruchomieniem bramy zapoznać się szczegółowo z instrukcją obsługi i uwagami dot. montażu, obsługi i konserwacji urządzenia.

Produkt używać zgodnie z jego przeznaczeniem. Użytkowanie niezgodne z przeznaczeniem może być przyczyną zagrożenia lub szkód, WIŚNIEWSKI Sp. z o.o. S.K.A. nie bierze odpowiedzialności za szkody wynikające z nieprawidłowego zastosowania urządzenia.

WIŚNIEWSKI Sp. z o.o. S.K.A. nie bierze odpowiedzialności za skutki wynikłe z nieprawidłowo zastosowanej lub zainstalowanej bramy, jak i też związane z tym uszkodzenia i szkody powstałe podczas ruchu.

[B000044] Prace montażowe przeprowadzać zgodnie z normami europejskimi: 2004/108/WE; 2006/42/WE; 2006/95/WE; EN 13241-1 wraz ze zmianami.

Zgodnie z odpowiednimi normami zainstalować urządzenia zabezpieczające (fotokomórki), które są potrzebne aby ochronić użytkowników mogących znaleźć się w obszarze działania bramy przed niebezpieczeństwem uszkodzenia, uderzenia, skaleczenia osób, zwierząt lub rzeczy.

W dobrze widocznym miejscu powinna być zainstalowana przynajmniej jedna lampa sygnalizacyjna

[C000074] Na bramie powinien być umieszczony szyld ostrzegawczy (brama w ruchu automatycznym).

[B000022] WIŚNIEWSKI Sp. z o.o. S.K.A. nie bierze się odpowiedzialności za bezpieczeństwo i poprawne funkcjonowanie urządzenia, w przypadku zainstalowania akcesoriów innych producentów nie będących w ofercie WIŚNIEWSKI Sp. z o.o. S.K.A.

Naprawy i konserwacje przeprowadzać korzystając tylko z oryginalnych części.

[B000030] Nie wolno dokonywać przeróbek na urządzeniu, o ile nie dopuszcza tego WIŚNIEWSKI Sp. z o.o. S.K.A.

Po uruchomieniu, przeszkolić wszystkich użytkowników bramy w zakresie działania i obsługi bramy, urządzenia sterowania oraz dokonać odpowiedniego wpisu w Książce Raportowej.

Poinformować i przeszkolić użytkownika o sposobie awaryjnego otwierania w przypadku braku zasilania lub awarii.

Nadajniki do uruchamiania bramy powinny być przechowywane poza zasięgiem dzieci, w taki sposób, aby było wykluczone ich niepożądane użycie. Nadajniki przechowywać w suchym miejscu, unikać zawilgocenia.

Naprawy i konserwacji może dokonywać tylko uprawniony Profesjonalny Instalator lub Osoba Kompetentna.

W przypadku ingerencji w bramę wyłączyć zasilanie.

[C000075] Sposoby wykonania instalacji elektrycznej jak również jej zabezpieczenia przed porażeniem elektrycznym są określone przez obowiązujące normy i przepisy prawne.

Wszelkie prace elektryczne może wykonywać jedynie uprawniony instalator.

Obwód zasilający napędu powinien być wyposażony w urządzenie odcinające napięcie, zabezpieczenie różnicowo-prądowe oraz zabezpieczenie przed prądem przeciężeniowym.

Instalacja zasilająca bramę powinna być wykonana jako oddzielny obwód elektryczny.

Obowiązkowe uziemienie napędu powinno być wykonywane w pierwszej kolejności.

Wyłączyć napięcie zasilające przed wykonaniem jakiegokolwiek pracy z instalacją elektryczną. Rozłączyć też wszelkie baterie zasilania awaryjnego jeżeli takich użyto.

W przypadku zadziałania bezpieczników, określić ich przyczynę i usunąć usterkę przed ich przywróceniem do pierwotnej pracy.

W przypadku wystąpienia problemu, którego nie da się rozwiązać przy wykorzystaniu informacji zawartych w instrukcji, skontaktować się z serwisem technicznym producenta.

Jakiegokolwiek przeróbki w instalacji lub naprawy zlecić wyłącznie Profesjonalnemu Instalatorowi.

Użytkowanie, które nie jest wyraźnie wymienione w niniejszej instrukcji jest niedozwolone.

Zarówno dzieci jak i osoby dorosłe nie powinni znajdować się w polu działania bramy.



[A000033] **Nie zastawiać obszaru ruchu bramy. Na drodze otwierającej lub zamykającej się bramy nie mogą znajdować się żadne przeszkody. Upewnić się, że w trakcie ruchu bramy na jej drodze nie znajdują się osoby, a w szczególności dzieci lub też przedmioty.**



[C000095] **Do obsługi i montażu napędu i dodatkowego wyposażenia używać instrukcji obsługi i montażu producenta napędu i producenta osprzętu dodatkowego.**

[B000031] Bram o prześwicie pomiędzy wypełnieniem <20% nie używać, jeśli prędkość wiatru przekracza 15m/s.

Powłoka cynku na bramie nie jest powłoką dekoracyjną, ale zabezpieczeniem antykorozyjnym.

Odpady i materiały z opakowania (plastik, tektura, polistyren itd.) są wykonane zgodnie z warunkami określonymi przez aktualnie obowiązujące europejskie standardy. Opakowania z nylonu i polistyrenu trzymać poza zasięgiem dzieci.

## [D000001] 7. INSTRUKCJA INSTALOWANIA

Prawidłowe działanie bramy jest uzależnione w znacznym stopniu od poprawnego jej zamontowania. WIŚNIEWSKI Sp. z o.o. S.K.A. poleca autoryzowane firmy montażowe. Tylko prawidłowe zainstalowanie i konserwacja prowadzone zgodnie z instrukcją, przez kompetentne jednostki lub osoby mogą zapewnić bezpieczne i zgodne z zamierzonym działaniem bramy. Należy zachować kartę części (kompletacji) bramy.

### [D000196] 7.1. PRACE PRZYGOTOWAWCZE

Prace przygotowawcze obejmują przygotowanie fundamentów oraz instalacji elektrycznej.

Kierunek otwierania bramy podaje się zawsze w widoku od strony posesji. Fundament dla słupów bramy wykonać zgodnie z dołączonymi rysunkami. Konstrukcja słupów, do których będzie montowana brama musi zapewniać jej stabilność i sztywność we wszystkich kierunkach.

W przypadku stabilnego podłoża, płytkę STOP można przykręcić.

W przypadku niestabilnego podłoża lub kostki brukowej fundament pod płytkę STOP wykonać zgodnie z dołączonymi rysunkami.

Wszystkie fundamenty ogrodzenia muszą mieć głębokość większą od strefy przemierzania odpowiedniej dla danego regionu (obszaru) miejsca montażu, jednak nie mniej niż 1200 [mm].



[D000446] **Przed przystąpieniem do budowy ogrodzenia sprawdzić bezwzględnie czy stosowane materiały nie zawierają przeciwwskazań do stosowania z powłokami ocynkowanymi, malowanymi.**

[D000208] Instalację elektryczną wykonać zgodnie z obowiązującymi przepisami. Przewody zasilające oraz przewody sterujące do fotokomórek doprowadzić wg rys. 1.a i 1.b.

[B000087] Montaż inny niż przedstawiony w IliO może skutkować uszkodzeniem słupa lub ogrodzenia (np. rozsądzenie słupa) w okresie niskich temperatur w wyniku zamarzania skondensowanej wody.

### [D000197] 7.2. KONTROLA WSTĘPNA

Przed przystąpieniem do montażu sprawdzić, czy brama i komponenty nadaje się do użytkowania, a przede wszystkim:

- wszystkie materiały i elementy bramy powinny być w nienaruszonym stanie i odpowiednio do użycia,
- dostęp do sterowania i napędu w przypadku awarii był prosty, a obsługa nieskomplikowana.

### [D000177] 7.3. MONTAŻ

Prawidłowe działanie bramy jest uzależnione w znacznym stopniu od poprawnego jej zamontowania.

W przypadku samodzielnego montażu przez użytkownika, bezwzględnie przestrzegać zaleceń niniejszej instrukcji, aby uniknąć nieprawidłowego funkcjonowania bramy, przedwczesnego jej zużycia i ewentualnej utraty gwarancji. Zabrania się stosowania dodatkowych elementów mocujących oraz przerabiania istniejących bez zgody WIŚNIEWSKI Sp. z o.o. S.K.A.

Elementów konstrukcyjnych bramy nie wolno wykorzystywać do mocowania elementów systemów ogrodzeniowych oraz innych.

[D000178] Przed pierwszym otwarciem bramy, bramę sprawdzić zgodnie z Instrukcją Bieżących Konserwacji.

Brama zamontowana jest poprawnie wtedy, gdy jej skrzydło porusza się płynnie oraz jej obsługa jest nieskomplikowana.

Po zamontowaniu bramy dokonać odpowiedniego wpisu w Książce Raportowej.

### [C000182] 7.4. MALOWANIE

W razie potrzeby uzupełnić ubytki cynku farbą podkładową antykorozyjną i farbą nawierzchniową wg zaleceń producenta farby lub farbą o dużej zawartości cynku.

### [D000272] 7.5. KOLEJNOŚĆ INSTALACJI

1. Sprawdzić wykonanie prac przygotowawczych.
  2. Wykonać kontrolę wstępną bramy (kontrola poprawności wykonania).
  3. Montaż zawiasów wykonać zgodnie z dostępnym typem montażu.
- a) **typ B** - montaż górnych i dolnych zawiasów dokonać w zależności od istniejącego słupa: słup stalowy - rys. 1.1.a; słup murywany (betonowy) -

rys. 1.1.b. Montaż polega na przykręceniu płytek zawiasów do słupa - rys. 2. W przypadku posiadania słupów bez otworów należy wywiercić otwory oraz osadzić nitonakrętki. Montując płytki do słupa murywanego (betonowego) należy osadzić tuleje zgodnie z zaleceniami producenta kleju. W przypadku słupów okładanych kamieniem, cegłą itp. konieczne jest mocowanie tulei do rdzenia słupa.

b) **typ C** - montaż górnych i dolnych zawiasów polega na wkręceniu zawiasów do słupa murywanego (betonowego) za pomocą tulei klejonych chemicznie. Osadzić tuleje w słupie zgodnie z zaleceniami producenta kleju - rys. 1.1.c.

c) **typ E** - montaż górnych i dolnych zawiasów polega na wkręceniu zawiasów do ceownika montażowego - rys. 1.1.d oraz przykręceniu ceownika montażowego do słupa rys. 3. W przypadku montażu ceownika do słupa betonowego osadzić łącznik zgodnie z zaleceniami producenta oraz zgodnie z rys. 5.1. W przypadku słupów okładanych kamieniem, cegłą itp. konieczne jest mocowanie łącznika do rdzenia słupa wg zaleceń producenta łączników. Należy zastosować łącznik o parametrach jak dla śruby M10, klasy wytrzymałości min. 8.8.

Oznaczenie A - minimalna głębokość zakotwienia łącznika wg wytycznych producenta łącznika.

d) **typ M** - montażu górnych i dolnych zawiasów dokonać w zależności od istniejącego słupa: słup stalowy - rys. 1.1.g; słup murywany (betonowy) - rys. 1.1.h. Montaż polega na przykręceniu płytek zawiasów do słupa. Przed przykręceniem płytek należy umieścić w specjalnie przygotowanym gnieździe przeciwnakrętkę oraz podkładkę z brązu. W przypadku posiadania słupów bez otworów należy wywiercić otwory oraz osadzić nitonakrętki. Montując płytki do słupa murywanego (betonowego) należy osadzić tuleje zgodnie z zaleceniami producenta kleju. W przypadku słupów okładanych kamieniem, cegłą itp. konieczne jest mocowanie tulei do rdzenia słupa.

4. Dokonać wstępnego ustawienia zawiasów w położeniu nominalnym (używanie porównywalnego zakresu regulacji przy wykręcaniu i wkręcaniu zawiasów).

5. Do zawiasów zamontować bierne skrzydło bramy.

6. Do zawiasów zamontować czynne skrzydło bramy

7. Po środku odległości między słupami umieścić płytkę STOP rys. 6.

8. W pozycji otwartej zamontować odbojnik bramy rys. 7.

9. Po zamontowaniu dokonać regulacji położenia skrzydeł bramy; rys. 8.

10. Zamocować uchwyty mocujące napęd skrzydła bramy rys. 9.1; rys. 9.2; rys.9.3.



[D000210] **Po zamontowaniu brama powinna otwierać się lekko na całej przestrzeni ruchu skrzydła bramy, przy czym skrzydło powinno pozostać w równowadze.**

### [D000200] 7.6. OBSŁUGA

Instalator ma obowiązek przeanalizować występujące zagrożenia związane z użytkowaniem bramy i poinformować o nich użytkownika / właściciela.

Podczas otwierania bramy występują zazwyczaj następujące zagrożenia: uderzenie i zgniecenie w strefie zamykania; uderzenie i zgniecenie w strefie otwierania; zranienie poprzez zakleszczenie pomiędzy skrzydłami; zahaczenie; zagrożenia natury mechanicznej związane z ruchem bramy.

Przed uruchomieniem bramy upewnić się, że osoby znajdujące się w bezpiecznej odległości.

Podczas otwierania bramy nie dotykać jej ruchomych części.

Zachować bezpieczną odległość podczas otwierania bramy: przez światło bramy można przechodzić wyłącznie po jej całkowitym otwarciu i zatrzymaniu.

[D000187] Przerwać natychmiast użytkowanie bramy w przypadku nieprawidłowego działania (głośnie praca, brak płynności ruchu, nadmierne opory ruchu, itp.) niezastosowanie się do tego zalecenia może być przyczyną poważnego zagrożenia, ryzyka wypadków i/lub poważnego uszkodzenia bramy i napędu.

[D000186] Sprawdzić wzrokowo bramę i instalację, tak aby upewnić się, że nie ma śladów rozregulowania mechanicznego, uszkodzeń mechanicznych, śladów zużycia oraz śladów uszkodzenia kabli i zamontowanych części napędu.

Brama zamontowana jest poprawnie wtedy gdy jej skrzydło porusza się płynnie. W przypadku braku zasilania, istnieje możliwość ręcznego otwarcia bramy po rozblokowaniu napędu.



**Profesjonalny Instalator lub Osoba Kompetentna zobowiązany jest poinformować użytkownika o prawidłowej obsłudze urządzenia - również w sytuacji awaryjnej oraz dokonać szkolenia z zakresu użytkowania bramy.**

### [D000182] 7.7. REGULACJA BRAMY

Regulacji parametrów ruchowych bramy, programowania sterownika, ustawienia osprzętu dodatkowego przeprowadzić zgodnie z załączoną instrukcją napędu i producenta osprzętu.

**[D000201] 7.8. KONTROLA BRAMY**

Próby odbiorcze bramy muszą być przeprowadzone przez Profesjonalnego Instalatora lub Osobę Kompetentną, która musi wykonać obowiązujące próby, zgodnie z istniejącymi zagrożeniami i z pełnym przestrzeganiem tego, co przewiduje prawo, normatywy i uregulowania, a w szczególności zgodnie z wszystkimi warunkami normy EN 12445; EN 12453; EN 13241-1.

Przed ostatecznym wprawieniem bramy w ruch sprawdzić:

- poprawność funkcjonowania wszystkich urządzeń zabezpieczających (fotokomórki, itp.),
- rozruch i zatrzymanie przy obsłudze ręcznej,
- rozruch i zatrzymanie przy zdalnym sterowaniu,
- logikę funkcji,
- sprawdzić urządzenie zabezpieczające w symulowanych awaryjnych sytuacjach (tylko przez Profesjonalnego Instalatora lub Osobę Kompetentną).

**[A000008] 8. OCHRONA ŚRODOWISKA****Opakowania**

Elementy opakowań (tektury, tworzywa sztuczne itp.) są zakwalifikowane jako odpadki nadające się do powtórnego przetworzenia. Przed wyrzuceniem opakowań zastosować się do miejscowych (lokalnych) regulacji prawnych dotyczących danego materiału.

**Złomowanie wyrobu**

Produkt składa się z wielu różnych materiałów. Większość z zastosowanych materiałów nadaje się do ponownego przetworzenia. Przed wyrzuceniem posgregować je, a następnie dostarczyć do punktu zbioru surowców wtórnych.



**Przed złomowaniem zastosować się do miejscowych (lokalnych) regulacji prawnych dotyczących danego materiału.**



**[A000009] Pamiętaj! Zwrot materiałów opakowaniowych do obiegu materiałowego oszczędza surowce i zmniejsza powstawanie odpadów.**

[A000118] To urządzenie jest oznaczone zgodnie z Dyrektywą Europejską 2012/19/UE o zużyтым sprzęcie elektrycznym i elektronicznym.

Takie oznakowanie informuje, że sprzęt po okresie jego użytkowania nie może być umieszczany łącznie z innymi odpadami pochodzącymi z gospodarstwa domowego. Użytkownik jest zobowiązany do oddania go prowadzącym zbieranie zużytego sprzętu elektrycznego i elektronicznego. Prowadzący zbieranie, w tym lokalne punkty zbiórki, sklepy oraz gminne jednostki, tworzą odpowiedni system umożliwiający oddanie tego sprzętu.

Właściwe postępowanie ze zużyтым sprzętem elektrycznym i elektronicznym przyczynia się do uniknięcia szkodliwych dla zdrowia ludzi i środowiska naturalnego konsekwencji, wynikających z obecności składników niebezpiecznych oraz niewłaściwego składowania i przetwarzania takiego sprzętu.

**[C000010] 9. DEMONTAŻ BRAMY**

Demontaż bramy przeprowadzić w kolejności odwrotnej do montażu. Przed rozpoczęciem demontażu odłączyć zasilanie napędu.

**[C000096] 10. INSTRUKCJA OBSŁUGI BRAMY**

**Nie zastawiać obszaru ruchu bramy. Na drodze otwierającej lub zamykającej się bramy nie mogą znajdować się żadne przeszkody. Upewnić się, że w trakcie ruchu bramy na jej drodze nie znajdują się osoby, a w szczególności dzieci lub też przedmioty.**



**[B000033] Zabrania się przebywania osób oraz pozostawiania samochodów lub innych przedmiotów w świetle otwartej bramy. Zabrania się przebywania, przechodzenia, przebiegania lub przejeżdżania przed poruszającą się bramą.**

**Zabrania się używania skrzydła bramy do przenoszenia przedmiotów lub osób. Nie pozwalać dzieciom bawić się urządzeniami. Nadajniki sterujące bramą powinny być przechowywane z dala od dzieci. Nadajniki przechowywać w suchym miejscu, unikać zawilgocenia.**

**Uruchomienie zdalne można wykonać tylko gdy widoczna jest brama i przestrzeń ruchu bramy.**



**[B000034] Niniejszy sprzęt nie jest przeznaczony do użytkowania przez osoby (w tym dzieci) o ograniczonej zdolności fizycznej, czuciowej lub psychicznej, lub osoby o braku doświadczenia lub znajomości sprzętu, chyba że odbywa się to pod nadzorem i zgodnie z instrukcją użytkowania sprzętu. Zwracać uwagę na dzieci, aby nie bawiły się sprzętem.**

[C000152] Podczas eksploatacji sprawdzać wzrokowo bramę i instalację, tak aby upewnić się, że nie ma śladów rozregulowania mechanicznego, uszkodzeń mechanicznych, śladów zużycia oraz śladów uszkodzenia kabli i zamontowanych części napędu.

[B000045] W przypadku jakichkolwiek zakłóceń w pracy bramy porozumieć się z Profesjonalnym Instalatorem lub Osobą Kompetentną.

**[C000097] 10.1. STEROWANIE**

Napęd bramy umożliwia otwieranie i zamykanie bramy. Brama może być uruchamiana w różny sposób w zależności od wymagań i sposobu montażu:

- ręcznie (awaryjne otwieranie),
- poprzez zdalne sterowanie nadajnikiem,
- przy pomocy kart magnetycznych,
- przy pomocy wyłącznika kluczykowego,
- innych urządzeń sterowania.

**[C000098] 10.2. UŻYTKOWANIE BRAMY****Otwieranie i zamykanie**

Otwieranie i zamykanie bramy z napędem jest możliwe przez naciśnięcie przycisku na nadajniku zdalnego sterowania. Przycisk trzymać wciśnięty przez około 1-2 sekund.

Istnieje możliwość otwierania i zamykania bramy poprzez naciśnięcie przycisku włącznika (włącznik naścienny; przycisk na panelu domofonu) lub przekręcenie kluczyka (wyłącznik kluczykowy).

[C000099] W bramie uruchamianej za pomocą nadajnika zdalnego sterowania, wszystkie urządzenia zabezpieczające muszą być sprawne i regularnie sprawdzane by zapewnić ich doskonałą sprawność. W przypadku jakiegokolwiek błędu bezwzględnie zwrócić się o pomoc Profesjonalnego Instalatora lub Osobę Kompetentną. Osoby, a w szczególności dzieci muszą przebywać poza obszarem działania bramy.



**Uruchomienie zdalne można wykonać tylko, gdy widoczna jest brama i przestrzeń ruchu bramy.**

**[C000100] Otwieranie awaryjne**

Otwieranie awaryjne przewidziane jest w sytuacji, gdy zachodzi konieczność otwierania bramy ręcznie (zakłócenia w działaniu napędu lub brak prądu).

[C000125] Napęd BFT PHOBOS N L BT oraz BFT PHOBOS N L BT EZ (wg Instrukcji Obsługi Producenta) - rozblokowanie napędu:

- po podniesieniu zatyczki zabezpieczającej, należy umieścić dostarczony z napędem klucz i obrócić zgodnie z ruchem wskazówek zegara o kąt 90°,
- następnie ręcznie otworzyć lub zamknąć skrzydło bramy,
- aby ponownie zasprzędzić napęd należy klucz przekręcić w kierunku odwrotnym do ruchu wskazówek zegara i założyć osłonę zamka. Napęd zasprzędził się samoczynnie po podaniu sygnału z pilota lub po delikatnym popchnięciu bramy.



**Napęd BFT PHOBOS N L BT EZ pamiętać o rozblokowaniu ręcznym elektrorygla (wg Instrukcji Obsługi Producenta).**

[C000126] Napęd ATI STRONG 3024 oraz 5024 (wg Instrukcji Obsługi Producenta) - rozblokowanie napędu:

- otworzyć pokrywę,
- włożyć i przekręcić o 180° kluczyk w prawo,
- aby ponownie zablokować, otworzyć klapkę, włożyć i przekręcić kluczyk o 180° w lewo. Poruszyć skrzydłem aby zablokować napęd.

**[C000104] 11. INSTRUKCJA BIEŻĄCYCH KONSERWACJI**

Prace kontrolne i konserwacyjne przeprowadzać przynajmniej co 6 miesięcy, stosując się przy tym do niniejszych wskazówek!

W przeciwnym wypadku istnieje niebezpieczeństwo, że brama nie będzie działać prawidłowo.

Zalecamy dokonywanie corocznych przeglądów okresowych przez autoryzowany serwis. Przegląd ten powinien być potwierdzony wpisem w Książce Raportowej.

[C000113] Przed przystąpieniem do jakiegokolwiek operacji serwisowej odłączyć zasilanie od bramy !!!

Sprawdzić stan wszystkich zamocowań dokonanych podczas montażu bramy i w razie konieczności poprawić.

Nie zaleca się smarowania ruchomych elementów bramy ponieważ powoduje to przywieranie kurzu i brudu powodując przyspieszone zużycie elementów.

Wyczyścić obudowy fotokomórek używając wilgotnej szmatki, nie używać rozpuszczalników ani innych środków chemicznych, które mogą spowodować uszkodzenie urządzenia.

### [C000105] Czynności możliwe do wykonania przez Właściciela po dokładnym zapoznaniu się z dołączoną instrukcją.

Bramę chronić przed działaniem środków żrących takich jak: ługi, kwasy itp. Przestrzegać prawidłowej konserwacji wyrobów. Elementy malowane proszkowo czyścić przynajmniej jeden raz w roku, a przy mocno zanieczyszczonym środowisku częściej.

[B000046] Przy czyszczeniu przestrzegać następujących zasad:

- Do mycia używać czystą wodę z niewielkimi dodatkami obojętnego lub słabo alkalicznego środka myjącego przy użyciu miękkich nie rysujących ścierek lub szmatek.
- Powierzchnie malowane muszą być podczas czyszczenia w stanie zimnym max. temperatura 25° C.
- Środki czyszczące wolno używać tylko w stanie zimnym - max. temperatura 25° C.
- Nie wolno używać żadnych środków kwaśnych lub mocno alkalicznych ściernych i czyszczących, które mogą atakować podłoże stalowe.
- Nie wolno używać żadnych środków ściernych i czyszczących powodujących ubytki materiałowe farby i rysy.
- Nie wolno używać żadnych organicznych rozpuszczalników, które zawierają estry, ketony, alkohole, aromaty, eter glikolowy lub chlorowane materiały węglowodorowe itp.
- Nie wolno używać żadnych środków czyszczących o nieznanym składzie chemicznym.
- Nie wolno używać materiałów czyszczących, które pozostawiają resztki na powierzchni czyszczonej.
- Usuwanie tłustych, olejowych lub sadzowych substancji można wykonywać przy pomocy bezaromatowych węglowodorów benzynowych.
- Pozostałości klejów, kauczuków silikonowych lub taśm samoprzylepnych itp. mogą być usuwane przy pomocy bezaromatowych węglowodorów benzynowych.

Maksymalny czas oddziaływania środka czyszczącego nie może przekraczać 1 godziny. W razie potrzeby czyszczenie można powtórzyć co najmniej po 24 godzinach.

Kleje, zaprawy, masy do szpachlowania, kity, taśmy pokryciowe i klejące mogą zawierać agresywne substancje i przed użyciem musi być sprawdzone ich oddziaływanie na powłoki malarskie i na podłoże.

Nigdy nie czyścić strumieniem wody, myjką ciśnieniową, odkurzaczem wodnym.

[C000122] Przed rozpoczęciem czyszczenia odłączyć od napędu zasilanie elektryczne.

Miejsce w którym jest zainstalowana brama musi być utrzymywane w czystości, aby uniknąć wadliwego działania i uszkodzeń.

Utrzymywać w czystości okolice otwarcia skrzydła usuwając nagromadzone kamienie, żwir, błoto, piasek itp.

### [C000123] Czynności możliwe do wykonania przez wykwalifikowany, przeszkolony personel posiadający odpowiednie uprawnienia.

Co najmniej raz na sześć miesięcy przeprowadzać przeglądy bramy w czasie których należy:

- sprawdzić dokręcenie i prawidłowe zamocowanie wszystkich części złącznych,
- sprawdzić sprawność urządzeń zabezpieczających,
- w przypadku błędów w pracy napędów elektrycznych odłączyć napęd od zasilania elektrycznego na 2-3 min i ponownie załączyć,
- sprawdzić regulację zawiasów, w przypadku koniecznym wyregulować,
- w przypadku stwierdzenia jakichkolwiek usterek bezwzględnie je usunąć, wszystkie czynności przeprowadzić zgodnie z IliO bramy,
- sprawdzić awaryjne ręczne otwieranie bramy zwracając uwagę czy mechanizm łatwo daje się rozblokować,
- sprawdzić czy w zasięgu wiązki fotokomórek nie ma żadnych przeszkód i na torze ruchu skrzydła nie znajdują się żadne przeszkody,
- sprawdzić działanie wyłącznika przeciążeniowego i dokonać ewentualnej jego korekty zgodnie z załączoną instrukcją sterownika. Siła nacisku skrzydła nie może przekraczać wartości określonych w normie EN 12453.

[C000135] Okresowo (przed sezonem zimowym) posmarować smarem zawiasy bramy.

### [C000124] Czynności możliwe do wykonania wyłącznie przez autoryzowany serwis WIŚNIOWSKI Sp. z o.o. S.K.A.

Co 12 miesięcy wykonać płatny przegląd okresowy przez autoryzowany serwis. Jeżeli urządzenie jest eksploatowane intensywnie (brama wjazdowa osiedlowa, parkingowa itp.) to przegląd okresowy wykonać nie rzadziej niż 6 miesięcy.

Przy przeglądzie okresowym sprawdzić:

- stan mocowania wszystkich połączeń śrubowych,
- ciągłość przewodów elektrycznych i połączeń,
- skuteczność działania urządzeń bezpieczeństwa i sterujących,

- skuteczność działania ochrony przeciwporażeniowej,
- działanie urządzeń ostrzegawczych,
- skuteczność działania wyłącznika przeciążeniowego,
- ogólny stan techniczny bramy.



[C000108] **Przy wszelkich pracach konserwacyjnych oraz przeglądach bramy odłączyć zasilanie napędu.**

### [C000134] Czynności kontrolne z włączonym zasilaniem

Sprawdzić skuteczność działania fotokomórek. Przesunąć przedmiot przed fotokomórkami w trakcie zamykania bramy. Jeśli brama zatrzyma się i odwróci kierunek działania oznacza to że fotokomórki działają prawidłowo.

Sprawdzić skuteczność działania listew bezpieczeństwa. Przycisnąć listwę w trakcie zamykania, jeśli brama zatrzyma się i odwróci kierunek ruchu oznacza to że listwy działają prawidłowo.

### [C000110] Usuwanie usterek

Jeśli skrzydło bramy stawia opór lub pojawiają się inne usterki, postępować zgodnie ze wskazówkami zawartymi w Instrukcji Bieżących Konserwacji.

W razie jakichkolwiek wątpliwości nawiązać kontakt z montażystą lub siecią autoryzowanego serwisu WIŚNIOWSKI Sp. z o.o. S.K.A.

### [C000182] Malowanie

W razie potrzeby uzupełnić ubytki cynku farbą podkładową antykorozyjną i farbą nawierzchniową wg zaleceń producenta farby lub farbą o dużej zawartości cynku.



[B000041] **Poprawne funkcjonowanie napędu gwarantowane jest tylko w przypadku zachowania parametrów i wskazówek zawartych w tej instrukcji.**



[A000046] **WIŚNIOWSKI Sp. z o.o. S.K.A. nie bierze odpowiedzialności za szkody powstałe na skutek nieprzestrzegania przepisów bezpieczeństwa, instrukcji obsługi, wymagań prawnych.**

[A000011] Wszystkie czynności wykonać zgodnie z niniejszą Instrukcją Instalowania i Obsługi bramy. Wszelkie uwagi i zalecenia przekazać właścicielowi bramy w formie pisemnej, np. zanotować w książce raportowej bramy lub karcie gwarancyjnej i przekazać właścicielowi bramy.

Po wykonaniu przeglądu potwierdzić jego przeprowadzenie wpisem w książce raportowej lub karcie gwarancyjnej bramy.

[A000012] **WIŚNIOWSKI Sp. z o.o. S.K.A. zastrzega sobie prawo dokonywania zmian konstrukcyjnych wynikających z postępu technicznego nie zmieniających funkcjonalności wyrobu bez powiadomienia.**

**Dokumentacja jest własnością WIŚNIOWSKI Sp. z o.o. S.K.A. Kopiowanie, odwzorowywanie i wykorzystywanie w całości lub w części bez pisemnej zgody właściciela jest zabronione.**

0-1

## [C000127] MINIMALNE POZIOMY ZABEZPIECZEŃ WYMAGANE PRZEZ EN 13241-1

Sposób uruchamiania bramy	Sposoby użytkowania	
	Przeszkolone osoby obsługujące (teren niepubliczny)	Przeszkolone osoby obsługujące (teren publiczny)
sterowanie w obecności człowieka (tryb manualny) z widokiem na bramę	<b>A</b>	<b>B</b>
sterowanie impulsowe (nadajnik zdalnego sterowania) z widokiem na bramę	<b>C lub E</b>	<b>C lub E</b>
sterowanie impulsowe (nadajnik zdalnego sterowania) bez widoku na bramę	<b>C lub E</b>	<b>C i D, lub E</b>

**A** - sterowanie przyciskiem (wyłącznik przewodowy dzwinkowy - bez samopodtrzymania elektrycznego)

**B** - sterowanie przyciskiem z zabezpieczeniem kluczem (wyłącznik kluczykowy)

**C** - ograniczenie siły

**D** - urządzenie wykrywające obecność człowieka lub przeszkody, znajdujących się na podłożu po jednej stronie bramy

**E** - urządzenie do wykrywania obecności, tak zaprojektowane i zainstalowane, aby w żadnych warunkach nie mogło nastąpić zetknięcie się człowieka z poruszającym się skrzydłem bramowym

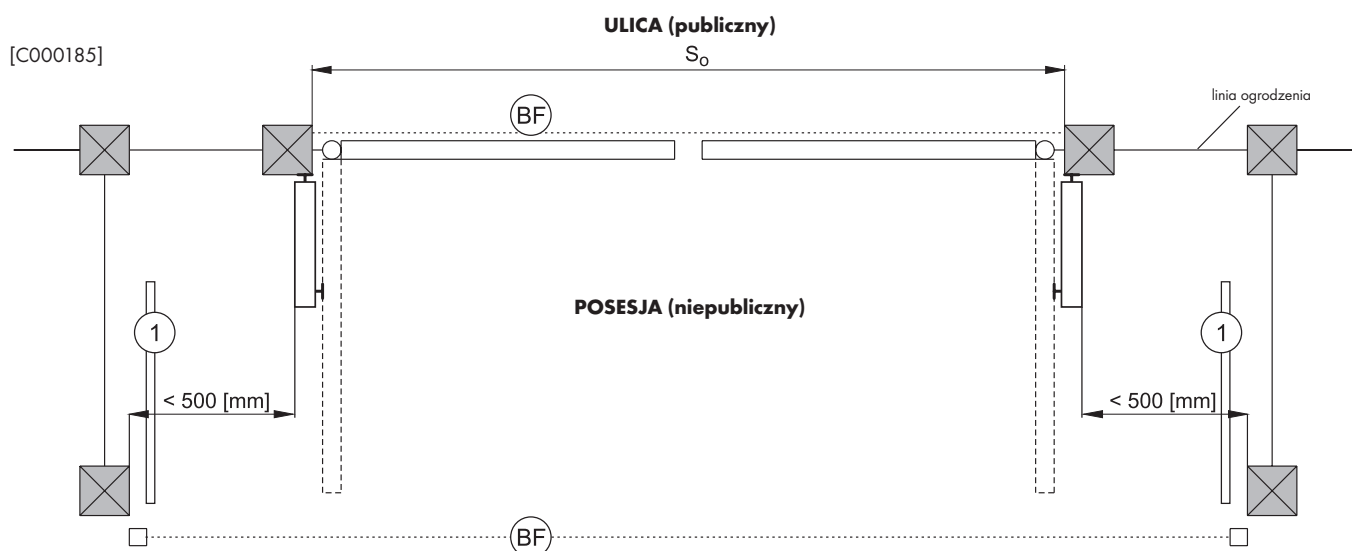
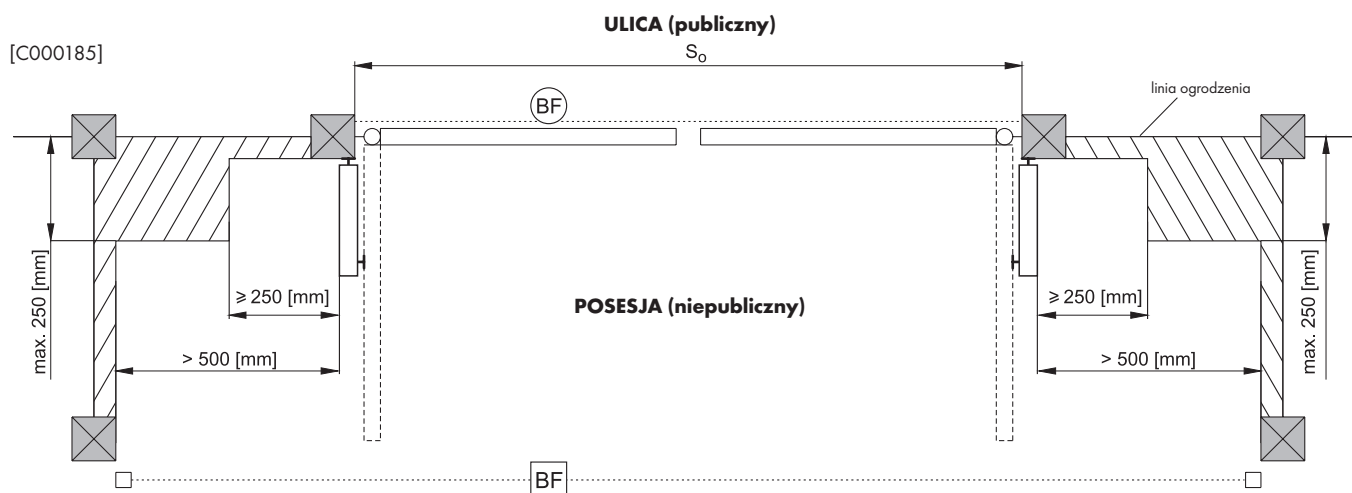

[C000129]

- - wymagane
- - zalecane
- 1 - krawędziowa listwa bezpieczeństwa
- BF - bariera fotokomórek



[C000141] **UWAGA! W przypadku niezachowania 500 [mm] odległości pomiędzy otwartym skrzydłem bramy a przeszkodą, barierę fotokomórek znajdujących się od strony posesji traktować jako zabezpieczenie wymagane.**

## 0-2

## [C000127] MINIMALNE POZIOMY ZABEZPIECZEŃ WYMAGANE PRZEZ EN 13241-1

Sposób uruchamiania bramy	Sposoby użytkowania	
	Przeszkolone osoby obsługujące (teren niepubliczny)	Przeszkolone osoby obsługujące (teren publiczny)
sterowanie w obecności człowieka (tryb manualny) z widokiem na bramę	<b>A</b>	<b>B</b>
sterowanie impulsowe (nadajnik zdalnego sterowania) z widokiem na bramę	<b>C lub E</b>	<b>C lub E</b>
sterowanie impulsowe (nadajnik zdalnego sterowania) bez widoku na bramę	<b>C lub E</b>	<b>C i D, lub E</b>

**A** - sterowanie przyciskiem (wyłącznik przewodowy dzwonykowy - bez samopodtrzymania elektrycznego)

**B** - sterowanie przyciskiem z zabezpieczeniem kluczem (wyłącznik przewodowy kluczykowy)

**C** - ograniczenie siły

**D** - urządzenie wykrywające obecność człowieka lub przeszkody, znajdujących się na podłożu po jednej stronie bramy

**E** - urządzenie do wykrywania obecności, tak zaprojektowane i zainstalowane, aby w żadnych warunkach nie mogło nastąpić zetknięcie się człowieka z poruszającym się skrzydłem bramowym

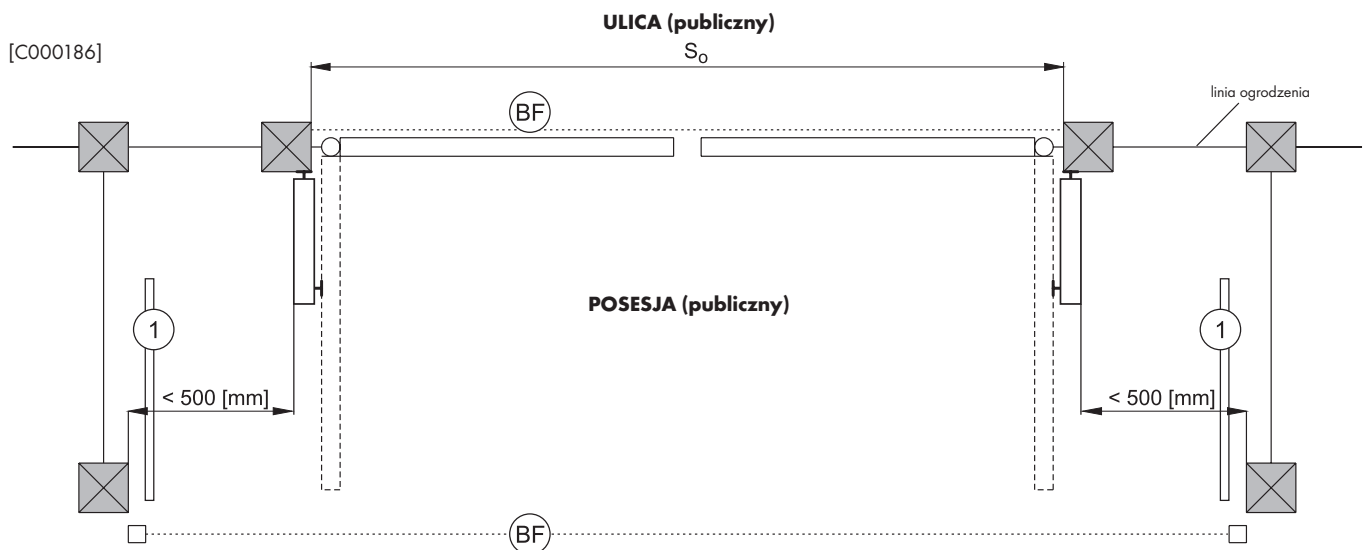
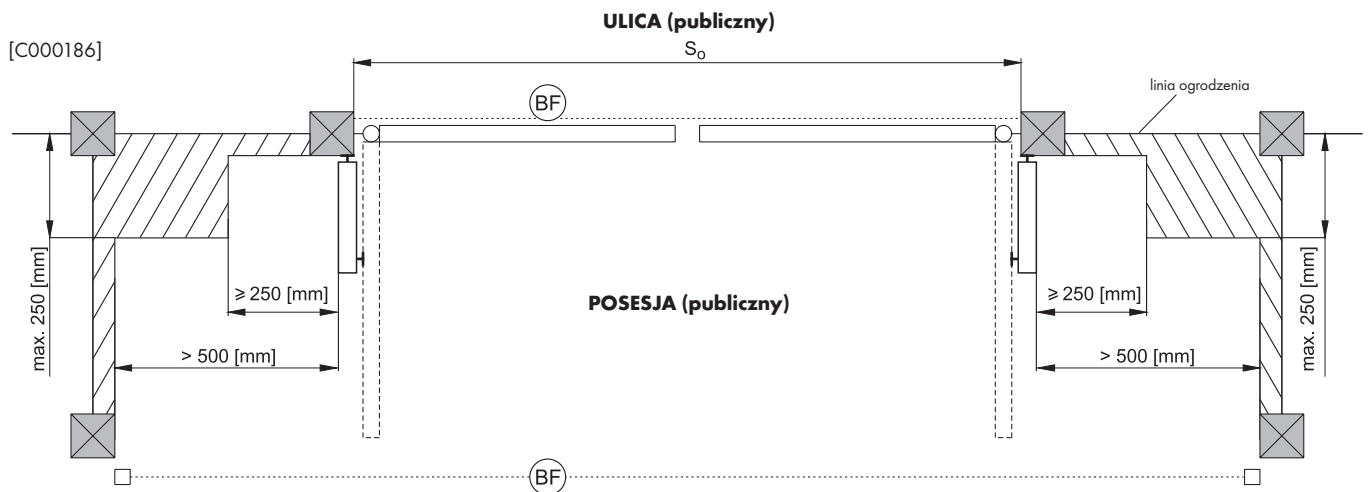

[C000129]

- - wymagane
- - zalecane
- 1 - krawędziowa listwa bezpieczeństwa
- BF - bariera fotokomórek



[C000141] **UWAGA! W przypadku niezachowania 500 [mm] odległości pomiędzy otwartym skrzydłem bramy a przeszkodą, barierę fotokomórek znajdujących się od strony posesji traktować jako zabezpieczenie wymagane.**



**I.a****[D000237] FUNDAMENTOWANIE BRAMY DWUSKRZYDŁOWEJ - STOPA KWADRATOWA****I.b****[D000242] FUNDAMENTOWANIE BRAMY DWUSKRZYDŁOWEJ - STOPA OKRĄGŁA****[D000238] Legenda:**

So - Szerokość między słupami - wymiar zamówieniowy

W - widok od strony posesji

**Prace związane z fundamentowaniem wykonać zgodnie z EN 1992 i EN 1997.**

1. Zasilanie  $3 \times 1,5 \text{ mm}^2$  w przypadku doprowadzenia napięcia 230[V] instalacje wykonać zgodnie z normą PN-IEC 60364 "Instalacje elektryczne w obiektach budowlanych"
2. Centrala sterująca
3. Przewód do lampy sygnalizacyjnej  $2 \times 1,5 \text{ mm}^2$  + kabel antenowy koncentryczny RG8
4. Wyprowadzenie przewodów pod siłownik  $3 \times 1,5 \text{ mm}^2$
5. Światło otworu montażowego
6. Przewody zasilające siłownik  $3 \times 1,5 \text{ mm}^2$  w rurze stalowej lub PCV
7. Fotokomórka
8. Bariera podczerwieni
9. Przewody sterujące do fotokomórki  $2 \times 0,5 \text{ mm}^2$  w rurze stalowej lub PCV
10.  $4 \times 0,5 \text{ mm}^2$  (fotokomórki)
11. Fundament beton żwirowany C20/C25 zagęszczony
12. Lampka sygnalizacyjna
13. Głębokość większa od strefy przemarzania odpowiedniej dla danego regionu (obszaru) miejsca montażu, jednak nie mniej niż 1200 [mm]
14. Odbojnik bramy występuje, gdy siłownik nie posiada krańcówek
15. Podsypka (grys, żwir)
16.  $2 \times 0,25 \text{ mm}^2$  (sterowanie ręczne - przewody)

**UWAGI:**

1. Nie zmieniać przekroju przewodów zasilających i sterujących, gdyż może to utrudnić lub uniemożliwić montaż.

**II.a****[D000239] ZBROJENIE SŁUPÓW - STOPA KWADRATOWA****II.b****[D000240] ZBROJENIE SŁUPÓW - STOPA OKRĄGŁA****[D000241] Legenda:**

- (\* 1) - głębokość większa od strefy przemarzania odpowiedniej dla danego regionu (obszaru) miejsca montażu, jednak nie mniej niż 1200 [mm]
- (\* 2) - powierzchnia styku (z gruntem lub z betonem) - dla słupów cynkowanych zastosować dodatkową powłokę ochronną w celu zabezpieczenia antykorozyjnego słupa!
- (\* 3) - lub innych producentów o właściwościach wytrzymałościowych odpowiadających kotwie wyżej wymienionej
- (\* 4) - PS - OCYNK
- (\* 5) - poziom wykończenia (np. kostka brukowa)
- (\* 6) - Zestawienie stali zbrojeniowej
- (\* 7) - Średnica  $\varnothing$  [mm]
- (\* 8) - Długość L [mm]
- (\* 9) - Liczba w 1 elemencie N sztuki
- (\* 10) - Długość łączna w [m]  $L_{\text{tot}}$
- (\* 11) - Nr pręta
- (\* 12) - Masa jednostkowa  $M_i$  [kg/m]
- (\* 13) - Masa M [kg]
- (\* 14) - Masa razem  $M_{\text{tot}}$  [kg]
- (\* 15) - Stal A-IIIIN (RB500)
- (\* 16) - Beton C20/25
- (\* 17) - Otulina  $C_{\text{min}}$
- (\* 18) - Zabrania się wypełniania betonem wnętrza słupa!
- (\* 19) - Zbrojenie na rysunku przedstawia minimalny stopień zbrojenia. Poprawność wykonania fundamentów zależy od warunków gruntowo-wodnych. W szczególnych sytuacjach fundamentowanie podlega procesowi projektowania.

I.a

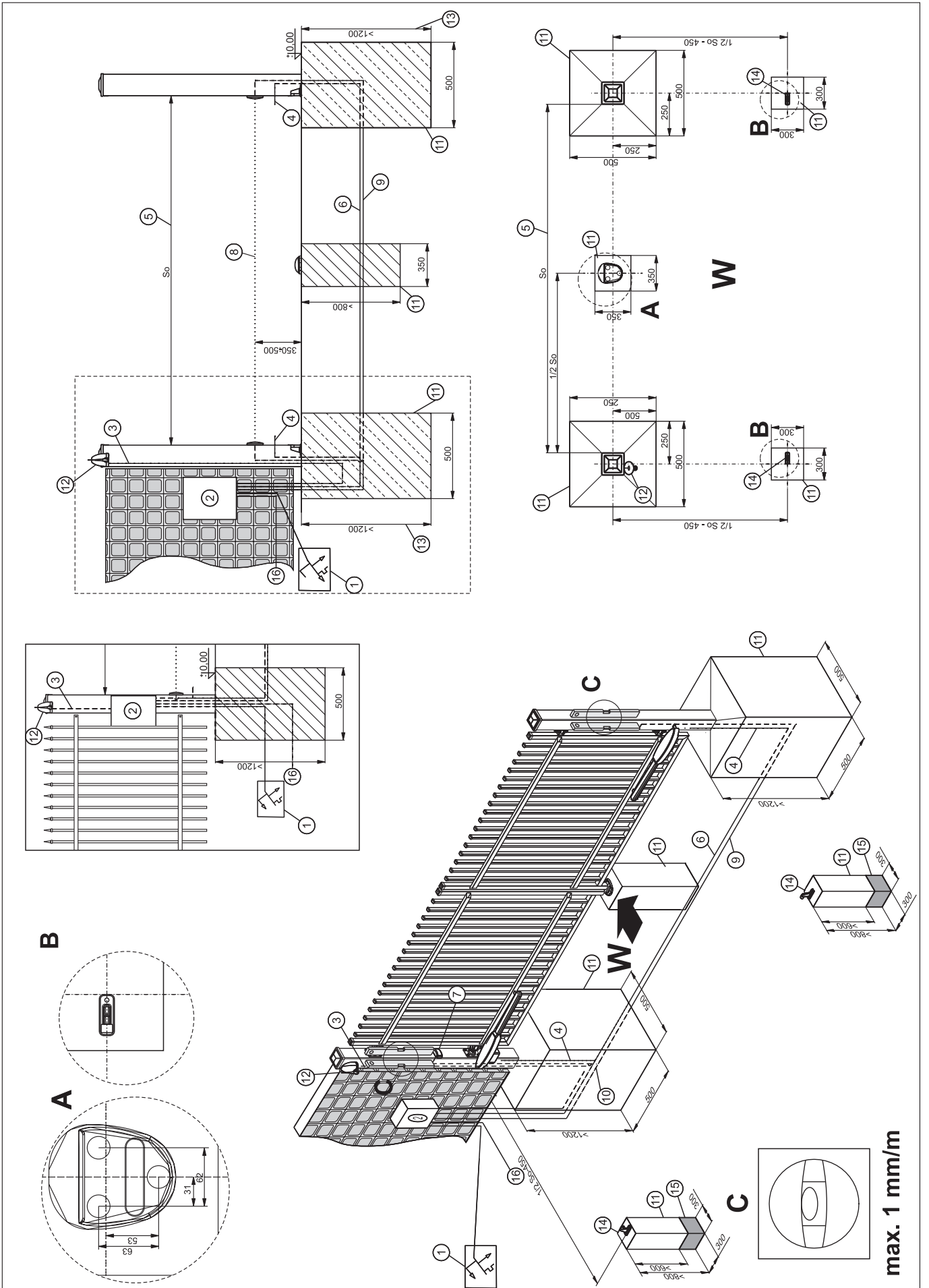

I.b

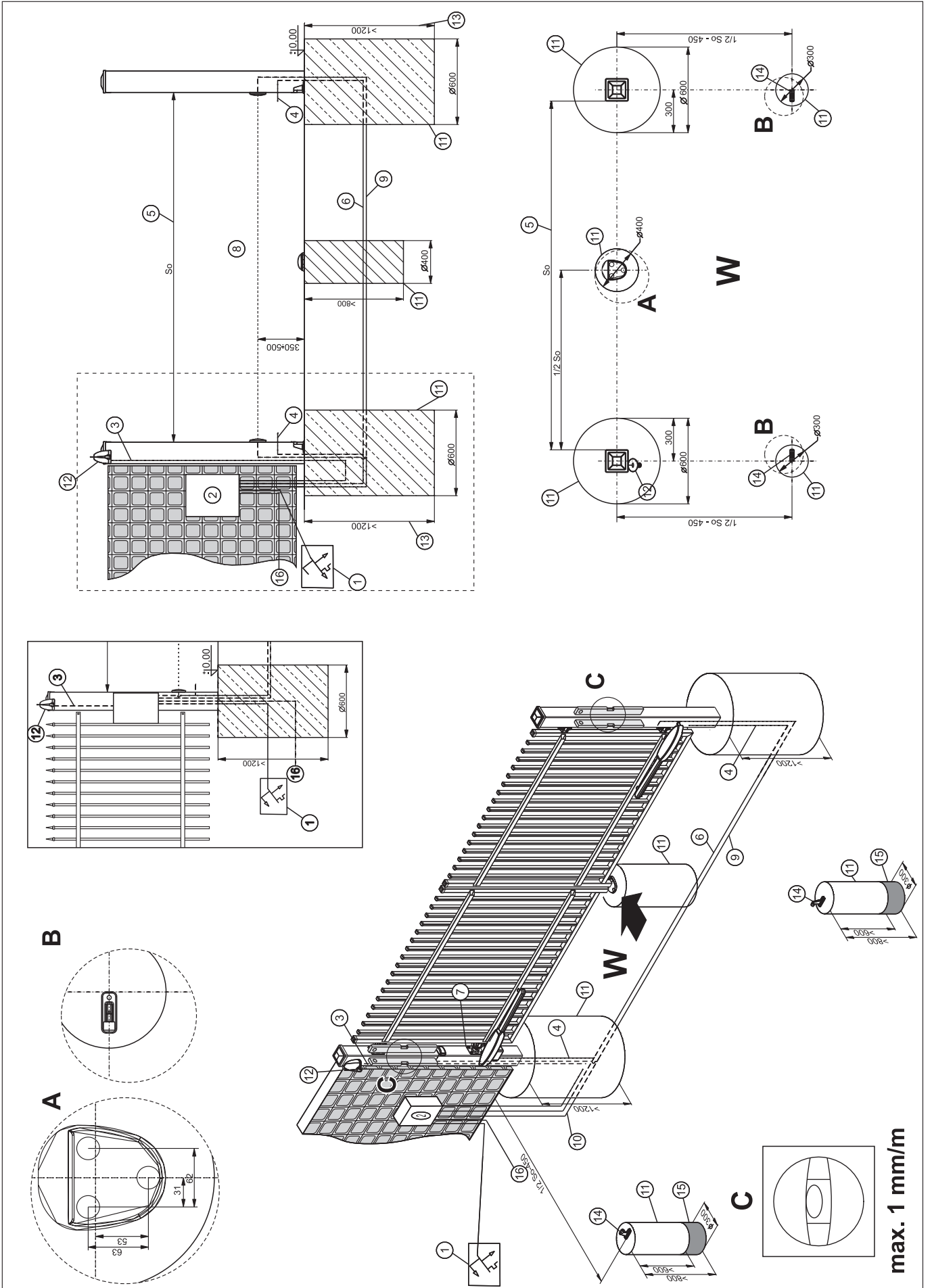

max. 1 mm/m

II.a

Hilti HVU M10x90 + HAS-E-F M10x90/21-8.8

lub innych producentów o właściwościach wytrzymałościowych odpowiadających kotwie wyżej wymienionej (\*3)

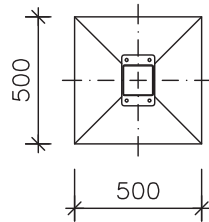
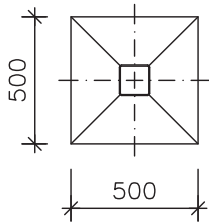
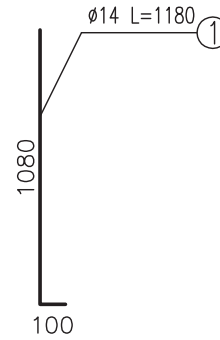
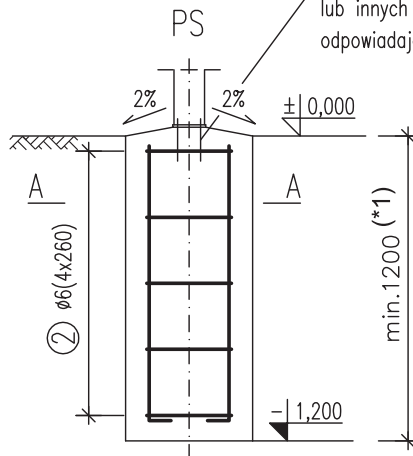
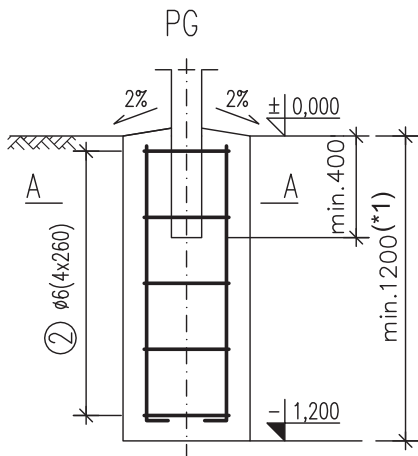

A-A  
1:10

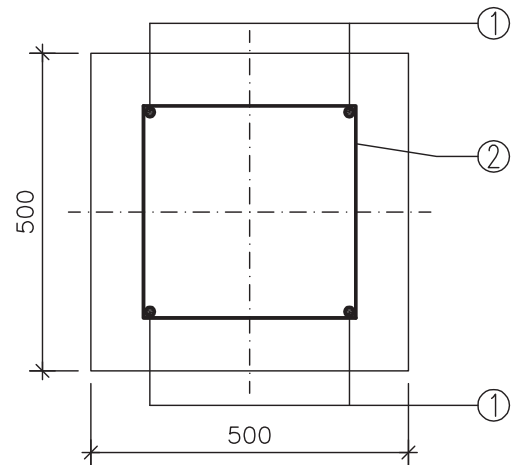

A	B	C	D	E	F
100	180	110	Ø12	140	70
120	200	130	Ø12	160	90
160	240	170	Ø12	200	130

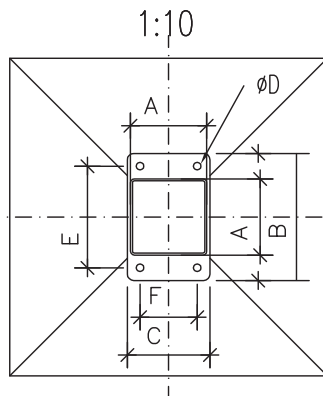

PG - OCYNK (\*4)

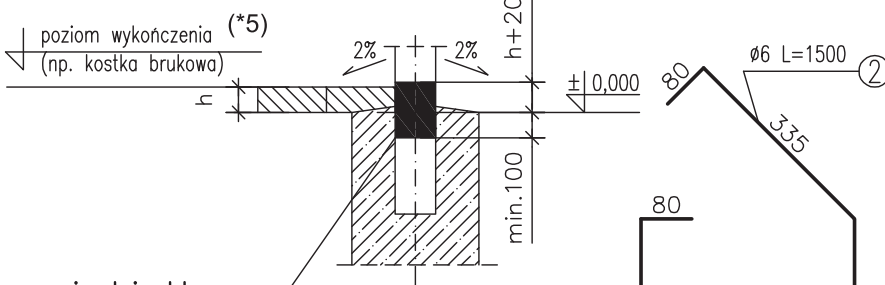

powierzchnia styku  
(z gruntem lub z betonem) (\*2)

(\*1) głębokość większa od strefy przemarzania odpowiedniej dla danego regionu (obszaru) miejsca montażu, jednak nie mniej niż 1200 [mm]

(\*2) dla słupów cynkowanych zastosować dodatkową powłokę ochronną w celu zabezpieczenia antykorozyjnego słupa!

(\*18) Zabrania się wypełniania betonem wnętrza słupa!

(\*19) Zbrojenie na rysunku przedstawia minimalny stopień zbrojenia.

Poprawność wykonania fundamentów zależy od warunków gruntowo-wodnych. W szczególnych sytuacjach fundamentowanie podlega procesowi projektowania.

ZESTAWIENIE STALI ZBROJENIOWEJ (*6)						
Nr pręta (*11)	Średnica	Długość	Liczba w 1 elem. N(*9)	Długość łączna		
	Ø (*7)	L (*8)		Ø6	Ø14	
	[mm]	[mm]	szt	w [m]	L <sub>tot</sub> (*10)	
①	14	1180	4		4,72	
②	6	1500	5	7,50		
Masa jednostkowa M <sub>i</sub> (*12)				kg/m	0,222	1,21
Masa M (*13)				kg	1,67	5,71
MASA RAZEM M <sub>tot</sub> (*14)				kg		7,38

Stal A-IIIN (RB500) (\*15)

Beton C20/25 (\*16)

Otulina C<sub>min</sub> = 70 [mm] (\*17)

## II.b

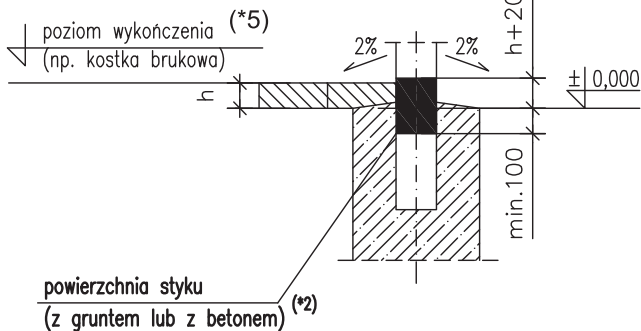
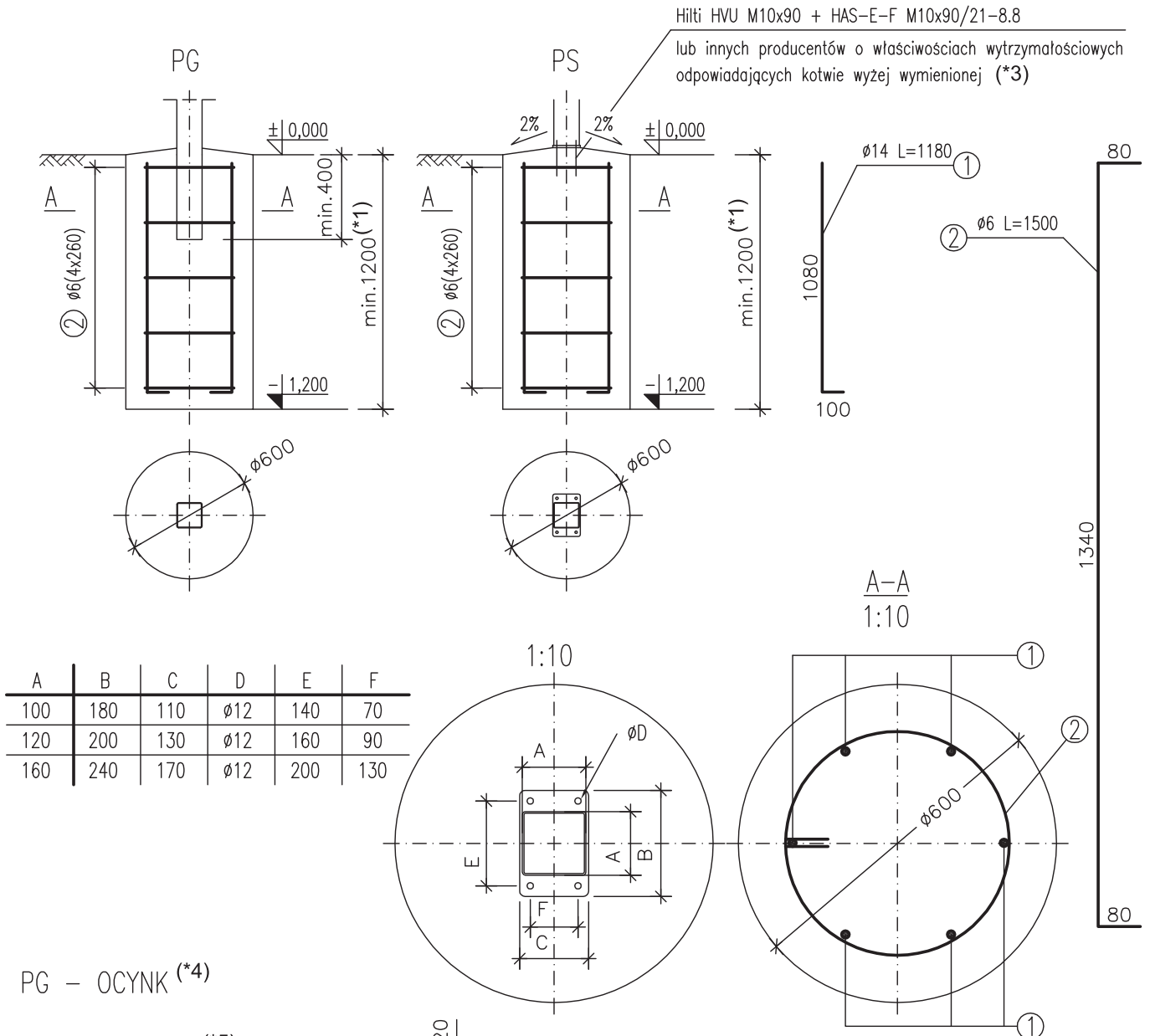

ZESTAWIENIE STALI ZBROJENIOWEJ (*6)					
Nr pręta (*11)	Średnica ∅ (*7) [mm]	Długość L (*8) [mm]	Liczba w 1 elem. N (*9) szt.	Długość w [m]	Łączna L <sub>tot</sub> (*10)
①	14	1180	6	∅6	∅14
②	6	1500	5	7,50	7,08
Masa jednostkowa M <sub>i</sub> (*12)			kg/m	0,222	1,21
Masa M (*13)			kg	1,67	8,57
MASA RAZEM M <sub>tot</sub> (*14)			kg	10,24	

Stal A-IIIN (RB500) (\*15)  
Beton C20/25 (\*16)  
Otulina C<sub>min</sub> = 70 [mm] (\*17)

(\*1) głębokość większa od strefy przemarzania odpowiedniej dla danego regionu (obszaru) miejsca montażu, jednak nie mniej niż 1200 [mm]

(\*2) dla słupów cynkowanych zastosować dodatkową powłokę ochronną w celu zabezpieczenia antykorozyjnego słupa!

(\*18) Zabrania się wypełniania betonem wnętrza słupa!

(\*19) Zbrojenie na rysunku przedstawia minimalny stopień zbrojenia.  
Poprawność wykonania fundamentów zależy od warunków gruntowo-wodnych.  
W szczególnych sytuacjach fundamentowanie podlega procesowi projektowania.

1

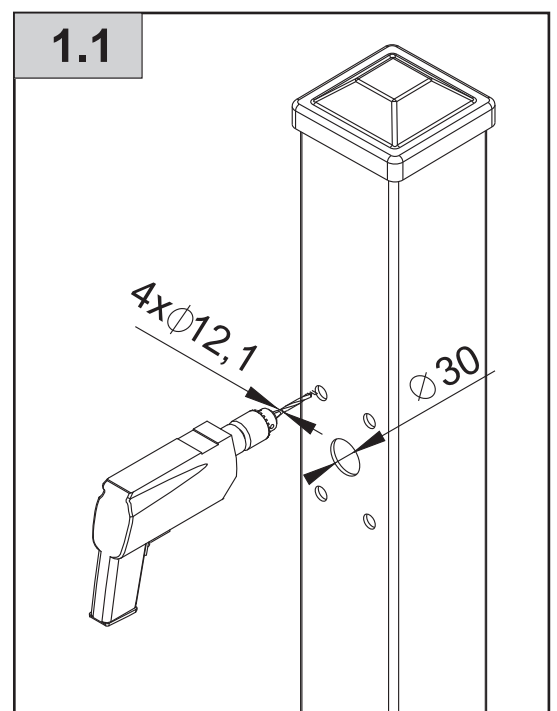
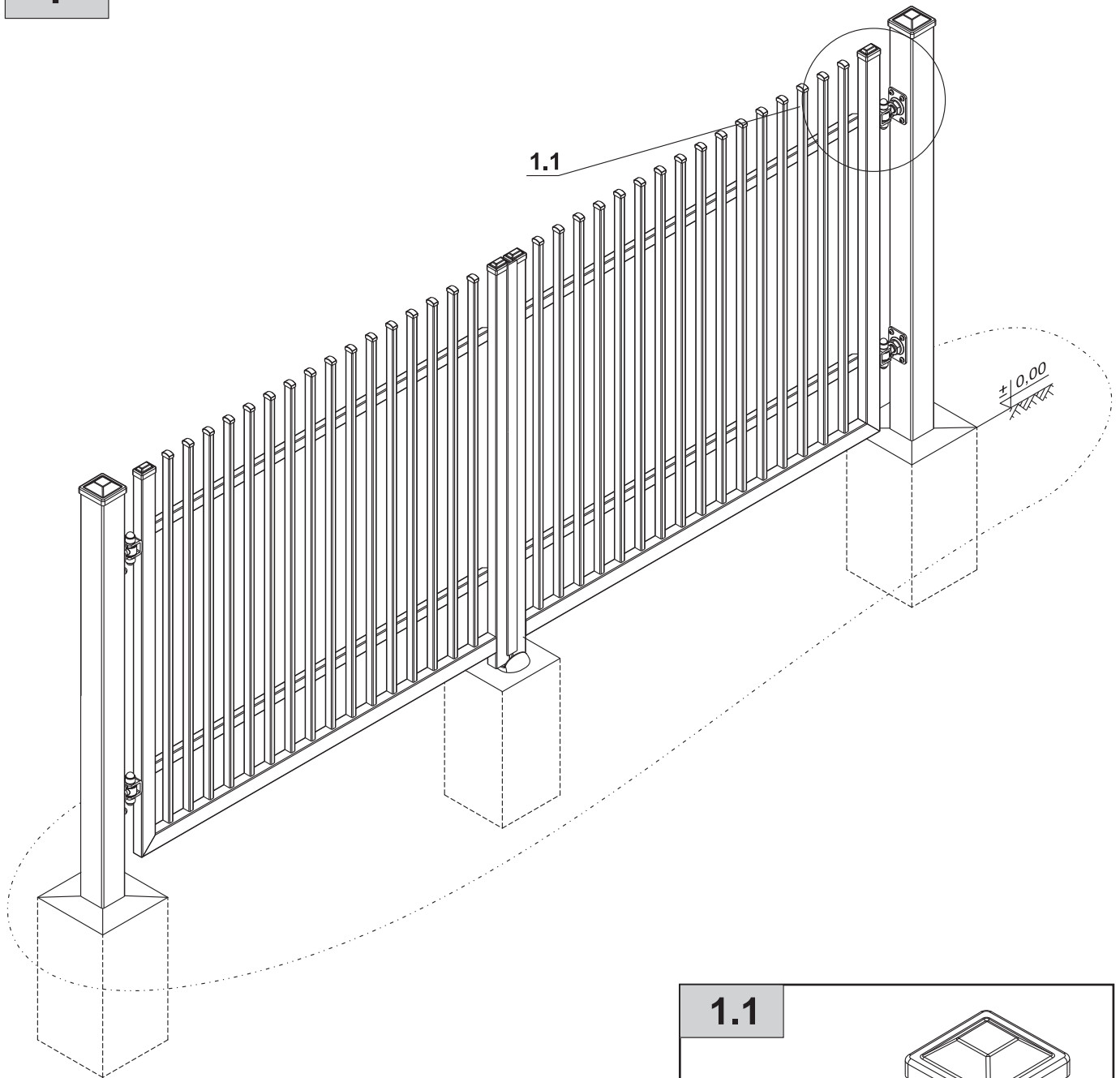

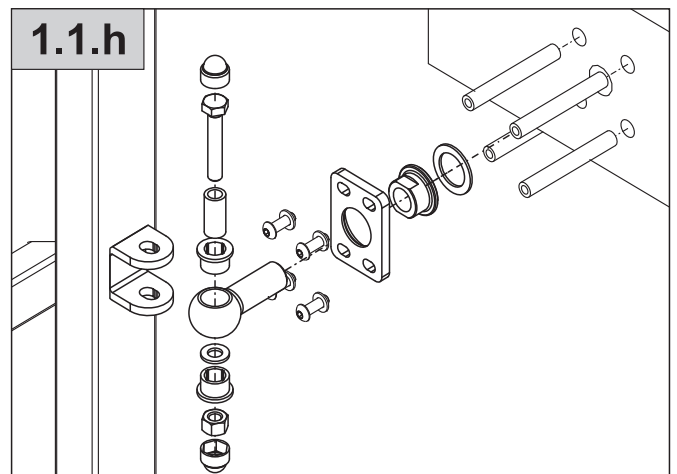
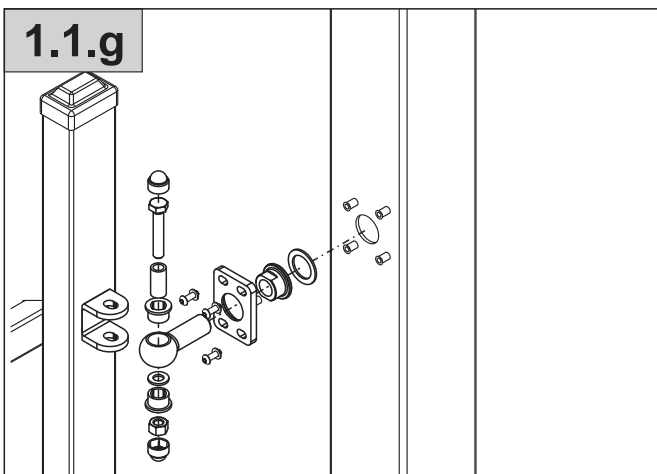
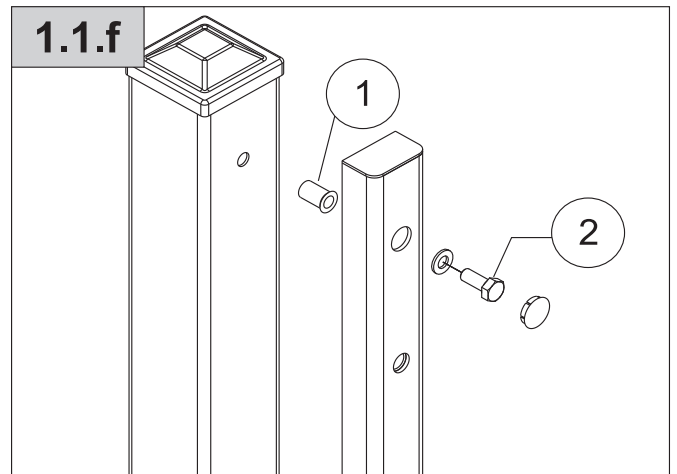
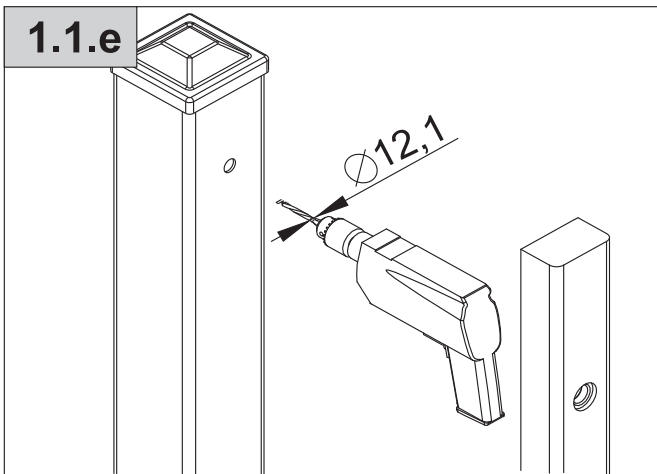
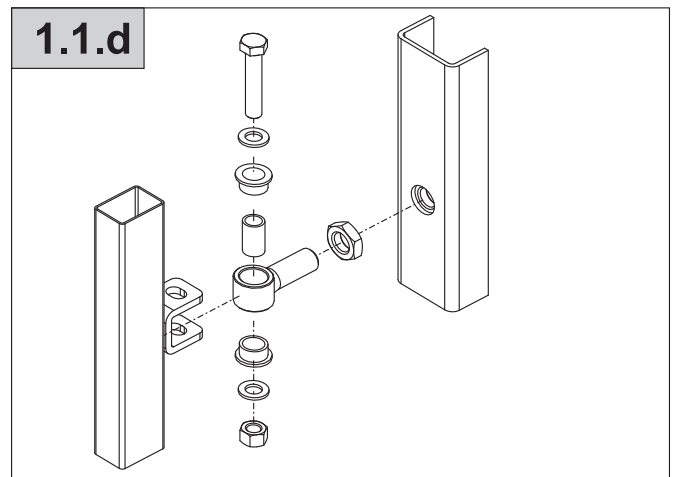
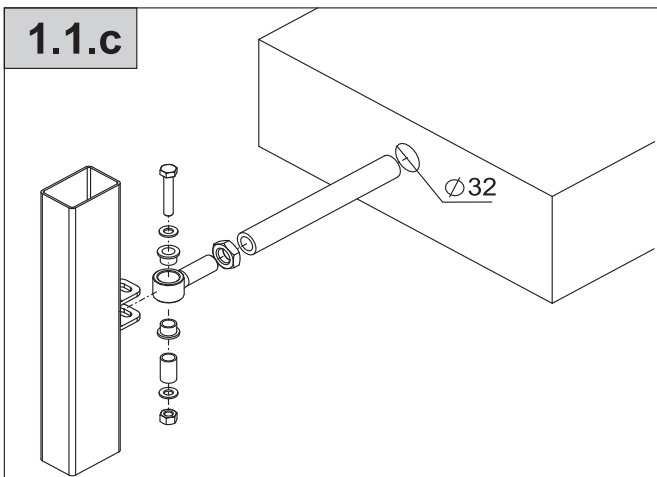
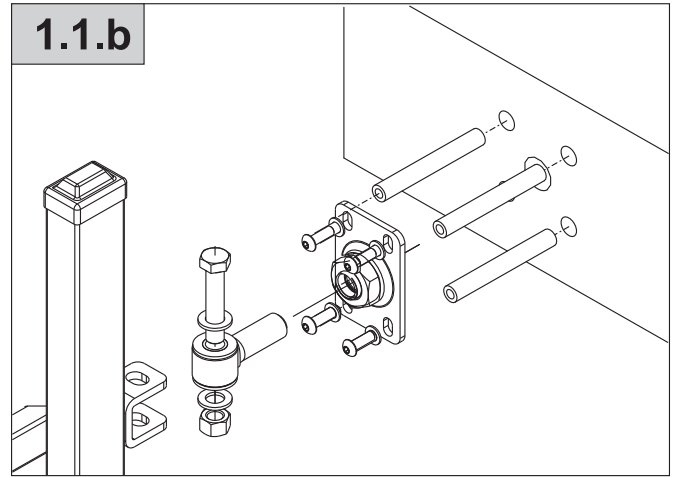
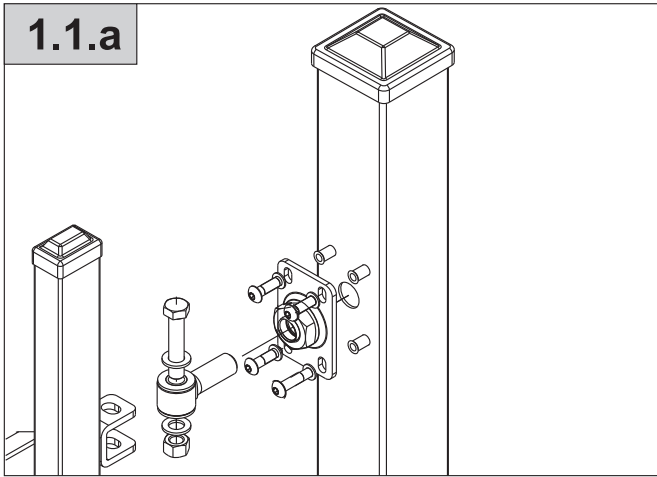

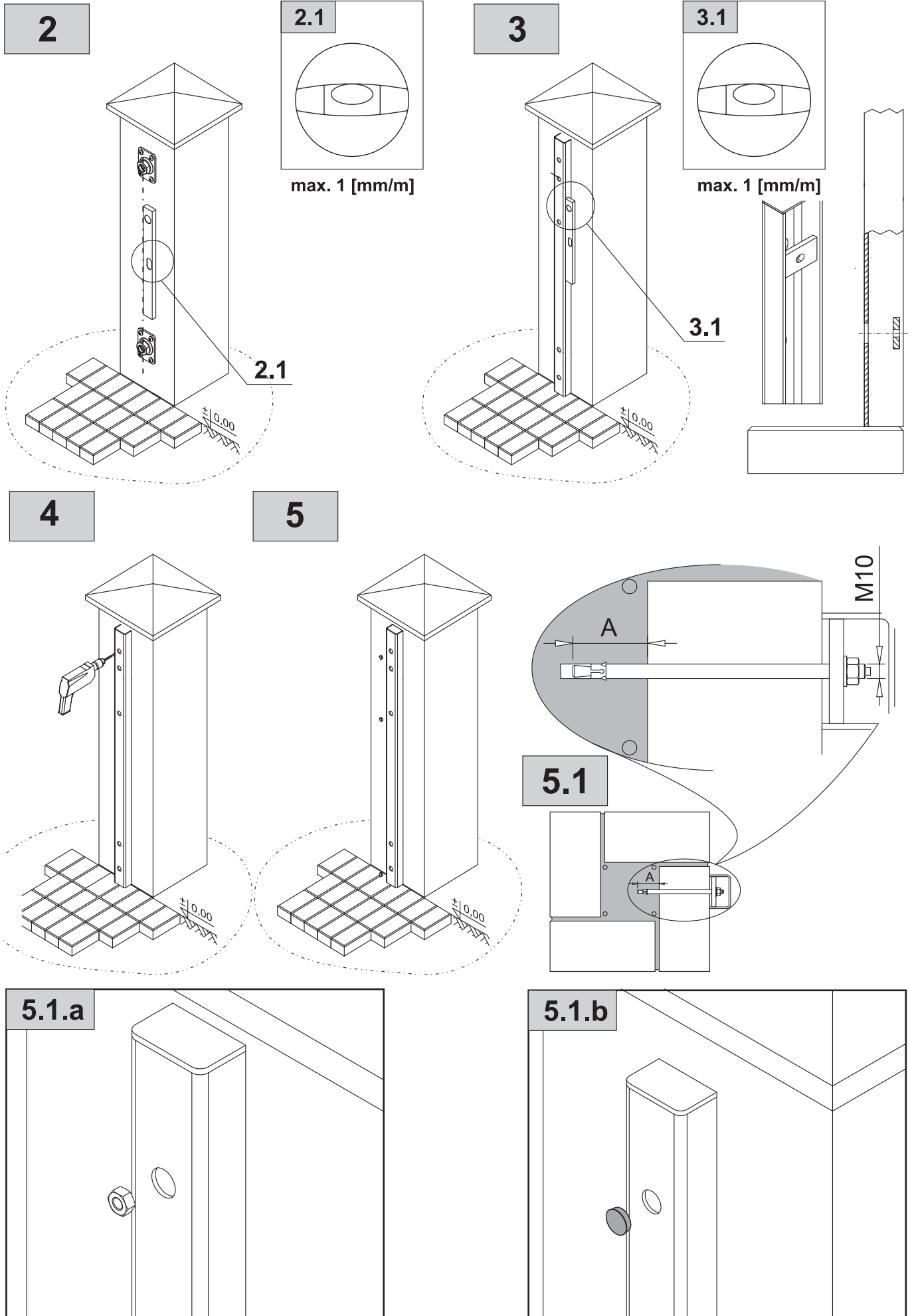



6

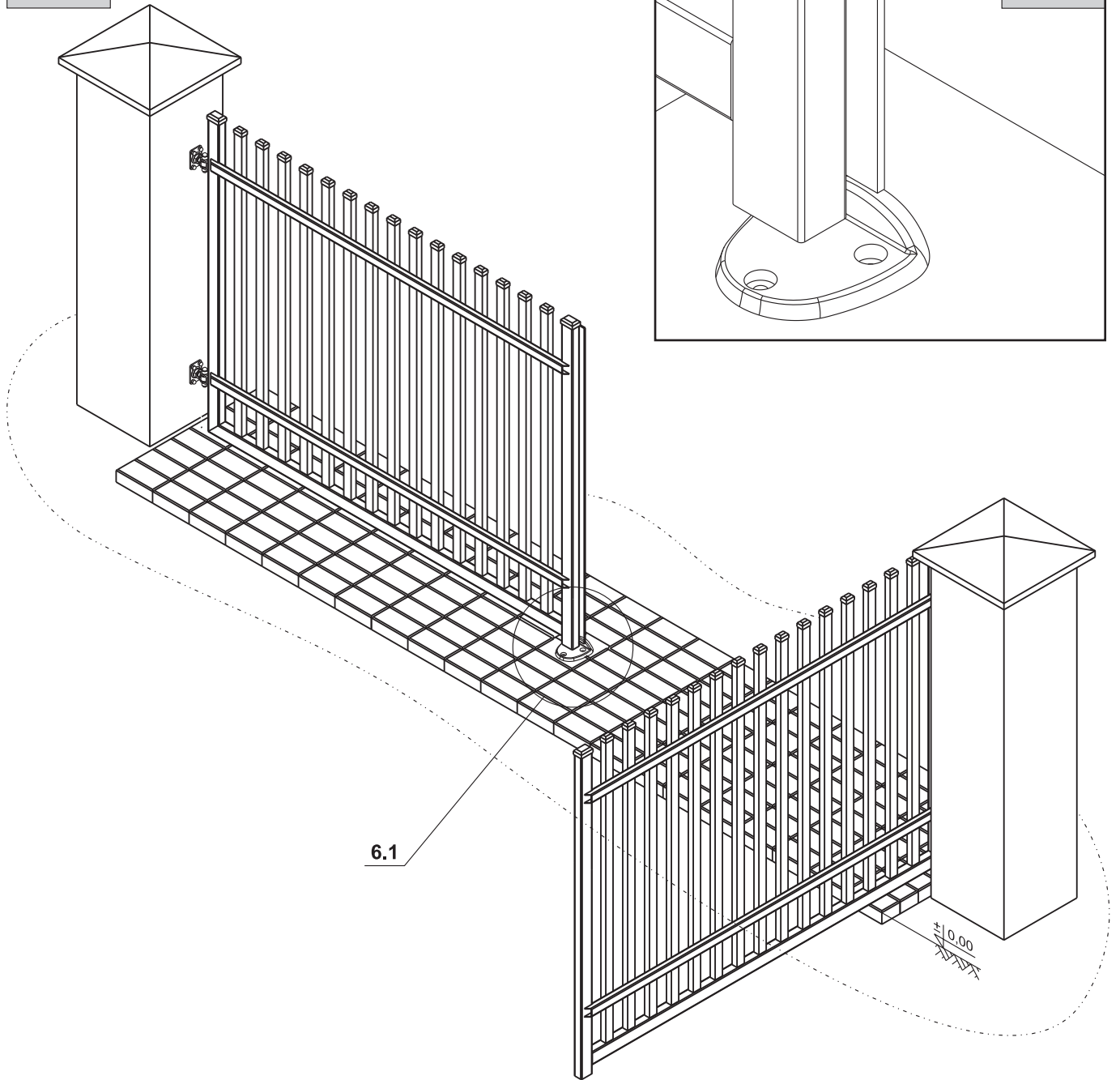

6.1.b

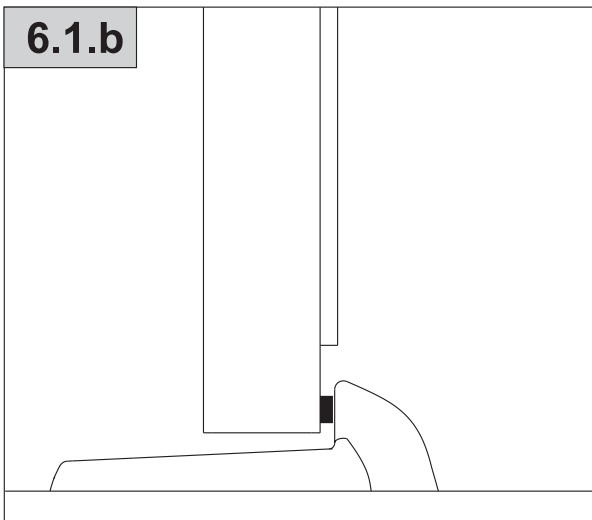

6.1.c

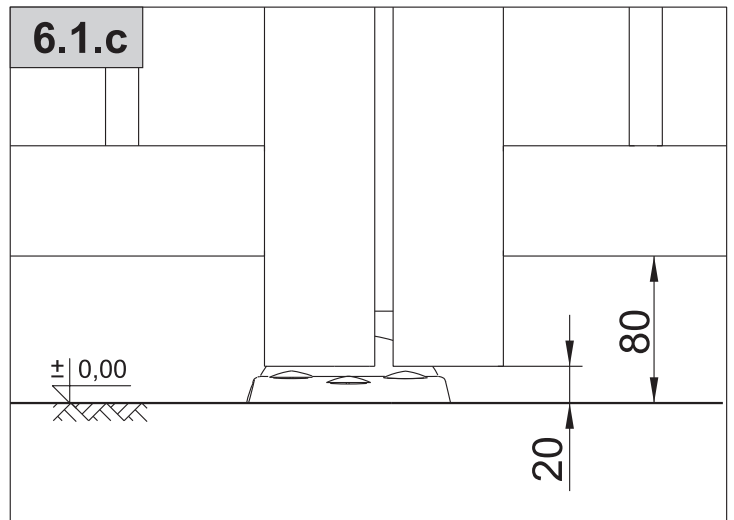

7

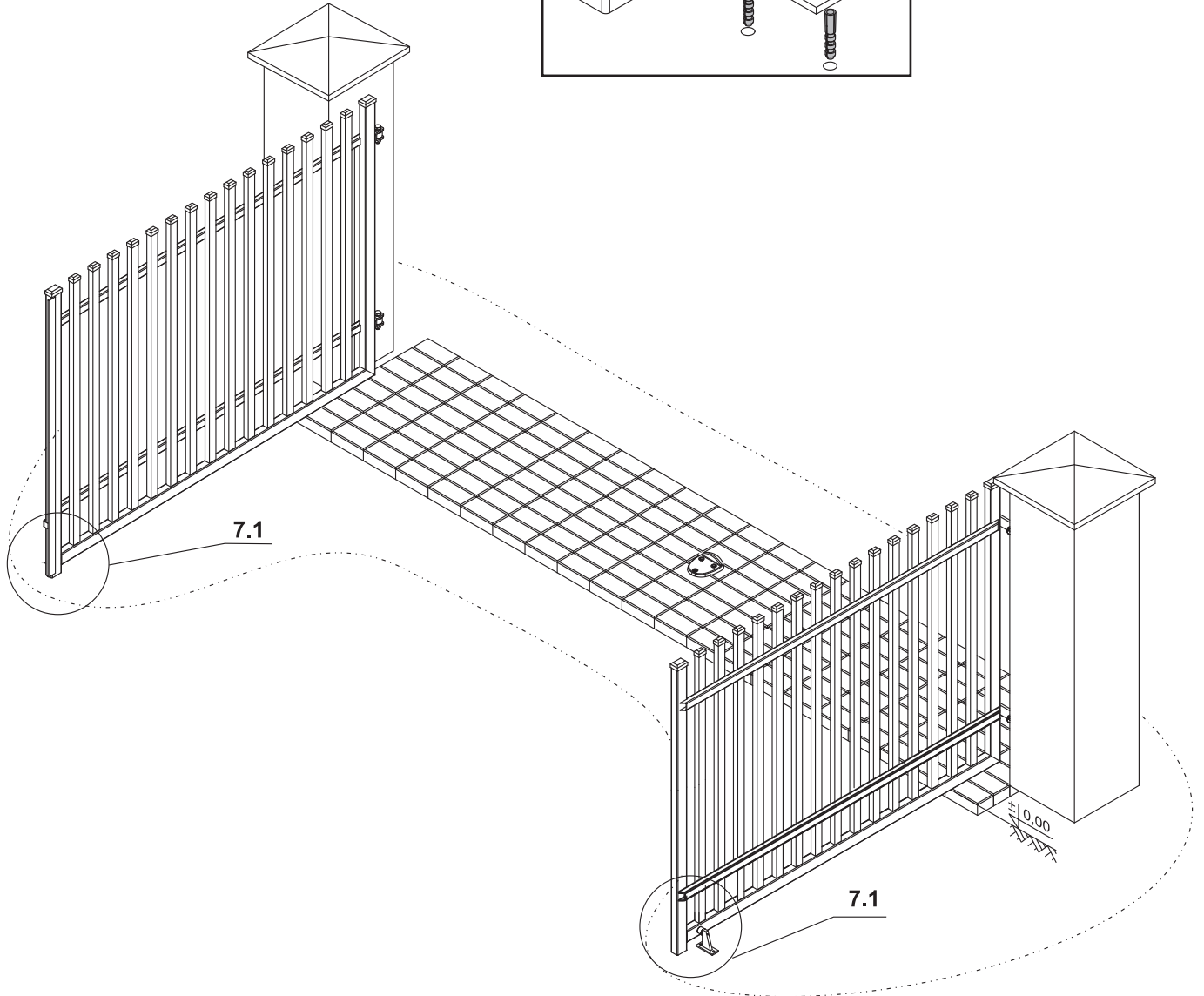
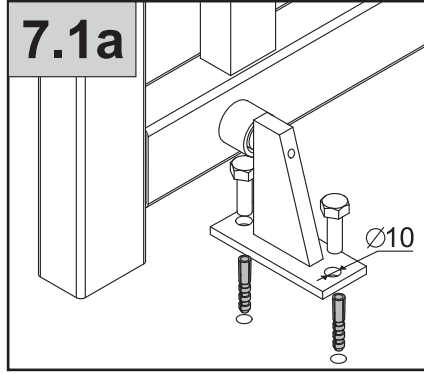

8

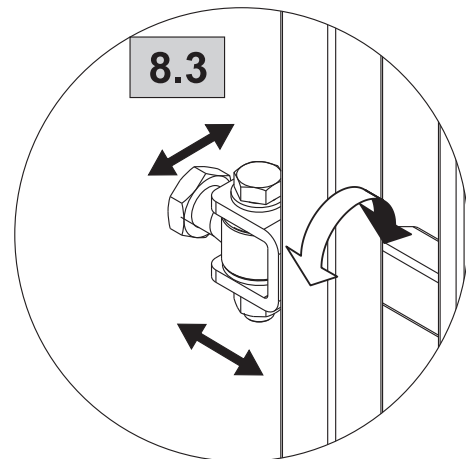
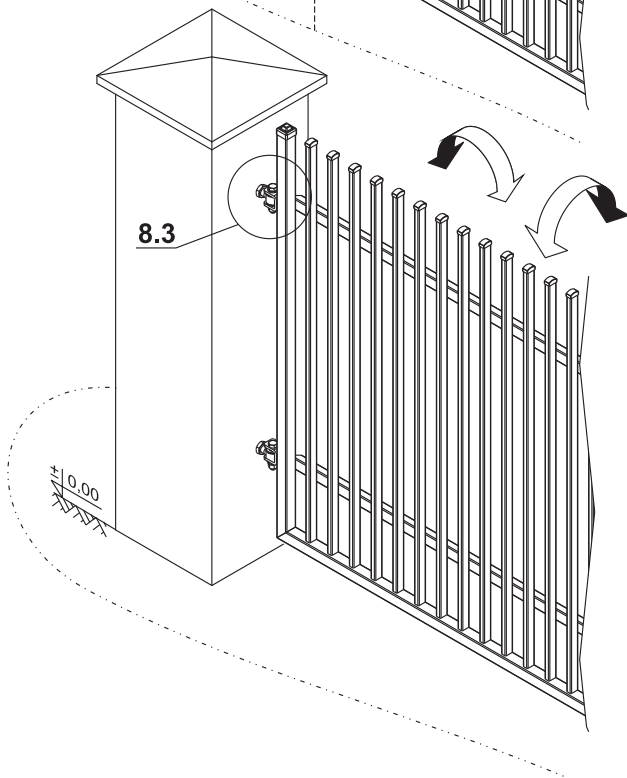
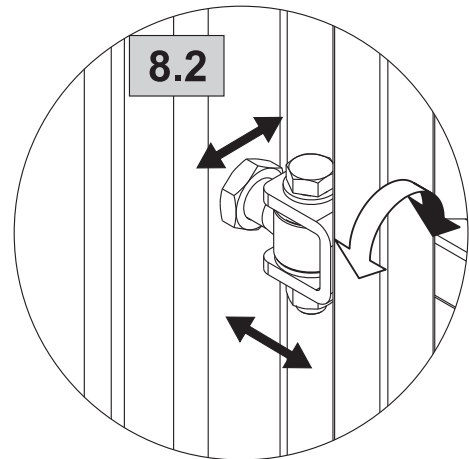
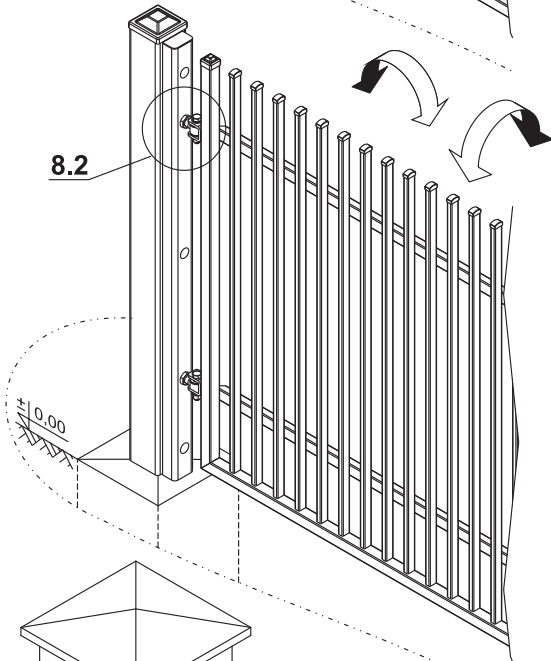
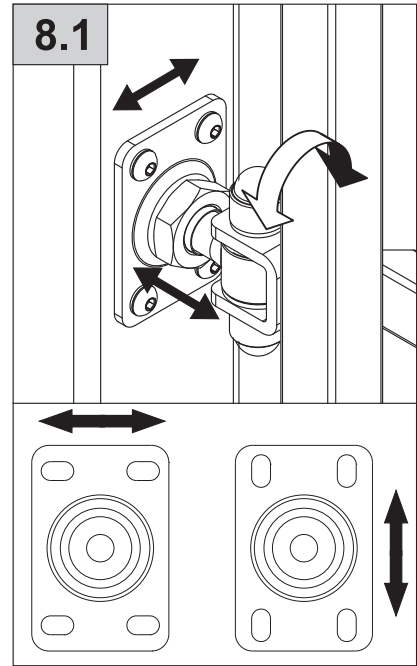
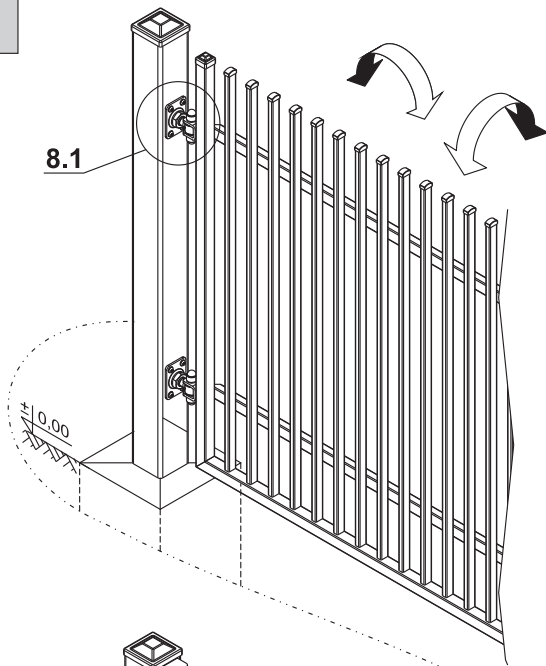

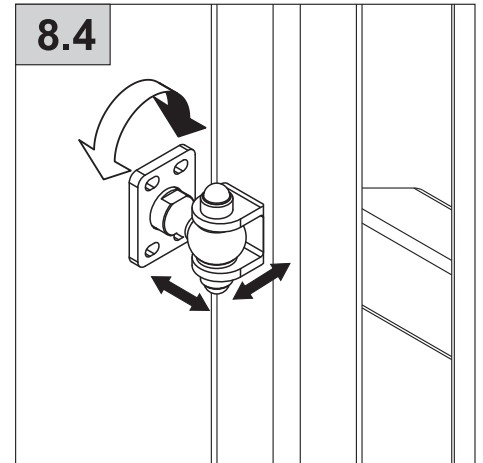
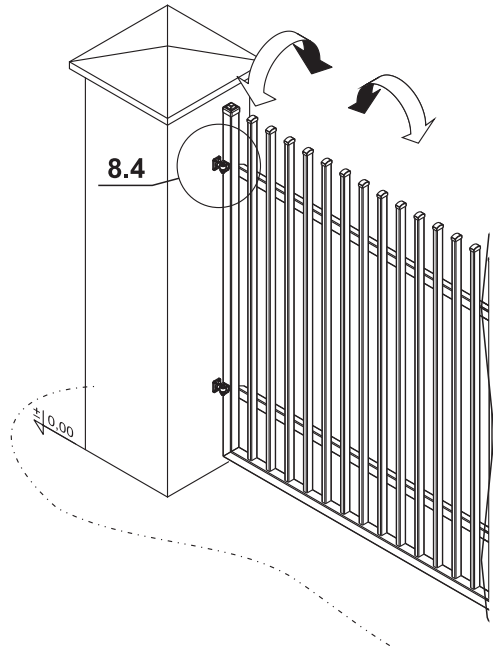

### 9.1

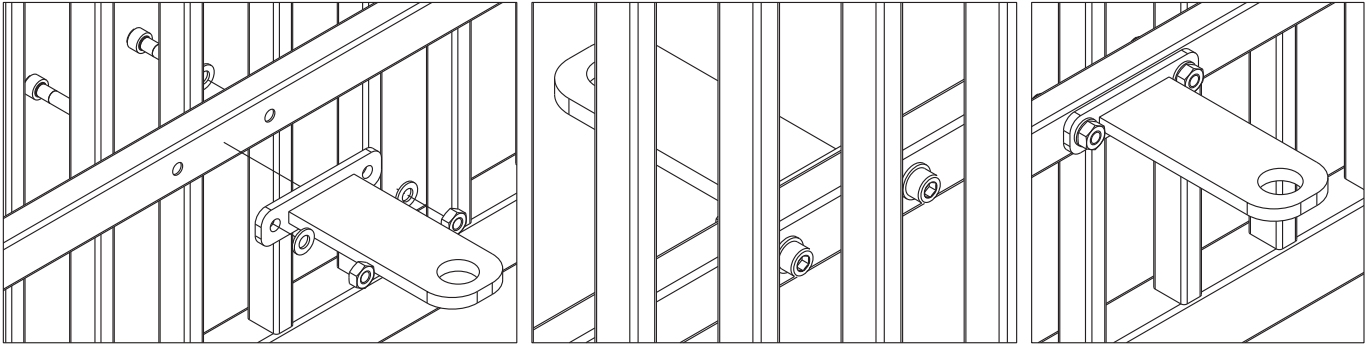

### 9.2

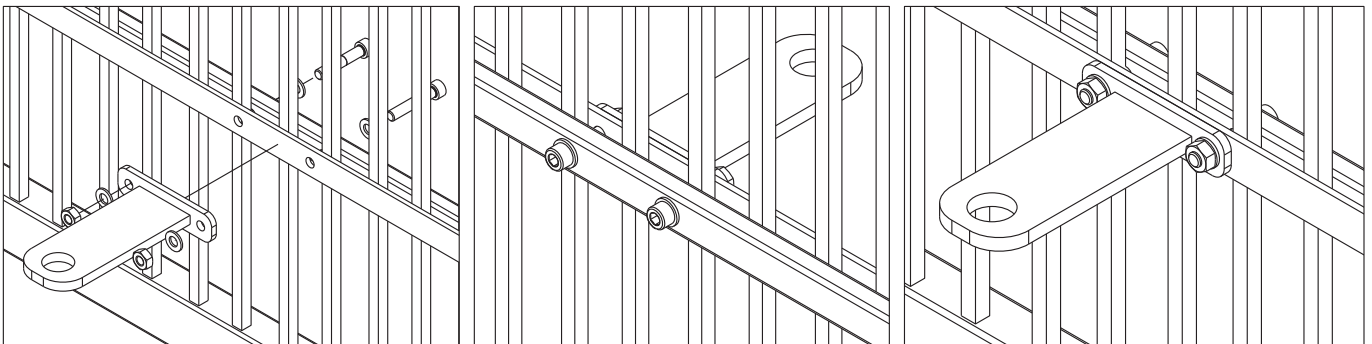

### 9.3

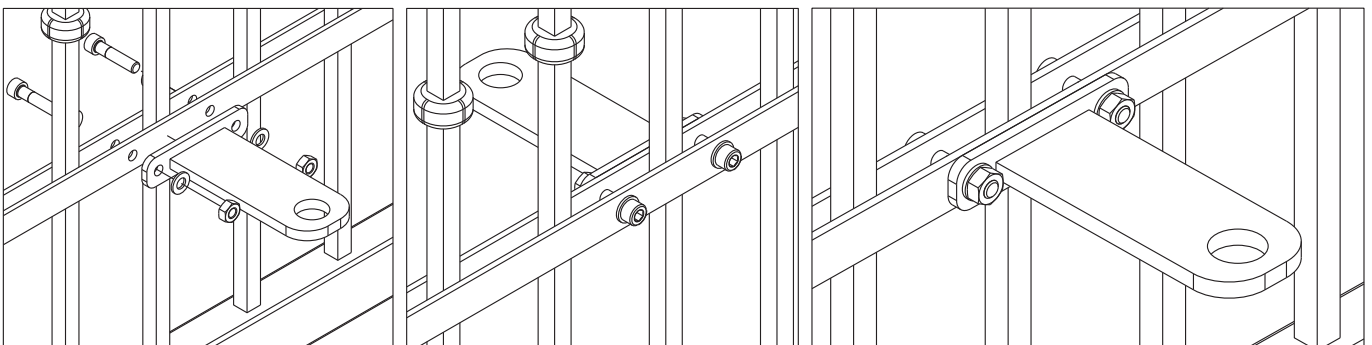

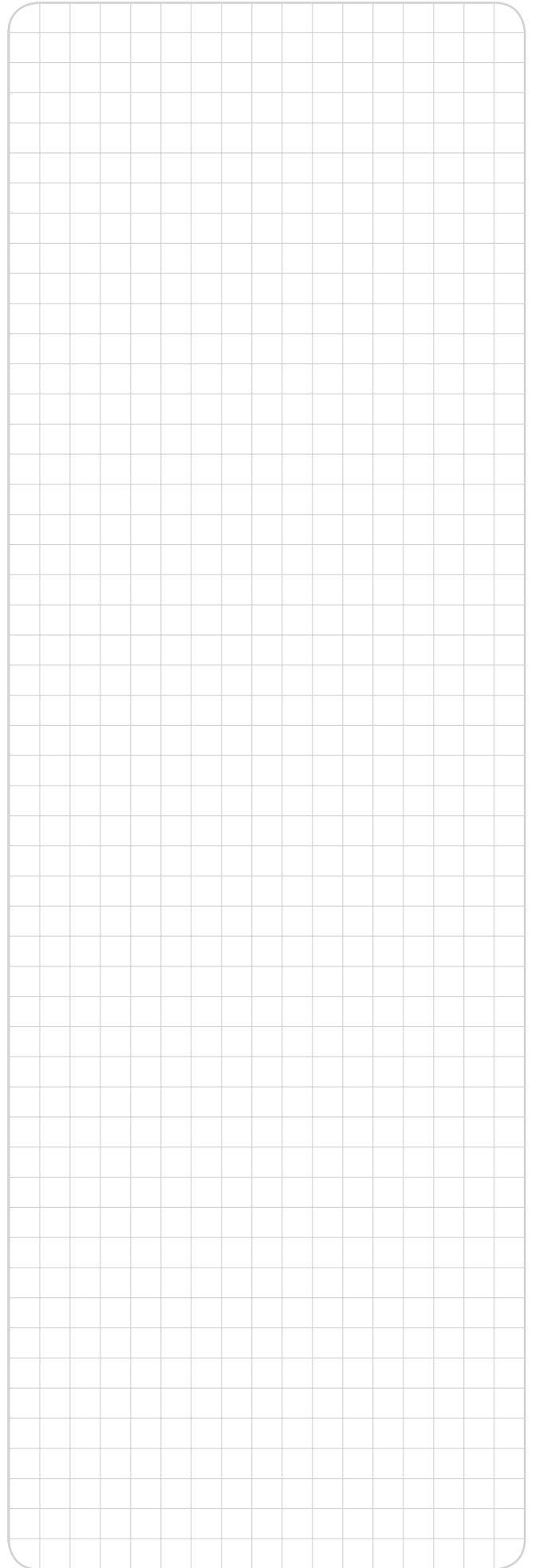
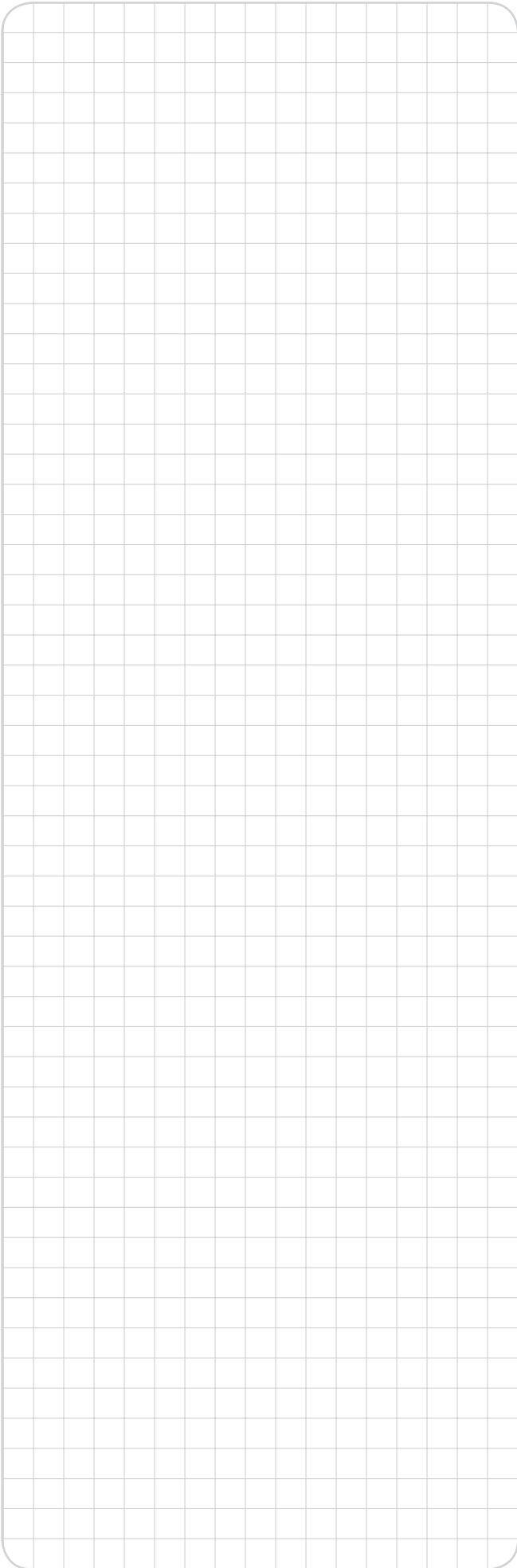

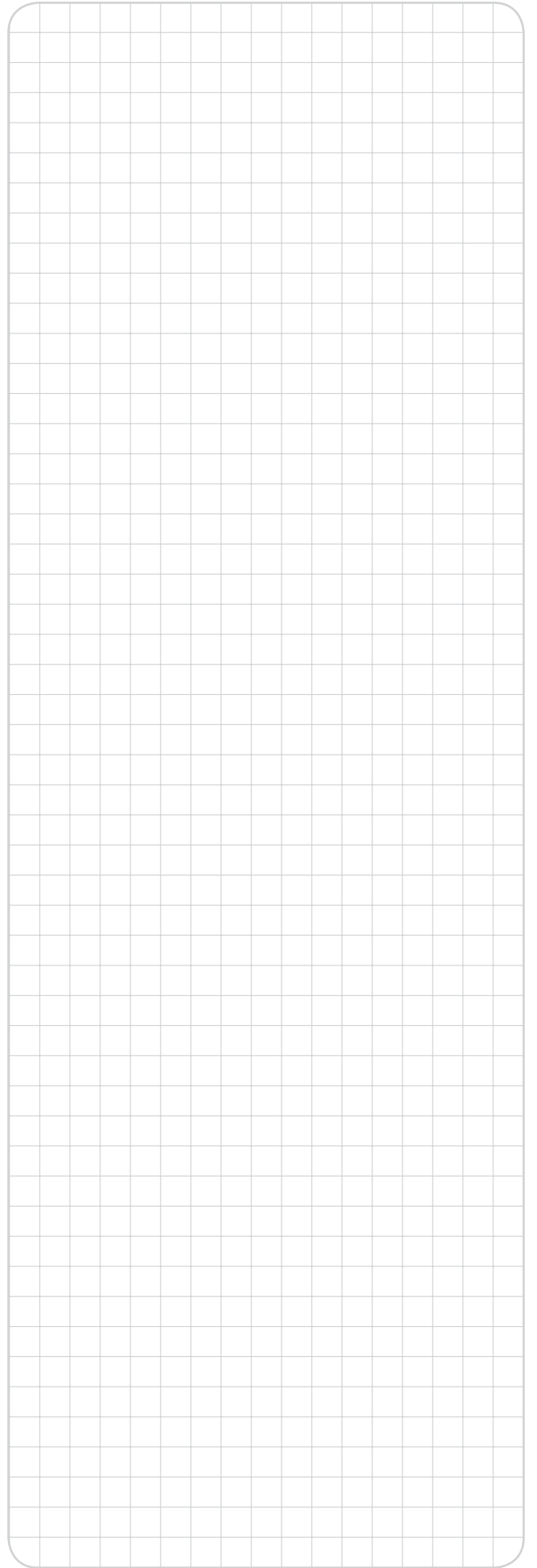
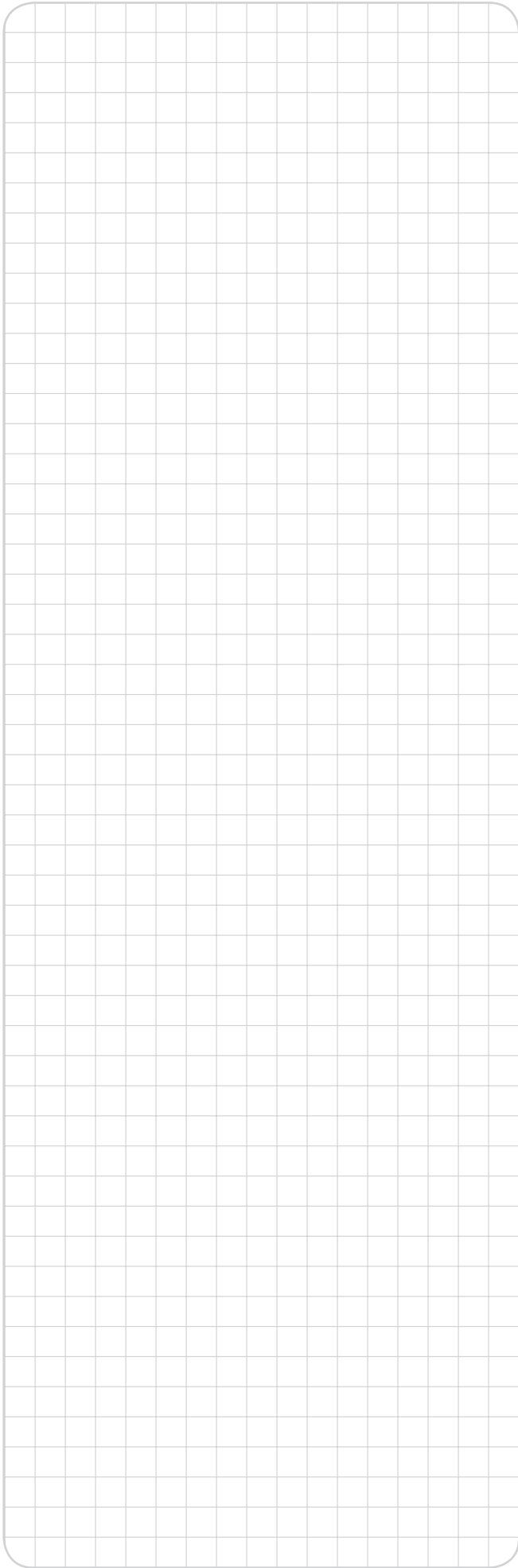

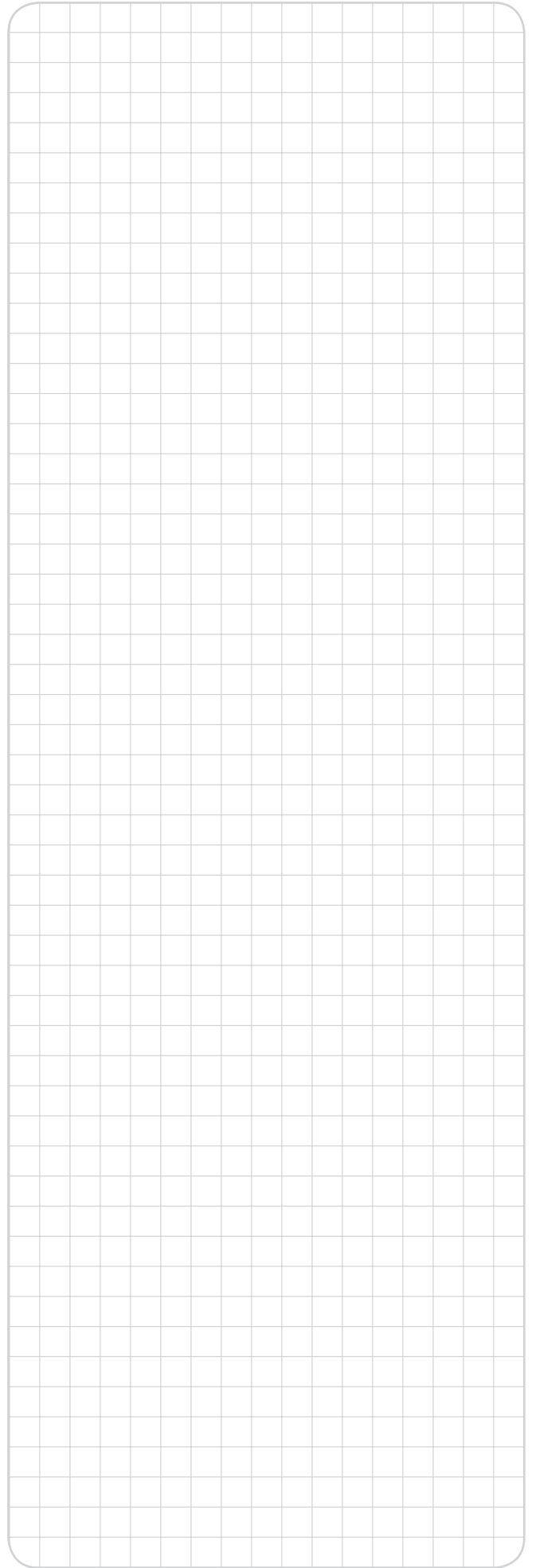
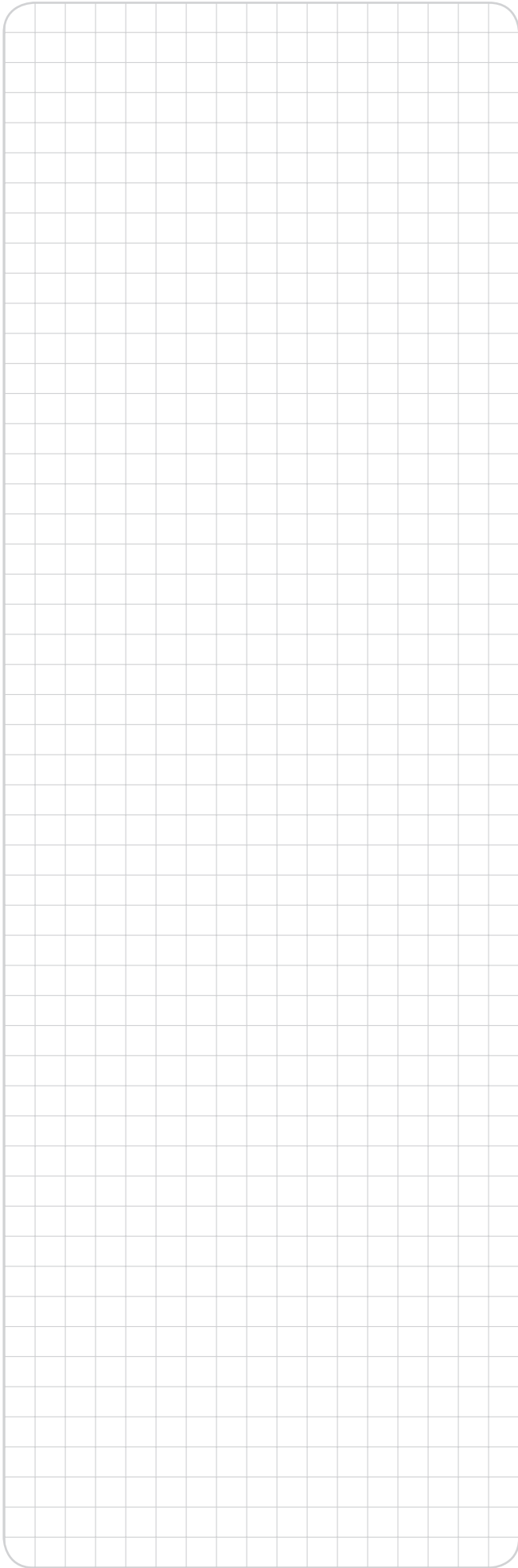

Montażysta: \_\_\_\_\_



IIiO/OPo/BD/04/2016/ID-93278/KTM-653C200932780



# WIŚNIEWSKI

WIŚNIEWSKI Sp. z o.o. S.K.A.

PL 33-311 Wielogłowy 153

TEL. +48 18 44 77 111

FAX +48 18 44 77 110

[www.wisniowski.pl](http://www.wisniowski.pl)

N = 49° 40' 10" E = 20° 41' 12"



# AUTOMATIC RESIDENTIAL DOUBLE-LEAF GATE



# WIŚNIEWSKI

(EU - 2/2)

## Installation and Operating Instructions



### EN – page 2

Technical description

#### Installation and Operating Instructions

Automatic residential double-leaf gate / PART 2

Technical documentation - go to PART 1 (EU - 1/2)

### CS – strana 36

Technický popis

#### Návod k instalaci a obsluze

Dvoukřídlová privátní brána s pohonem / ČÁST 2

Technická dokumentace - přejděte na ČÁST 1 (EU - 1/2)

### SV – side 66

Teknisk beskrivning

#### Monterings och Funktions Instruktioner

Automatisk grind med dubbla blad för bostadshus / DEL 2

Teknisk dokumentation - gå till DEL 1 (EU - 1/2)

### DE – Seite 10

Technische Beschreibung

#### Montage und Bedienungsanleitung

Privat - Zweiflügeltore mit Antrieb / TEIL 2

Technische Dokumentation - siehe TEIL 1 (EU - 1/2)

### DA – side 44

Teknisk beskrivelse

#### Monterings- og betjeningsvejledning

Automatisk dobbeltfløjet port til boligbyggeri / DEL 2

Teknisk dokumentation - se DEL 1 (EU - 1/2)

### FR – page 19

Descriptif technique

#### Notice de Montage et de Fonctionnement

Portail battant résidentiel motorisé / PART 2

Dossier technique - voir PART 1 (EU - 1/2)

### FI – sivu 51

Tekninen kuvaus

#### Asennus- ja käyttöohjeet

Asuintalojen automaattinen kaksiosainen portti / OSA 2

Tekniset asiakirjat - katso OSA 1 (EU - 1/2)

### RU – страница 27

Техническое описание

#### Инструкция по монтажу и эксплуатации

Частные двухстворчатые ворота

с электрическим приводом / ЧАСТЬ 2

Техническая документация - смотри ЧАСТЬ 1 (EU - 1/2)

### NO – side 59

Teknisk beskrivelse

#### Montasje og Brukermanual

Automatisk dobbelport for bolighus / DEL 2

Teknisk dokument - se DEL 1 (EU - 1/2)



**TABLE OF CONTENTS:**

1. General information .....	2
2. Terms and definitions acc. to standard .....	2
3. Design description and technical data .....	2
3.1. Application and designation .....	2
3.2. Extra fittings .....	3
4. Installation guidelines .....	3
5. Required installation conditions .....	3
6. Usage conditions and safety rules .....	3
7. Installation instructions .....	3
7.1. Preparatory activities .....	3
7.2. Preliminary verification .....	4
7.3. Installation .....	4
7.4. Painting .....	4
7.5. Installation procedure .....	4
7.6. Operation .....	4
7.7. Gate adjustment .....	4
7.8. Gate verification .....	4
8. Environmental protection .....	4
9. Disassembly of gate .....	4
10. Gate operating instructions .....	4
10.1. Control system .....	5
10.2. Gate usage .....	5
11. Routine maintenance instructions .....	5
Minimal safety levels .....	7
Foundation for a double-leaf gate .....	9
Reinforcement of posts .....	9

**[A000001] 1. GENERAL INFORMATION**

The gate can be installed and adjusted by at least a COMPETENT person.

[A000018] This Installation Instructions is for professional installers or other competent persons. It covers the necessary instructions on how to safely install the gate. Assembly and installation must comply with the PN-EN 13241-1 requirements.

The gate and its components must be installed in line with the Installation Instructions supplied by WIŚNIEWSKI Sp. z o.o. S.K.A.

Only original fixing parts, supplied with the gate, and connection parts (e.g. screws, nuts, washers) in line with the applicable EN may be used to install the gate. Read this instruction before proceeding with the assembly works. Read this instruction carefully and follow its guidelines. Proper gate operation to a large degree depends on its correct installation.

**This instruction covers installation of the gate with standard and optional accessories. Standard and optional equipment are listed in the commercial offer.**

[A000031] Packaging of fencing elements is dedicated for transportation purpose only.



**Do not store packaged goods outside buildings, exposed to adverse weather. Storage outside buildings, especially in places exposed to the sun, degrades paint aesthetic value, because part of the packaging (protection film, spacers, tensioning belts, etc.) may glue with the fence surface (these parts may vulcanize).**

Products should be kept on a hardened, dust free, dry and flat surface, stable regardless of the outside conditions, in closed, dry and ventilated rooms, in a place free of external effects that may affect the condition of residential and industrial fencing elements, subassemblies and packaging. It is forbidden to store and warehouse the products in wet rooms and rooms with fumes harmful for painted and zinc plated coatings.

[A000032] These instructions apply to a few variants of gate builds. Drawings may differ in build details. When necessary, such details are shown on separate drawings.

[A000044] These instructions provide the necessary information on a safe installation, usage and maintenance of the gate.

When proceeding with the installation, follow the safety rules on the following: installation works, fitting works, and usage of electric tools applicable to the installation method selected. Current norms, regulations and the construction documentation should be followed too.

Gate report book is intended for the gate owner. When the installation is complete, this book should be issued to the owner. The instruction should be kept carefully and protected against damage.

According to the EN 13241-1 standard, when elements by various manufacturers or suppliers are used in a gate, the person who installs the gate is regarded as the manufacturer.

No parts of the gate may be modified or removed. Doing so may affect its safe operation. Do not change gate subassemblies.

[A000042] When installing the drive, recommendations of WIŚNIEWSKI Sp. z o.o. S.K.A., the manufacturer of both the drive and the accessories should be observed. To connect the drive, only original subassemblies may be used.



**[A000033] Do not obstruct the gate movement area. No barriers may stand in the way of opening or closing the gate. Make sure that no persons, especially children, or objects stand in the way of a moving gate.**



**[A000040] According to the current European regulations, a power-operated gate must be manufactured along with Directive 2006/42/EC. It must follow the following standards, as well: EN 13241-1, EN 12445, EN 12453, and EN 12635.**

Before proceeding with the installation, a risk analysis must be performed, including all safety conditions, as provided by Appendix 1 Machine Directive, to indicate solutions to be used with the installation (planning permission).

[A000034] Copying this instruction without WIŚNIEWSKI Sp. z o.o. S.K.A. prior written consent and subsequent revision is not allowed. Translating this instruction, or its parts, without a prior written consent and subsequent revision of the content by WIŚNIEWSKI Sp. z o.o. S.K.A. is not allowed. All rights related to this instruction are reserved.

WIŚNIEWSKI Sp. z o.o. S.K.A. is not responsible for any damage or malfunctioning due to improper installation or application of the product, so read this instruction carefully.

[A000035] WIŚNIEWSKI Sp. z o.o. S.K.A. is not responsible for any damage or malfunctioning due to using the gate with products by other manufacturers. This also results in the loss of warranty issued by WIŚNIEWSKI Sp. z o.o. S.K.A.

[A000036] WIŚNIEWSKI Sp. z o.o. S.K.A. is not responsible for any damage or injury due to disregarding the installation, putting into operation, maintenance and operating guidelines herein, or safety rules and law requirements.

WIŚNIEWSKI Sp. z o.o. S.K.A. reserves the right to introduce without notice changes in products for technical, manufacturing or commercial reasons. WIŚNIEWSKI Sp. z o.o. S.K.A. reserves the right to improve product characteristics without introducing changes to this document. Such changes may be introduced any time and without notice.

**[A000037] 2. TERMS AND DEFINITIONS ACC. TO STANDARD**

Explanation of warning signs used in the Instruction:



**Attention!** – warning sign used to denote the attention.



**Information** – warning sign used to denote important information.



**Reference mark** – sign referring to a given paragraph in the Assembly Instruction.

**Professional Installer** – competent person or organization, offering to third parties door installation services, including its improvement (according to EN 12635).

**Competent person** - an appropriately trained person with qualification resulting from knowledge and practical experience, and provided with necessary instruction to enable the required installation to be carried out correctly and safely (acc. to EN 12635).

**Owner** - a natural or legal person who has legal title to administer the door, and takes responsibility for its operation and use (acc. to EN 12635).

**Report Book** - a book containing the main data about the door, and which has a specially designated places for records about inspections, tests, maintenance and various repairing works or modifications to the door (according to EN 12635).

**[D000269] 3. DESIGN DESCRIPTION AND TECHNICAL DATA**

The gates are designed as a steel structure with a set of hinges and lock. The detailed range of dimensions and technical data are stated in the price list.

WIŚNIEWSKI Sp. z o.o. S.K.A. offers the gates operated as follows:

- manually-operated,
- power-operated.

**[D000270] 3.1. APPLICATION AND DESIGNATION**

The gate is designed to fence premises, land plots, recreation sites, housing estates, public buildings and others of the similar designation. Other applications are treated as inconsistent with the purpose of the product. WIŚNIEWSKI Sp. z o.o. S.K.A. bears no responsibility for any damages resulted from the application

inconsistent with the purpose. The owner shall bear the risk and the consequences of the inconsistent product application that result in the loss of the warranty.

### [C000073] 3.2. EXTRA FITTINGS

Power-operated gates can be additionally equipped with:

- extra warning light activated with the gate being operated,
- infrared barrier (photocells),
- safety edges,
- key switches,
- coding keypad,
- other control system units.



[C000072] **Technical data sheets of drives by other manufacturers can be found in corresponding Installation and Operation Instructions.**

### [B000018] 4. INSTALLATION GUIDELINES

Read these guidelines before proceeding with installing the gate. Follow the gate installation and usage guidelines for a long and efficient usage, after the proper installation. The order of the installation steps must be followed too.

### [A000006] 5. REQUIRED INSTALLATION CONDITIONS

The gate should be used and operated in compliance with its intended use. Selection and application of gates in construction industry should be based on technical documentation of the facility developed in compliance with regulations and standards in force.

[A000038] The gate must be used only by trained operators. The gate must not be installed or used in explosion risk environments.

The gate may only be operated when technically operative and consistently with the purpose, provided the user has read the relative safety conditions and risks, and if the installation and operating instructions are followed.

Defects that may affect safety must be removed immediately.

The gate may not be installed in places where there is a risk of flooding and inundable areas. Do not use the gate in places subject to adverse weather or environment factors (e.g. salty air).



[A000043] **If any welding works are performed near the gate, power and electric circuits in the gate should be disconnected. There is a risk of damage to the gate drive electronics.**

### [B000019] 6. USAGE CONDITIONS AND SAFETY RULES

#### Safety guidelines

**Minimum safety levels provided in the gate closing edge as required by PN-EN 13241-1 (Installation & Operating Instructions, fig. 0-1, 0-2).**



**Incorrect installation, assembly or usage of the product may result in persons or animals injury or to property damage**

[B000020] Keep this instruction in a safe and readily accessible place to use it quickly when needed.

The installation must comply with European Directives requirements.

In non-EU countries, a good safety standard may be ensured with the am. European Directives. However you should also bear in mind local standards and regulations in force.

Before proceeding with installing and activating the gate you should read carefully the Operation Instruction and the remarks on installation, operation and maintenance.

Use the product consistently with its purpose. Other applications may pose hazards or lead to damage. WIŚNIEWSKI Sp. z o.o. S.K.A. is not responsible for damage effecting from usage other than intended.

WIŚNIEWSKI Sp. z o.o. S.K.A. is not responsible for any results, including injury or damage, effecting from incorrect installation or using the gate with other manufacturers products.

[B000044] Installation works should be performed in accordance with the European norms: 2004/108/WE; 2006/42/WE; 2006/95/WE; EN 13241-1 as amended.

According to the applicable norms, install safety devices (photocells) to protect the users, animals or objects that can appear near the gate from hitting, injury or damage. At least one warning lamp should be installed in a visible place.

[C000074] "Automatic gate" warning sign should be attached to the gate.

[B000022] WIŚNIEWSKI Sp. z o.o. S.K.A. is not responsible for the gate safety and correct operation when the gate is used with products other than offered by WIŚNIEWSKI Sp. z o.o. S.K.A.

Maintenance and repairs may be based on original parts only.

[B000030] Any rework on the product may be performed exclusively on WIŚNIEWSKI Sp. z o.o. S.K.A. consent.

On start-up, instruct all users on function and operation of the gate and the control unit, and record it in the Gate Report Book.

Inform and instruct the user on how to open the gate in case of a blackout or emergency.

Remote control transmitters to activate the gate should be kept out of children's reach, and to prevent its unauthorised usage. Transmitters should be stored in dry places, free of moisture.

Repairs and maintenance may be done by an authorized professional installer or other competent person.

Disconnect power supply prior to any works on the gate.

[C000075] The wiring system and the electric shock protection installations are defined by current norms and regulations.

Only a qualified installer is allowed to perform electrical works.

The drive feed circuit should be equipped with a cut-off protection, a residual current circuit-breaker, and an overcurrent protection.

The gate power supply system should be executed as a separate electrical circuit.

Grounding of the drive unit is obligatory and should be done in the first place. Disconnect power supply prior to any works on the electrical system. Disconnect any backup batteries, if used.

In case of the fuse activation, first find the reason and remove the problem, and only then redeploy the gate.

In case a problem persists and information from this instruction fails to help, contact the manufacturer technical department.

Any rework or repairs on the system should be conducted only by a professional installer.

Usage other than stated in this instruction is not allowed.

Neither children nor adults should stay within the gate operating area.



[A000033] **Do not obstruct the gate movement area. No barriers may stand in the way of opening or closing the gate. Make sure that no persons, especially children, or objects stand in the way of a moving gate.**



[C000095] **For installing and operating the drive and extra accessories follow the guidelines of installation and operation instructions by corresponding manufacturers.**

[B000031] Do not use the gates with gaps in filling <20%, if the wind speed exceeds 15 m/s.

The zinc coating on the gate is not for decoration but for anticorrosion purposes. Waste and packaging materials (plastic, cardboard, polystyrene, etc.) comply with current European standards. Nylon and polystyrene packaging should be kept out of children's reach.

### [D000001] 7. INSTALLATION INSTRUCTIONS

The correct operation of the gate is closely connected with its proper assembling. WIŚNIEWSKI Sp. z o.o. S.K.A. recommends the authorized assembly companies. Only the proper assembly and maintenance according to the Instruction and provided by the competent company or person may guarantee safe and designated operation of the gate.

Please keep the list of gate's component parts (specification).

#### [D000196] 7.1. PREPARATION ACTIVITIES

Preparation activities include preparing foundation and the wiring system.

The gate handing is always stated as viewed from the premises side.

Foundation for the gate posts should be performed according to the attached drawings. The posts construction to which the gate will be assembled, should provide its stability and rigidity in all planes.

If the grounding is stable, the STOP plate may be bolted.

If the grounding is unstable or cobblestoned, foundation for the STOP plate should be done acc. to the attached drawings.

Foundations for the whole fencing should go below the freezing depth, specific for the region where the installation takes place, but not less than 1200 [mm].



[D000446] **Prior to construction of the fence, it must be checked if the materials used do not contain contraindications to the use with galvanized and painted coatings.**

[D000208] Wiring system should be performed according to the regulations in force.

Power cables and control cables for photocells should be laid acc. to fig. I.a. and I.b.



[B000087] **Installation inconsistent with the Installation and Operating Instruction may result in post damage (e.g. post destroy) during low temperature period due to freezing of condensate water.**

### [D000197] 7.2. PRELIMINARY VERIFICATION

Prior to installation, check if the gate and its components are operable, in particular:

- all gate materials and elements should be intact and fit to use,
- in an emergency, access to the control unit and the drive unit is easy, and so its operation.

### [D000177] 7.3. INSTALLATION

Proper gate operation depends from its correct installation to a great extend. When installed by the user, the guidelines of this instruction should be followed to avoid gate malfunctioning, quicker wear and tear as well as loss of warranty. It is prohibited to apply additional mounting elements without prior consent of WIŚNIOWSKI Sp. z o.o. S.K.A.

The gate design elements should not be used to mount fencing system elements, etc. [D000178] Before the gate is opened for the first time, it should be checked in line with the Routine Maintenance Instructions.

Smooth movement and simple operation of the gate proves its correct installation. The fact of the gate installation should be entered in the Gate Report book.

### [C000182] 7.4. PAINTING

When required, zinc layer losses should be repaired with anti-corrosive primer and finishing coat, according to the paint manufacturer instructions, or with a zinc-rich paint.

### [D000272] 7.5. INSTALLATION PROCEDURE:

1. Check for preparation activities.
2. Pre-check the gate (build execution).
3. Install the hinges considering the assembly type:
  - a) **type B** - install the upper and bottom hinges with respect to the post type: steel post - fig. 1.1.a; brick (concrete) post - fig. 1.1.b. To install the hinges, screw down the hinge plates to the post - fig. 2. If the posts do not have the holes, then drill the holes and place the rivet nuts. To mount the plates to the brick (concrete) post, place the sleeves acc. to the adhesive manufacturer guidelines. If the posts are laid over with stone, bricks, etc. the sleeve should be fastened to the post core.
  - b) **type C** - upper and bottom hinges are screwed down to the brick (concrete) post using adhesive sleeves. Place the sleeves acc. to the adhesive manufacturer guidelines - fig. 1.1.c.
  - c) **type E** - upper and bottom hinges are screwed down to the assembly channel - fig. 1.1.d, and then the assembly channel is fastened to the post - fig. 3. To assemble the channel to the concrete post, place the connector acc. to the manufacturer guidelines, and fig. 5.1. If the posts are laid over with stone, bricks, etc., the connector should be fastened to the post core acc. to the connector manufacturer guidelines. The connector parameters should correspond to the ones of M10 screw, and have property strength min. 8.8. Marking A - minimum depth to anchor the connector acc. to the connector manufacturer guidelines.
  - d) **M type** - install the upper and bottom hinges with respect to the post type: steel post - fig. 1.1.g; brick (concrete) post - fig. 1.1.h. To install the hinges, screw down the hinge plates to the post. Prior to fastening the plates, place a lock nut and bronze washer in the prepared socket. If the posts do not have the holes, then drill the holes and place the rivet nuts. To fasten the plates to the brick (concrete) post, place the sleeves acc. to the adhesive manufacturer guidelines. If the posts are laid over with stone, bricks, etc., the sleeve should be fastened to the post core.
4. Preliminary adjust the hinges in a nominal position (middle position for screwing and unscrewing the hinges).
5. Install the gate passive leaf on the hinges.
6. Install the gate active leaf on the hinges
7. In the middle between the posts, install the STOP plate - fig. 6.
8. When the gate is open, install the gate bumper - fig. 7.
9. When the gate is installed, adjust the gate leaves position - fig. 8.
10. Install the drive unit brackets - fig. 9.1; fig. 9.2; fig. 9.3.



[D000210] **When the installation is complete, the gate should move freely along the whole gate leaf and be invariably balanced.**

### [D000200] 7.6. OPERATION

An installer is obliged to perform the risk analysis for the gate operation, and inform a user/ owner accordingly.

An operating gate usually involves the following risks: hitting and crushing within the closing zone; hitting and crushing within the opening zone; injury

from entrapment between the leaves; hazards of mechanical nature involved in the gate operation.

Before operating the gate, ensure that the persons are at a safe distance.

During gate operation, do not touch the gate moving parts.

Keep a safe distance during gate opening: it is allowed to go through the gate clear opening only when it has fully opened and stopped.

[D000187] At any signs of malfunctioning (noisy operation, impeded motion, excessive resistance, etc.) stop the gate immediately, otherwise an injury or a gate/ drive damage may follow.

[D000186] Check visually the gate and the whole system for maladjustment, mechanical damage, tear and wear evidence, cables or drive parts damage. Smooth movement of the gate proves its correct installation.

To open the gate in a blackout the drive must be unlocked.



**The professional installer or the competent person must inform and train the user on how to operate the gate correctly, also in an emergency.**

### [D000182] 7.7. GATE ADJUSTMENT

The gate motion parameters adjustment, controller programming, and extra accessories setting to be done according to the attached drive and the extra accessories manufacturers instructions.

### [D000201] 7.8. GATE VERIFICATION

Gate acceptance tests should be carried out by a Professional Installer or Competent Person, including the applicable tests as implied by the risk analysis, and in compliance with the law regulations, norms and standards, in particular acc. to EN 12445; EN 12453; EN 13241-1.

Before the final gate start-up, the following should be checked:

- proper functioning of all safety devices (photocells, etc.),
- manual start and stop,
- remote control start and stop,
- function logic,
- the safety devices operation in simulated emergency situations (only by a Professional Installer or Competent Person).

### [A000008] 8. ENVIRONMENTAL PROTECTION

#### Packaging

Elements of packaging (cardboard, plastics, etc.) are classified as waste suitable for recycling. Follow local legislation for specific material before throwing it away.

#### Product scrapping

The product consists of many different materials. Most of the materials used are suitable for recycling. Sort it before disposal, and then deliver to refuse collection and disposal area for recycling.



**Follow local legislation for specific material before scrapping.**



[A000009] **Remember! Recycling of packaging materials saves natural resources and reduces the amount of wastes.**

[A000118] This equipment is labelled according to the Waste Electrical and Electronic Equipment Directive 2012/19/EC.

This labelling states that once used, the equipment must not be disposed of with household waste. The equipment user must bring the waste equipment to authorised WEEE collectors. The collectors, including local collection points, retailers and community units form an appropriate system for handing over the WEEE.

Proper disposal of waste electrical and electronic equipment helps avoiding the consequences to human health and environment cause by hazardous components and improper landfilling or processing of waste equipment.

### [C000010] 9. DISASSEMBLY OF GATE

Disassembly of the gate should be carried in a sequence reverse to assembly. Turn off the power supply before the disassembly procedure.

### [C000096] 10. GATE OPERATING INSTRUCTIONS



**Do not obstruct the gate movement area. No barriers may stand in the way of opening or closing the gate. Make sure that no persons, especially children, or objects stand in the way of a moving gate.**



[B000033] **No persons, cars or objects are allowed to stay in the gate clear opening when the gate is opened. You may not stop, walk, run or drive in front of the gate in motion.**

**The gate leaf must not be used to carry objects or persons. Children should not be allowed to play with this equipment. Keep control transmitters out of reach of children. Transmitters should be stored in dry places, free of moisture.**

**The gate may be operated remotely only when the gate itself and its motion area is visible.**



[B000034] **This equipment is not intended for persons (including children) of limited physical, sensory or mental ability, or persons of no experience or knowledge of such equipment, unless supervised or assisted by other persons responsible for their safety and on condition that they follow this operating instruction.**

**Children should not be allowed to play with this equipment.**

[C000152] On usage, check visually the gate and the whole system for maladjustment, mechanical damage, tear and wear evidence, cables or drive parts damage.

[B000045] If any gate malfunctioning is observed, contact a Professional Installer or Competent Person.

### [C000097] 10.1. CONTROL SYSTEM

The gate drive opens and closes the gate.

The gate may be activated in the following ways, depending on requirements and installation:

- manual (emergency opening),
- with a remote control transmitter
- with magnetic cards,
- with a key switch,
- with other control system units.

### [C000098] 10.2. GATE USAGE

#### Opening and closing

Press the button on the remote control transmitter to open or close the gate by the drive. Hold the button for about 1-2 seconds.

The gate may be opened or closed by pressing the switch button (a wall switch, the button on a doorphone panel) or by turning the key (a key switch).

[C000099] In remotely controlled gates, all safety units must be in good working order and checked regularly, to ensure their perfect condition. In case of errors, contact a professional installer or a competent person immediately. No persons, especially children, may stay near the gate.



**The gate may be operated remotely only when the gate itself and its motion area is visible.**

#### [C000100] Emergency opening

Emergency opening involves instruction opening the gate in emergency situations (e.g. drive malfunctioning or a blackout).

[C000125] BFT PHOBOS NL BT and BFT PHOBOS NL BT EZ drive units (acc. to the Manufacturer's Operation Instruction) - drive unit unlocking:

- lift the lock cover, insert the release key supplied and turn it clockwise by 90°,
- then manually open or close the gate leaf,
- to reset the drive unit, turn the release key counter-clockwise, and reinstall the lock cover. The drive unit will become operable after a remote control signal, or slightly pushing the gate.



**In case of BFT PHOBOS N L BT EZ drive unit, remember to manually disengage the electrical bolt (acc. to the Manufacturer's Operation Instruction).**

[C000126] ATI STRONG 3024 and 5024 drive unit (acc. to the Manufacturer's Operation Instruction) - drive unit unlocking:

- open the cover,
- insert and turn the key by 180° to the right,
- to reset the drive unit, open the cover, insert and turn the key by 180° to the left. To engage the drive unit, push a gate leaf.

### [C000104] 11. ROUTINE MAINTENANCE INSTRUCTIONS

Do inspections and maintenance at least every 6 months by instructions in this instruction!

Otherwise the gate may malfunction.

Annual maintenance by authorised service company is recommended. This fact should be entered in the Gate Report Book.

[C000113] Before proceeding with any maintenance, disconnect the gate from power source!

Check the condition of all fixings made during the gate installation, correct if required.

Lubrication of moving gate elements is not recommended as it affects the dirt adherence and accelerated elements tear and wear.

Clean photocells cases with a wet cloth; do not use solvents or other chemicals for that purpose as it can damage the units.

[C000105] **The following activities can be performed by the User after careful reading the whole instruction delivered with this gate.**

Protect the gate from such corrosive agents as: lyes, acids, etc.

Do the maintenance as scheduled. Powder coated elements are to be cleaned at least annually, or more frequently in a polluted environment.

[B000046] Observe the following cleaning rules:

- For washing, use pure water with small amounts of a neutral or slightly alkaline detergent, with non-scratching clothes.
- Painted surfaces must be cold to be cleaned - max. temperature 25° C.
- Only cold cleaning media may be used - max. temperature 25° C.
- No acidic or strongly alkaline cleaners/ scratching agents that can attack the steel base.
- No scratching agents or cleaners that scratch or damage the paint.
- No organic solvents which contain esters, ketones, alcohols, aromatics, glycol ether or chlorinated hydrocarbons, etc.
- No cleaning agents of unknown composition.
- No cleaning materials that leave remains on a cleaned surface.
- Fat, oil or soot spots can be removed with non-aromatic petrol hydrocarbons.
- Glue, silicone rubber or adhesive tapes remains can be removed with non-aromatic petrol hydrocarbons.

Maximum treatment time may not exceed 1 hour. Cleaning may be repeated after at least 24 hours if required.

Glue, mortar, putty, filler, masking and adhesive tapes may contain aggressive chemicals, so their effect on paint coating and the base must be tested before usage.

Never use water jet, pressure washers, or water vacuum cleaners.

[C000122] Disconnect the drive unit from power supply before any cleaning works.

A place where the gate is installed should be kept clean to avoid any malfunctioning and damages.

Keep clean the gate leaves opening area by removing stones, gravel, mud, sand, etc.

[C000123] **Activities, which may be performed by licensed, qualified and trained personnel.**

Gate inspections should be performed at least every six month, including:

- check, if all connections are screwed and fixed properly,
- check all safety devices are operable,
- if there are any faults in electrical drive operation, switch off drive power supply for 2÷3 min, then switch it on again,
- check the hinges and adjust them if necessary,
- if any defects are observed, make sure to eliminate it according to the gate installation and maintenance instruction,
- check the gate emergency manual operation, and if the drive unit may be unlocked quickly,
- check for any obstacles within photocells beam, and those within the gate moving area,
- check the operation of overcurrent circuit breaker; provide any required adjustments acc. to the control unit instruction supplied. The leaf pressure force should not exceed the values provided by EN 12453.

[C000135] Periodically (before the winter season), grease the gate hinges.

[C000124] **Activities, which may be performed by an authorised WIŚNIOWSKI Sp. z o.o. S.K.A. service company.**

Every 12 months, a payable periodic inspection should be carried out by an authorised service company. If a gate is used intensively (at the car park or housing estate driveway gate), periodic inspection should be performed at least every 6 month.

During periodic inspection check the following:

- condition of all screwed connections,
- condition of electrical wires and its connections,
- all safety and control devices are operable,
- the efficiency of a ground fault system protective circuit,
- the warning devices operation,
- the efficiency of an overcurrent circuit breaker,
- gate general technical condition.



[C000108] **Before any gate maintenance or inspection, disconnect the drive from power source.**

[C000134] **Control procedure on live equipment**

Check the photocells proper functioning. Move an object in front of the pho-

tocells when the gate is closing. If the gate stops and reverses, the photocells work well.

Check the safety strips proper functioning. Press the strip during gate closing. If the gate stops and reverses, the safety strips work well.

**[C000110] Troubleshooting**

If the gate leaf resists on motion or manifests other faults, follow the Routine Maintenance Instructions.

In doubts contact a WIŚNIOWSKI Sp. z o.o. S.K.A. installer or authorised service network.

**[C000182] Painting**

When required, zinc layer losses should be repaired with anti-corrosive primer and finishing coat, according to the paint manufacturer instructions, or with a zinc-rich paint.



**[B000041] Correct drive function is only guaranteed when the parameters and the guidelines in this instruction are observed.**



**[A000046] WIŚNIOWSKI Sp. z o.o. S.K.A. is not responsible for damage effecting from disregarding safety regulations, the operation instruction, and law requirements.**

[A000011] All activities must be performed according to this gate Installation and Operating Instruction. Any comments or recommendations must be submitted to the Owner in writing, e.g. to be noted in report book of the gate or warranty card, and submitted to the gate Owner. Upon performing the inspection, this fact must be confirmed by corresponding note in report book or warranty card of the gate.

-----  
**[A000012] WIŚNIOWSKI Sp. z o.o. S.K.A. reserves the right to introduce design modifications due to technological progress that do not alter the product functionality, without prior notice.**

**This documentation is copyright of WIŚNIOWSKI Sp. z o.o. S.K.A. Copying, reproduction and usage in full or in a part without the written consent of the owner is prohibited.**

[A000048] **This document has been translated from Polish. In case of discrepancies, the Polish version prevails.**  
-----

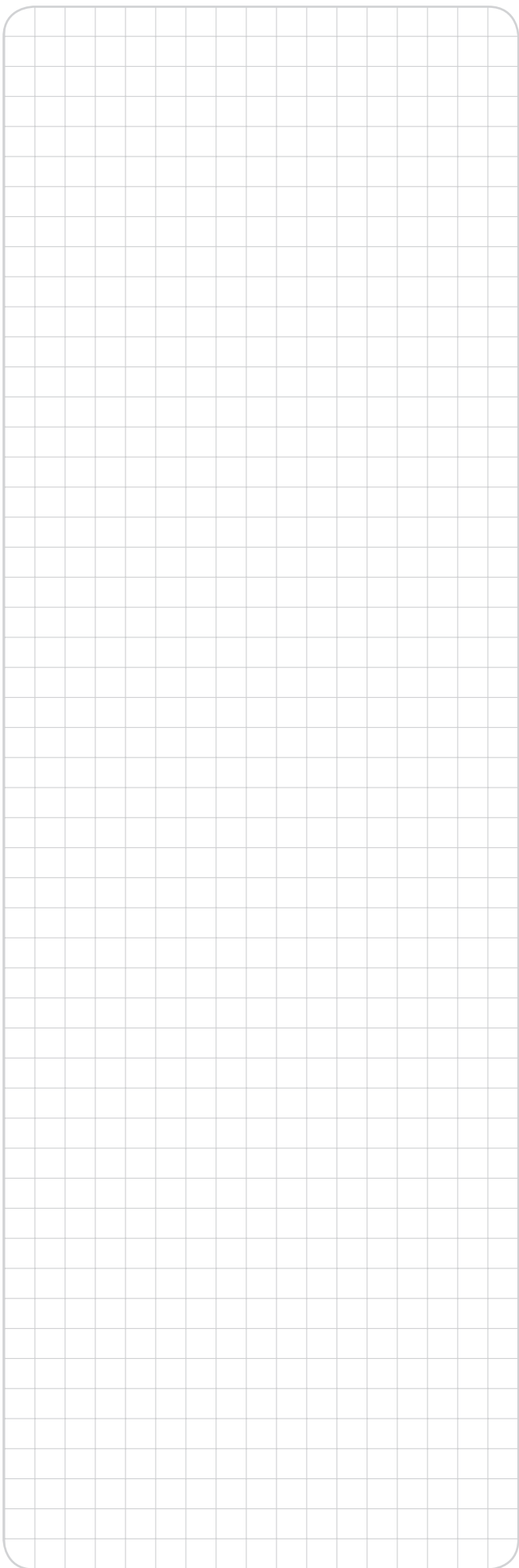

**0-1**

[C000127] **MINIMAL SAFETY LEVELS REQUIRED BY EN 13241-1**

Gate activation method	Usage	
	Trained gate operators (private premises)	Trained gate operators (public premises)
control by a person observing the gate (manual operation)	<b>A</b>	<b>B</b>
impulse control (remote control), the gate is observed	<b>C or E</b>	<b>C or E</b>
impulse control (remote control), the gate is not observed	<b>C or E</b>	<b>C &amp; D, or E</b>

- A** - push-button control (door-bell cable switch without electrical latching)
- B** - push-button control with a key for additional safety (cable switch with a key)
- C** - force limitation device
- D** - human or barrier detector working for one side of the gate
- E** - human detector designed and installed to prevent human contact with a moving gate leaf in any conditions

[C000185]



[C000185]

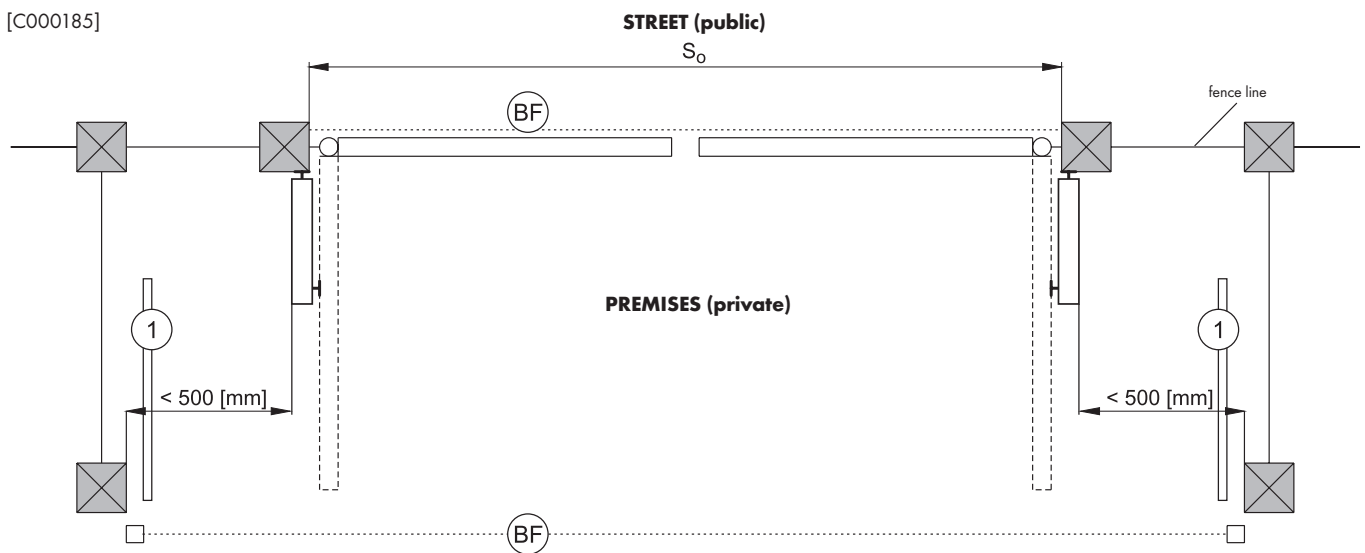

[C000129]

- - required
- - recommended
- 1 - safety edge strip
- BF - photocells barrier



[C000141] **ATTENTION! When the distance requirement between the open gate leaf and an obstacle is not observed, the photocells from the premises side should be treated as a required safety device.**

0-2

[C000127] MINIMAL SAFETY LEVELS REQUIRED BY EN 13241-1

Gate activation method	Usage	
	Trained gate operators (private premises)	Trained gate operators (public premises)
control by a person observing the gate (manual operation)	<b>A</b>	<b>B</b>
impulse control (remote control), the gate is observed	<b>C or E</b>	<b>C or E</b>
impulse control (remote control), the gate is not observed	<b>C or E</b>	<b>C &amp; D, or E</b>

- A** - push-button control (door-bell cable switch without electrical latching)
- B** - push-button control with a key for additional safety (cable switch with a key)
- C** - force limitation device
- D** - human or barrier detector working for one side of the gate
- E** - human detector designed and installed to prevent human contact with a moving gate leaf in any conditions

[C000186]

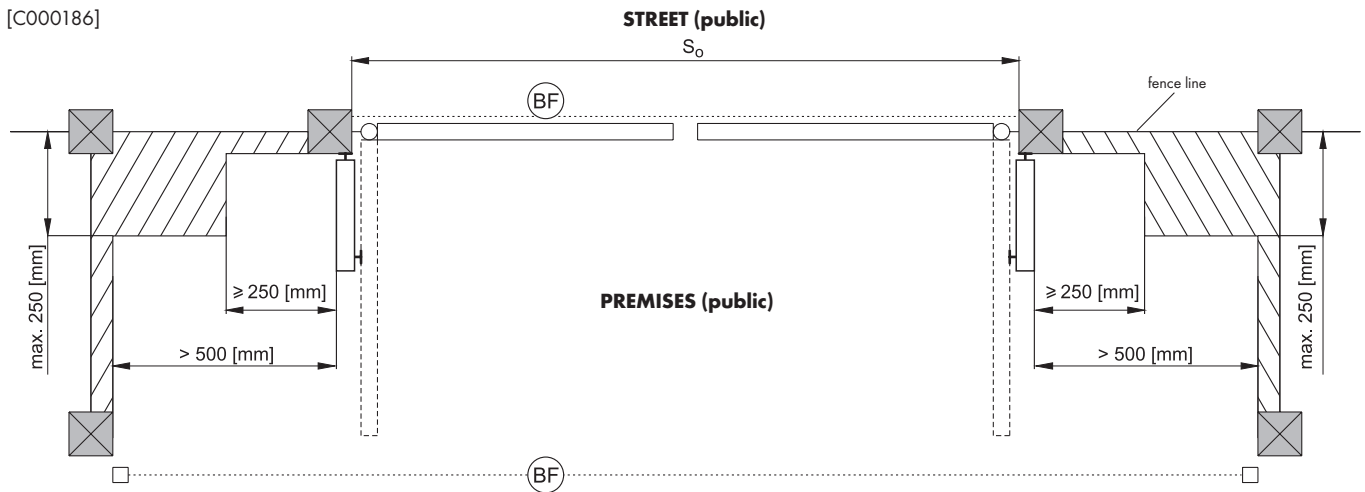

[C000186]

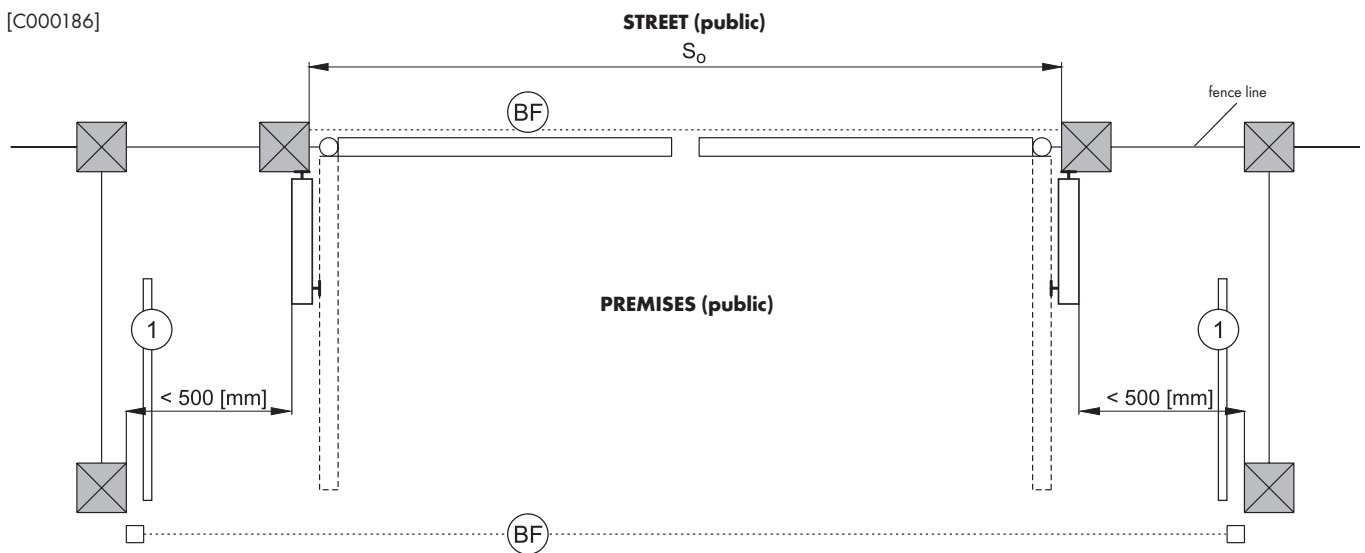

[C000129]

- - required
- - recommended
- 1 - safety edge strip
- BF - photocells barrier



[C000141] **ATTENTION!** When the distance requirement between the open gate leaf and an obstacle is not observed, the photocells from the premises side should be treated as a required safety device.



**I.a****[D000237] FOUNDATION FOR A DOUBLE-LEAF GATE – SQUARE BASE PLATE****I.b****[D000242] FOUNDATION FOR A DOUBLE-LEAF GATE – ROUND BASE PLATE****[D000238] Legend:**

So - Drive-through width - ordering dimension

W - view from the premises side

**Foundation works should be performed according to EN 1992 and EN 1997!**

1. Power supply 3x1,5 mm<sup>2</sup>, in case of 230[V] power supply, the electrical installation should be made according to PN-IEC 60364 „Electrical Installations for Buildings“
2. Control unit
3. Cable for warning lamp 2x1,5 mm<sup>2</sup> + antenna coaxial cable RG8
4. Cable laying for drive 3x1,5 mm<sup>2</sup>
5. Clear opening of the installation opening
6. Power cables for a drive 3x1.5 mm<sup>2</sup> in steel or PCV pipe
7. Photocells
8. IR barrier
9. Control cables for photocells 2x0,5 mm<sup>2</sup> in steel or PCV pipe
10. 4x0,5 mm<sup>2</sup> (photocells)
11. Foundation: gravel concrete C20/C25, concentrated
12. Warning lamp
13. The depth should go below the freezing depth, specific for the region where the installation takes place, but not less than 1200 [mm].
14. Gate bumper is installed when the drive does not feature limit switches
15. Bedding (chipping, gravel)
16. 2x0,25 mm<sup>2</sup> (manually-operated - cables)

**REMARKS:**

1. Power supply and control cables sections should not be changed as it may hamper or prevent the installation.

**II.a****[D000239] REINFORCEMENT OF POSTS – SQUARE BASE PLATE****II.b****[D000240] REINFORCEMENT OF POSTS – ROUND BASE PLATE****[D000241] Legend:**

- (\* 1) - the depth should go below the freezing depth, specific for the region where the installation takes place, but not less than 1200 [mm].
- (\* 2) - interface (with ground or concrete) - for galvanized posts, apply extra protection layer to prevent the post against corrosion!
- (\* 3) - or by other manufacturers. In this case anchor bolt endurance parameters should correspond to the parameters stated above.
- (\* 4) - PS - GALVANIZED
- (\* 5) - finished level (e.g. cobblestone)
- (\* 6) - List of steel reinforcing elements
- (\* 7) - Diameter Ø [mm]
- (\* 8) - Length L [mm]
- (\* 9) - Number per element of N piece
- (\* 10) - Total length in [m] L<sub>tot</sub>
- (\* 11) - Bar No.
- (\* 12) - Unit mass M<sub>i</sub> [kg/m]
- (\* 13) - Mass M [kg]
- (\* 14) - Total mass M<sub>tot</sub> [kg]
- (\* 15) - Steel A-IIIIN (RB500)
- (\* 16) - Concrete C20/25
- (\* 17) - Shell C<sub>min</sub>
- (\* 18) - It is prohibited to fill in a post with concrete!
- (\* 19) - The drawing presents the minimum required reinforcement. Whether the foundation is performed correctly depends on the local ground and water conditions. In individual situations, foundation should be designed.

**INHALT:**

1. Allgemeine Informationen .....	10
2. Begriffe und Definitionen laut Norm .....	10
3. Konstruktionsbeschreibung und technische Parameter .....	11
3.1. Anwendung und Bestimmung .....	11
3.2. Zusatzausstattung .....	11
4. Montageanweisungen .....	11
5. Erforderliche Montagebedingungen .....	11
6. Anwendungsbedingungen und Sicherheitsregeln .....	11
7. Montageanweisung .....	12
7.1. Vorbereitende Tätigkeiten .....	12
7.2. Vorbereitende Kontrolle .....	12
7.3. Montage .....	12
7.4. Anstreichen .....	12
7.5. Montagereihenfolge .....	12
7.6. Bedienung .....	13
7.7. Einstellen des Tores .....	13
7.8. Torkontrolle .....	13
8. Umweltschutz .....	13
9. Demontage des Tores .....	13
10. Bedienungsanleitung .....	13
10.1. Steuerung .....	13
10.2. Nutzung des Tores .....	13
11. Anleitung für die regelmässige Wartung .....	14
Minimale von Geforderte Sicherheitsniveaus .....	16
Fundamentierung eines zweiflügeligen Tores .....	18
Säulenbewehrung .....	18

**[A000001] 1. ALLGEMEINES INFORMATIONEN**

Das Tor darf nur von einer FACHKRAFT montiert und reguliert werden.

[A000018] Bei dieser Montageanleitung handelt es sich um eine für professionelles Montagepersonal bzw. für fachkundige Personen bestimmte Anleitung. Sie enthält alle für eine sichere Tormontage erforderlichen Informationen. Die Montage und Installation sind in Übereinstimmung mit den Anforderungen der Norm EN 13241-1 durchzuführen.

Das Tor und seine einzelnen Bestandteile sind in Übereinstimmung mit der durch die Firma WIŚNIEWSKI Sp. z o.o. S.K.A. gelieferten Installationsanleitung zu installieren.

Für die Installation des Tores sind ausschließlich originelle, mit dem Tor gelieferte Befestigungselemente und Verbindungsteile (z.B. Schrauben, Muttern, Unterlegscheiben), die den EN-Vorschriften entsprechen, anzuwenden.

Vor Beginn der Montagearbeiten ist die gesamte Anleitung genau durchzulesen. Bitte lesen Sie diese Anleitung sorgfältig durch und halten Sie sich an die Anweisungen. Die korrekte Funktion des Tores hängt im hohen Maße von der richtigen Montage ab.

**Die Anleitung umfasst die Montage des Tores mit Standardausstattung sowie der Elemente der Sonderausstattung. Der Umfang der Standard- und Sonderausstattung ist in der Produktbeschreibung enthalten.**

[A000031] Die Verpackung der Elemente von Zaunsystemen ist ausschließlich als Transportsicherung gedacht.



**Die verpackten Erzeugnisse dürfen nicht unter freiem Himmel gelagert werden, wo sie schädlichen Witterungseinflüssen ausgesetzt sind. Eine Lagerung unter freiem Himmel, speziell an Sonneneinstrahlung ausgesetzten Orten, führt zu einer Herabsetzung der ästhetischen Eigenschaften der Lackierung, weil die Verpackungsteile (Schutzfolie, Zwischenlagen, Transportgürtel usw.) stellenweise mit den Zaunelementen verkleben können (Vulkanisierung).**

Die Erzeugnisse sind auf einer befestigten, staubfreien, trockenen und flachen Oberfläche, die ihre Eigenschaften unter äußeren Einflüssen nicht ändert, in geschlossenen, trockenen und gut belüfteten Räumen, an Orten, an denen sie keinerlei anderen Einwirkungen äußerer Einflüsse ausgesetzt sind, die eine Verschlechterung des Zustands der gelagerten Zaunelemente, Bauelemente und Verpackungen hervorrufen können, zu lagern. Die Lagerung und Aufbewahrung in feuchten Räumen, in denen für die Lack- und Zinkoberflächen schädliche Dämpfe auftreten, ist nicht zulässig.

[A000032] Diese Anleitung betrifft die Montage mehrerer Ausführungsvarianten von Toren. Die Abbildungen können sich bezüglich der Einzelheiten der Ausführung unterscheiden. Wenn dies erforderlich ist, werden diese Einzelheiten auf separaten Abbildungen dargestellt.

[A000044] Diese Anleitung enthält alle erforderlichen Informationen, die für eine sichere Montage und einen unfallfreien Betrieb sowie für eine ordnungsgemäße Wartung der Tore erforderlich sind.

Bei der Montage sind Arbeitsschutz- und Arbeitshygienevorschriften einzuhalten, die sich auf unter Verwendung der Elektrowerkzeuge je nach dem eingesetzten

Verfahren durchzuführenden Montage- und Schlosserarbeiten beziehen, als auch sind entsprechende Normen, Vorschriften und einschlägige Bauunterlagen zu berücksichtigen.

Bei dem Berichtsheft handelt es sich um eine für den Toreigentümer bestimmte Dokumentation. Nach dem Abschluss der Montage ist diese dem Eigentümer zu übergeben. Die Anleitung ist vor Beschädigung zu schützen und an einem sicheren Ort aufzubewahren.

Wenn bei der Tormontage Elemente verwendet werden, die von unterschiedlichen Herstellern oder Lieferanten geliefert wurden, wird der Monteur des Tores nach der europäischen Norm EN 13241-1 als der Torproduzent erachtet.

Es dürfen keinerlei Teile des Tores verändert oder ausgelassen werden. Dies kann eine Beschädigung der die Nutzungssicherheit gewährleistenden Teile zur Folge haben. Eine Änderung der Baugruppen des Tores ist nicht zulässig.

[A000042] Bei der Antriebsmontage sollen die Empfehlungen der Firma WIŚNIEWSKI Sp. z o.o. S.K.A., des Herstellers von Antrieb und Zusatzausrüstung eingehalten werden. Der Antrieb darf ausschließlich mit originellen Baugruppen des Herstellers angeschlossen werden.



**[A000033] Den Bewegungsbereich des Tores nicht verstellen. Auf der Bewegungsbahn des sich öffnenden oder schließenden Tores dürfen sich keine Hindernisse befinden. Es ist sicherzustellen, dass sich während der Bewegung des Tores keine Personen, insbesondere Kinder, oder Gegenstände in dessen Bewegungsbereich befinden.**



**[A000040] In Übereinstimmung mit den geltenden europäischen Vorschriften müssen Tore mit Antrieb gemäß der Richtlinie 2006/42/WE ausgeführt werden. Sie müssen ebenfalls die Normen EN 13241-1; EN 12445; EN 12453 sowie EN 12635 erfüllen**

Vor Beginn der Montage muss die in der Anlage Nr. 1 der Maschinenrichtlinie vorgesehene Gefahrenanalyse mit Angabe der grundlegenden Sicherheitsbedingungen erstellt werden, wobei die entsprechenden am Montageort auszuführenden Lösungen (Einbaubedingungen) anzugeben sind.

[A000034] Jegliche Vervielfältigung der vorliegenden Anleitung ohne dass vorherige schriftliche Zustimmung eingeholt und spätere Überprüfung des Inhalts durch WIŚNIEWSKI Sp. z o.o. S.K.A. erfolgt, ist nicht gestattet. Jegliche Übersetzung der Anleitung in eine Fremdsprache, auch auszugsweise, ohne dass vorherige schriftliche Zustimmung eingeholt und spätere Überprüfung durch WIŚNIEWSKI Sp. z o.o. S.K.A. erfolgt ist nicht gestattet. Alle Ansprüche auf die vorliegende Anleitung sind vorbehalten.

Die Firma WIŚNIEWSKI Sp. z o.o. S.K.A. übernimmt keine Haftung für Schäden und fehlerhaftes Funktionieren, die durch eine unsachgemäße Montage oder eine falsche Verwendung des Produktes entstanden sind. Aus diesem Grund ist diese Anleitung genau durchzulesen.

[A000035] Die Firma WIŚNIEWSKI Sp. z o.o. S.K.A. übernimmt keine Haftung für Schäden und fehlerhaftes Funktionieren, die auf die Verwendung von Vorrichtungen anderer Hersteller zurückzuführen sind. Sollte dies der Fall sein, wird darüber hinaus ein Anspruch auf die durch die Firma WIŚNIEWSKI Sp. z o.o. S.K.A. erteilten Gewähr ungültig.

[A000036] Die Firma WIŚNIEWSKI Sp. z o.o. S.K.A. übernimmt keine Haftung für Schäden oder Körperverletzungen, die durch eine Nichtbefolgung der in der Anleitung enthaltenen Montage-, Betriebs-, Wartungs- und Gebrauchsanweisungen, sowie die Nichteinhaltung der Sicherheitshinweise und gesetzlichen Forderungen entstanden sind.

Die Firma WIŚNIEWSKI Sp. z o.o. S.K.A. behält sich das Recht vor, als technisch, produktionstechnisch oder verkaufsbedingt begründet angesehene Änderungen einzuführen. Die Firma WIŚNIEWSKI Sp. z o.o. S.K.A. behält sich ebenfalls das Recht vor, bestimmte Eigenschaften des Produkts zu jedem beliebigen Zeitpunkt und ohne die Einführung dieser Änderungen in diese Veröffentlichung, zu verbessern. Solche Änderungen können zu jedem beliebigen Zeitpunkt, ohne vorherige Bekanntgabe eingeführt werden.

**[A000037] 2. BEGRIFFE UND DEFINITIONEN LAUT NORM**

Erläuterungen zu den in der Anweisung angewandten Warnzeichen:



**Achtung!** - dieses Zeichen bedeutet, dass es auf etwas aufmerksam gemacht wird.



**Information** - dieses Zeichen bedeutet eine wichtige Information.



**Verweis** - dieses Zeichen verweist an einen bestimmten Punkt der vorliegenden Montageanweisung.

**Professioneller Monteur** - eine kompetente Fachkraft oder Einheit, die den Dritten die Dienstleistungen im Bereich von Tormontage, inklusive der Verbesserung (laut EN 12635) anbietet.

**Kompetente Fachkraft** - eine entsprechend geschulte Person mit Qualifikationen, die aus dem Wissen und der praktischen Erfahrung resultieren. Die Fachkraft ist mit unentbehrlichen Anweisungen ausgestattet, die eine korrekte und sichere Abwicklung der erforderlichen Montage ermöglichen (laut EN 12635).

**Besitzer** - eine natürliche oder juristische Person, die berechtigt ist, über das Tor zu verfügen, und die für dessen Wirkung und Nutzung verantwortlich ist (laut EN 12635).

**Berichtsbuch** - ein Buch, das die Grunddaten hinsichtlich des bestimmten Tores enthält, und in dem Platz für die Eintragungen über Kontrollen, Proben, Wartung und jegliche Reparaturen, wie auch Tormodernisierung vorgesehen wurde (laut EN 12635).

### [D000269] 3. KONSTRUKTIONSBESCHREIBUNG UND TECHNISCHE PARAMETER

Die Tore werden in Form einer Stahlkonstruktion mit einem Set an Scharnieren und Schließanlagen fertiggestellt. Ihre detaillierten Abmessungen und technischen Parameter sind der Preisliste zu entnehmen.

Bei WIŚNIEWSKI Sp. z o.o. S.K.A. erhalten Sie verschiedene öffnende Tore:

- manuell,
- mit Antrieb.

#### [D000270] 3.1. ANWENDUNG UND BESTIMMUNG

Das Tor ist vorgesehen zum umzäunen von Anwesen, Grundstücken, Erholungsgebieten, Haussiedlungen, gemeinnützigen Anstalten und anderen ähnlichen Charakteren. Ihr anderer Einsatz widerspricht ihrer bestimmungsgemäßen Anwendung. WIŚNIEWSKI Sp. z o.o. S.K.A. haftet für keine Schäden, die sich aus einer von der vorgesehenen Anwendung abweichenden Anwendung ergeben. Das Risiko und die Konsequenzen einer abweichenden Anwendung trägt ausschließlich der Besitzer des Produkts. Ferner bewirkt die unsachgemäße Anwendung der Pforte den Verlust von Garantirechten.

#### [C000073] 3.2. ZUSATZAUSSTATTUNG

Ein Tor mit dem Antrieb kann mit folgender Zusatzausrüstung ausgestattet werden:

- Während der Torbewegung auszulösende, zusätzliche Warnleuchte
- Infrarotschranke (Fotozellen)
- Rand-Sicherheitsleisten
- Schlüsselschalter,
- Code Tastatur,
- Andere Steuerungsvorrichtungen.



[C000072] Die Technischen Daten von Antrieben anderer Hersteller sind in den Installations- und Bedienungsanleitungen der Hersteller dieser Antriebe enthalten.

### [B000018] 4. MONTAGEANWEISUNGEN

Vor der Montage und Inbetriebnahme des Tores sind die in dieser Anleitung enthaltenen Anweisungen genau durchzulesen. Die Montage- und Nutzungsanweisungen des Tores sind zu befolgen, da dadurch eine fehlerfreie Montage sowie langlebige und störungsfreie Nutzung des Tores gewährleistet wird. Alle Montagearbeiten sind in der angegebenen Reihenfolge durchzuführen.

### [A000006] 5. ERFORDERLICHE MONTAGEBEDINGUNGEN

Das Tor soll bestimmungsgemäß verwendet und genutzt werden. Die Auswahl und Nutzung der Tore im Bauwesen sollen an Hand der gemäß den geltenden Vorschriften und Normen bearbeiteten technischen Dokumentation des Objektes erfolgen.

[A000038] Das Tor darf ausschließlich von geschulten Personen bedient werden. Das Tor darf nicht an explosionsgefährdeten Orten installiert und verwendet werden.

Das Tor darf ausschließlich in technisch einwandfreiem Zustand und in Übereinstimmung mit dessen Bestimmung, nachdem sich der Endnutzer mit den Sicherheitsbedingungen und der auftretenden Risiken vertraut gemacht hat sowie unter der Bedingung der Befolgung der Anweisungen bezüglich der Montage und des Betriebs verwendet werden.

Funktionsmängel, die eine Gefährdung der Sicherheit darstellen, müssen umgehend beseitigt werden.

Das Tor darf ausschließlich an Orten verwendet werden, die nicht von Hochwasser und lokalen Überflutungen bedroht sind.

Tore dürfen nicht an Orten eingesetzt werden, die der Einwirkung eines aggressiven Atmosphärischen (z.B. salzhaltige Luft) ausgesetzt sind.



[A000043] Bei der Durchführung aller in der Nähe von Toren stattfindenden Schweißarbeiten, sind die Stromversorgung abzuschalten und die Stromleitungen abzu-

**klemmen. Es besteht das Risiko der Beschädigung der Elektronik des Torantriebs.**

### [B000019] 6. ANWENDUNGSBEDINGUNGEN UND SICHERHEITSGESAMTREGELN

#### Sicherheitsanweisungen

**Minimales von der Norm PN-EN 13241 gefordertes Sicherheitsniveau der Hauptschließleiste (nach der Installations- und Betriebsanleitung, Abb. 0-1, 0-2).**



**Eine fehlerhafte Installation, Montage oder die unsachgemäße Verwendung des Produkts kann die Verletzung von Menschen oder Tieren, bzw. die Beschädigung von Gegenständen zur Folge haben.**

[B000020] Diese Anleitung muss an einem sicheren und sichtbaren Ort aufbewahrt werden, damit sie im Bedarfsfall schnell verwendet werden kann.

Die Installation muss an die in den Europäischen Richtlinien aufgeführten Anforderungen angepasst sein.

In nicht zu der EU gehörenden Ländern kann die Einhaltung der in den Europäischen Richtlinien aufgeführten Standards ein ausreichendes Sicherheitsniveau gewährleisten. Es sind jedoch ebenfalls die in den entsprechenden Ländern geltenden Normen und Vorschriften zu berücksichtigen.

Vor Beginn der Montage und Inbetriebnahme sind die Bedienungsanleitung sowie die Hinweise bezüglich der Montage, Bedienung und Wartung sorgfältig durchzulesen.

Das Produkt muss in Übereinstimmung mit seiner Bestimmung verwendet werden. Eine Verwendung entgegen der Bestimmung kann die Ursache für Gefahren oder Schäden sein. Die Firma WIŚNIEWSKI Sp. z o.o. S.K.A. übernimmt keine Haftung für Schäden, die aus einer falschen Verwendung der Vorrichtung hervorgegangen sind.

Die Firma WIŚNIEWSKI Sp. z o.o. S.K.A. übernimmt keine Haftung für Schäden, die aufgrund eines falsch eingesetzten oder installierten Tores entstanden sind, sowie für Schäden die während der Bewegung eingetreten sind.

[B000044] Die Montagearbeiten sind gemäß Europäischen Normen: 2004/108/WE; 2006/42/WE; 2006/95/WE; EN 13241-1 mit nachträglichen Änderungen, durchzuführen.

Gemäß entsprechenden Normen sind Schutzvorrichtungen (Fotozellen) anzubringen. Diese sollen die Benutzer, Tiere oder Gegenstände, die sich im Wirkungsbereich des Tores aufhalten könnten, vor Schäden, Einschlägen und Verletzungen schützen. An einer gut sichtbaren Stelle sollte zumindest eine Warnleuchte angebracht werden.

[C000074] Am Tor muss eine Warntafel (Automatisch betriebenes Tor) angebracht sein.

[B000022] Die Firma WIŚNIEWSKI Sp. z o.o. S.K.A. haftet keinesfalls für die Sicherheit und für den sachgerechten Betrieb des Produkts, sofern die Teile von anderen Herstellern eingebaut werden, die im Angebot von WIŚNIEWSKI Sp. z o.o. S.K.A. nicht vorhanden sind.

Jegliche Reparatur- und Wartungsleistungen sind unter Verwendung der originalen Teile durchzuführen.

[B000030] Es dürfen keine Änderungen an der Anlage vorgenommen werden, es sei denn die Firma WIŚNIEWSKI Sp. z o.o. S.K.A. eine Zustimmung dafür gegeben hat.

Nach der Inbetriebnahme müssen alle Benutzer des Tores bezüglich der Funktion und Bedienung des Tores sowie der Steuerungsvorrichtungen eingewiesen und muss ein entsprechender Eintrag in dem Berichtsheft vorgenommen werden. Der Benutzer muss über die Methode zur Notöffnung des Tores im Falle eines Stromausfalls oder einer Störung unterrichtet werden.

Die Fernsteuerungen für die Bedienung der Tore sind außerhalb der Reichweite von Kindern aufzubewahren, sodass deren ungewollte Benutzung ausgeschlossen ist. Die Sender sind an einem trockenen Ort aufzubewahren und vor Feuchte zu schützen.

Die Reparatur- und Wartungsarbeiten dürfen nur von einem zugelassenen Professionellen Installateur oder einer Kompetenten Person durchgeführt werden. Bei allen Arbeiten am Tor muss die Energieversorgung abgeschaltet werden.

[C000075] Die Art der Ausführung der Elektroinstallation sowie des Stromschlagschutzes sind in den geltenden Normen und Rechtsvorschriften festgelegt. Sämtliche elektrischen Arbeiten dürfen ausschließlich von einem zugelassenen Elektroinstallateur durchgeführt werden.

Der Stromkreis des Antriebs muss mit einer Vorrichtung zur Unterbrechung der Stromzufuhr, einem Fehlerstromschutz sowie einem Überlastungsschutz ausgestattet sein.

Der Stromkreis für die Stromversorgung des Tores muss als gesonderter Stromkreis ausgeführt werden. Die zwingend notwendige Erdung des Antriebs muss zuallererst ausgeführt werden.

Vor der Aufnahme von irgendwelchen Arbeiten an der Elektroinstallation, muss die Stromversorgung abgeschaltet werden. Sollten Batterien für die Notstromversorgung verwendet werden, sind diese ebenfalls abzutrennen.

Falls die Sicherungen angesprochen haben, muss zuerst die Ursache dafür festgestellt und anschließend muss die Störung behoben werden, bevor diese wieder eingeschaltet werden.

Bei Problemen, die nicht mit Hilfe der in dieser Anleitung enthaltenen Hinweise behoben werden können, ist der technische Kundendienst des Herstellers zu benachrichtigen.

Alle Änderungen an der Installation oder Reparaturen dürfen ausschließlich von einem Professionellen Installateur ausgeführt werden.

Eine Verwendung, die nicht ausdrücklich in dieser Anleitung aufgeführt ist, ist untersagt.

Sowohl Kinder als auch Erwachsene dürfen sich nicht im Wirkungsbereich des Tores aufhalten.



[A000033] **Den Bewegungsbereich des Tores nicht stellen. Auf der Bewegungsbahn des sich öffnenden oder schließenden Tores dürfen sich keine Hindernisse befinden. Es ist sicherzustellen, dass sich während der Bewegung des Tores keine Personen, insbesondere Kinder, oder Gegenstände in dessen Bewegungsbereich befinden.**



[C000095] **Für die Bedienung und Montage des Antriebs sowie der Zusatzausrüstung sind die Betriebs- und Montageanleitungen des Antriebs- bzw. Zubehörherstellers zu verwenden.**

[B000031] Die Tore mit einem Freiraum von <20% zwischen den Elementen der Torfüllung dürfen bei einer Windgeschwindigkeit von mehr als 15m/s nicht verwendet werden.

Bei der Zinkschicht am Tor handelt es sich nicht um eine Dekorationsbeschichtung, sondern um eine Korrosionsschutzmaßnahme.

Abfälle und Verpackungsmaterial (Kunststoff, Pappe, Polystyrol usw.) sind in Übereinstimmung mit den durch die aktuell geltenden europäischen Standards festgelegten Bedingungen hergestellt. Die Verpackungen aus Nylon und Polystyrol sind außerhalb der Reichweite von Kindern aufzubewahren.

## [D000001] 7. MONTAGEANWEISUNG

Die korrekte Arbeit hängt im wesentlichen Grade von der richtigen Montage ab. WIŚNIOWSKI Sp. z o.o. S.K.A. empfiehlt vertragliche Montageunternehmen. Nur die vorschriftsmäßige, laut der Anweisung durch kompetente Einheiten oder Fachkräfte durchgeführte Montage und Wartung können die sichere und bestimmungsgemäße Torfunktion gewährleisten.

Bitte das Verzeichnis der mitgelieferten Elemente aufbewahren.

### [D000196] 7.1. VORBEREITENDE TÄTIGKEITEN

Die vorbereitenden Arbeiten umfassen die Fundamenterstellung und Einrichtung der elektrischen Anlage.

Die Richtung, in der das Tor öffnet wird immer von der grundstückseitigen Seite aus angegeben.

Die Fundamente der Torpfähle sind gemäß mitgelieferten Zeichnungen zu erstellen. Die Pfahlkonstruktion, an der das Tor befestigt wird, muss in allen Richtungen entsprechend stabil und starr sein.

Bei einem stabilen Untergrund kann die STOP-Platte angeschraubt werden.

Bei einem nichtstabilen Untergrund oder Pflasterstein, ist das Fundament der STOP-Platte gemäß mitgelieferten Zeichnungen zu erstellen.

Alle Umzäunungsfundamente müssen in einer die Gefrierzone der jeweiligen Region (Gebiets) der Montagestelle übersteigenden Tiefe, von jedoch nicht weniger als 1.200 [mm] liegen.



[D000446] **Bevor Sie mit dem Aufbau Ihres Zauns beginnen, muss unbedingt geprüft werden, ob es bei den verwendeten Materialien keine Gegenanzeigen für die Verwendung zusammen mit verzinken Beschichtungen oder Lackbeschichtungen gibt.**

[D000208] Die elektrische Versorgungsanlage ist entsprechend den gesetzlichen Bestimmungen auszuführen.

Die Versorgungs- und Steuerungsleitungen für Fotozellen sind gemäß Abb. I.a. und I.b. zu verlegen.



[B000087] **Eine von der in der Montage- und Bedienungsanleitung dargestellten Montage abweichende Montage kann im Zeitraum niedriger Temperaturen infolge eingetretener Kondenswassers Beeinträchtigungen der Säule (die z.B. gesprengt werden kann) oder der Umzäunung zur Folge haben.**

### [D000197] 7.2. VORBEREITENDE KONTROLLE

Vor der Montage sollte überprüft werden, ob das Tor und seine Bestandteile nutzfähig sind, vor allem:

- ob alle Werkstoffe und Torelemente sich in einem unangetasteten Zustand befinden und dass sie verwendet werden können,
- die Steuerung und der Antrieb bei Ausfall frei erreicht und ohne Schwierigkeiten bedient werden können.

### [D000177] 7.3. MONTAGE

Die korrekte Funktion des Tores hängt im wesentlichen Maße von der richtigen Montage ab.

Falls das Tor vom Benutzer selbst installiert wird, müssen die Anweisungen in dieser Anleitung unbedingt eingehalten werden, um einem falschen Funktionieren des Tores, einem vorzeitigen Verschleiß und einem eventuellen Garantieverlust vorzubeugen.

Die Verwendung von irgendwelcher Befestigungselemente und die Veränderung der bestehenden Befestigungselemente, ohne dass vorher eine Zustimmung der Firma WIŚNIOWSKI Sp. z o.o. S.K.A. dafür eingeholt wird, ist nicht gestattet.

Die Konstruktionselemente des Tores dürfen nicht für die Befestigung von Elementen aus Zaunsystemen oder anderen verwendet werden.

[D000178] Vor dem ersten Öffnen des Tores muss es in Übereinstimmung mit der Wartungsanleitung geprüft werden.

Das Tor ist einwandfrei montiert, wenn sich der Torflügel störungsfrei bewegen lässt und die Bedienung ohne großen Kraftaufwand möglich ist.

Nach der Montage des Tores muss ein entsprechender Eintrag im Berichtsheft vorgenommen werden.

### [C000182] 7.4. ANSTREICHEN

Bei Bedarf die Zinkverluste mit einer korrosionshemmenden Grundierfarbe und mit einer Deckfarbe nach Empfehlungen des Farbenherstellers oder mit einer Farbe mit hohem Zinkgehalt nachfüllen.

### [D000272] 7.5. MONTAGEREIHENFOLGE

1. Die Durchführung der Vorbereitungsarbeiten überprüfen.
2. Eine Vorprüfung (Kontrolle der sachgemäßen Ausführung) des Tores durchführen.
3. Bei der Montage der Scharniere ist gemäß verfügbaren Montagetypen vorzugehen.
  - a) **Typ B** - die unteren und oberen Scharniere werden je nach dem eingesetzten Pfosten montiert: Stahlpfosten - Abb. 1.1.a; Betonpfosten - Abb. 1.1.b. Dabei werden die Scharnierplättchen am Pfosten befestigt - Abb. 2. Wenn an den Pfosten keine Öffnungen vorhanden sind muss man diese bohren und Nietmuttern aufsetzen. Bei der Montage der Platten am Betonpfosten sind die Hülsen gemäß Empfehlungen des Klebstoffherstellers einzusetzen. Bei Pfosten, die mit Stein, Ziegeln usw. umbaut werden, müssen die Hülsen am Pfostenkern montiert werden.
  - b) **Typ C** - die unteren und oberen Scharniere werden mithilfe von Schrauben am Betonpfosten mithilfe von chemisch eingeklebten Hülsen befestigt. Die Hülsen gemäß Empfehlungen des Klebstoffherstellers im Pfosten einsetzen - Abb.1.1.c.
  - c) **Typ E** - die unteren und oberen Scharniere werden mithilfe von Schrauben am U-Profil befestigt - Abb. 1.1.d, anschließend wird das U-Profil am Pfosten befestigt, Abb. 3. Bei der Montage des U-Profiles an einem Betonpfosten ist das Verbindungsstück gemäß Empfehlungen des Klebstoffherstellers und Abb. 5.1. einzusetzen. Bei Pfosten, die mit Stein, Ziegeln usw. umbaut werden, müssen die Verbindungsstücke gemäß Empfehlungen des Herstellers am Pfostenkern montiert werden. Für M10-Schrauben der Festigkeitsklasse von mind. 8.8. geeignete Verbindungsstücke verwenden. Kennzeichnung A - die Mindesttiefe der Verankerung nach Hinweisen des Verbindungsstückherstellers beachten.
  - d) **Typ M** - die Montage der oberen und unteren Scharniere hat je nach dem vorhandenen Pfostentyp zu erfolgen: Stahlpfosten - Abb. 1.1.g.; Betonpfosten - Abb. 1.1.h. Dabei werden die Scharnierplättchen am Pfosten befestigt. Bevor die Platten angeschraubt werden ist in der speziell vorgereichten Buchse eine Gegenmutter und eine Bronze-Unterlegscheibe zu legen. Bei Pfosten, in denen keine Öffnungen vorhanden sind, sind diese zu bohren und mit Blindnietmuttern zu bestücken. Bei der Montage der Platten am Betonpfosten sind die Hülsen gemäß Empfehlungen des Klebstoffherstellers einzusetzen. Bei Pfosten, die mit Stein, Ziegeln usw. umbaut werden, müssen die Hülsen am Pfostenkern montiert werden.
4. Die Scharniere sind vorerst in ihrer Nennposition einzustellen (beim Montieren und Abmontieren der Scharniere muss ein vergleichbarer Einstellumfang erzielt werden können).
5. Den passiven Torflügel an den Scharnieren befestigen.
6. Den aktiven Torflügel an den Scharnieren befestigen.
7. In der Mitte der Entfernung zwischen den Pfosten eine STOP-Platte befestigen Abb. 6.
8. Den Toranschlag beim geöffneten Tor montieren - Abb. 7.
9. Nach Abschluss der Montage die Torflügel nachstellen - Abb. 8.
10. Befestigungshalterungen vom Antrieb der Torflügel befestigen Abb. 9.1; Abb. 9.2; Abb.9.3.



[D000210] **Nach der Montage muss sich das Tor im gesamten Bewegungsbereich des Torflügels leicht bewegen lassen, wobei sich der Torflügel immer im Gleichgewicht befinden muss.**

#### [D000200] 7.6. BEDIENUNG

Der Installateur ist verpflichtet die gegebenen Gefahren im Zusammenhang mit dem Toreinsatz zu analysieren und den Benutzer/Besitzer über diese in Kenntnis zu setzen.

Gefahren beim Öffnen des Tores: Einschläge, Zerquetschungen im Schließbereich; Verletzungen beim Festklemmen zwischen den Torflügeln; Rammern; mechanische Gefährdungen aufgrund der Torbewegung.

Vor Inbetriebnahme ist sicher zu gehen, dass sich alle Personen in einem sicheren Abstand vom Tor aufhalten.

Wenn das Tor öffnet, keine seiner beweglichen Teile anfassen.

Beim Öffnen des Tores ist ein sicherer Abstand einzuhalten: ins Torlicht darf ausschließlich dann getreten werden, wenn das Tor vollständig offen ist.

[D000187] Bei fehlerhaftem Betrieb des Tores (lauter Betrieb, keine flüssige Torbewegung, Widerstände bei der Torbewegung, usw.) sofort die Nutzung einstellen. Eine Nichtbefolgung dieser Anweisung kann eine ernsthafte Gefährdung darstellen, und birgt das Risiko einer ernsthaften Beschädigung des Tores und/oder des Antriebs.

[D000186] Das Tor und die Installation visuell überprüfen und dabei darauf achten, dass keine Spuren mechanischer Verstellung, von mechanischen Beschädigungen, vom Verschleiß, von beschädigten Kabeln und eingebauten Antriebsteilen feststellbar sind.

Das Tor ist richtig montiert, wenn sich der Torflügel störungsfrei bewegt.

Im Falle eines Stromausfalls besteht die Möglichkeit, nach der Entriegelung des Antriebs, das Tor manuell zu öffnen.



**Ein Professioneller Installateur oder eine Kompetente Person ist verpflichtet, den Benutzer über die korrekte Bedienung der Anlage - ebenfalls in Störfällen - zu informieren und eine Schulung im Bereich der Bedienung des Tores durchzuführen.**

#### [D000182] 7.7. EINSTELLEN DES TORES

Die Einstellungen der Bewegungsparameter des Tores, der Programmierung der Steuerung sowie die Einstellungen der Zusatzausstattung müssen in Übereinstimmung mit der beigelegten Anleitung des Antriebs und des Zubehörherstellers vorgenommen werden.

#### [D000201] 7.8. TORKONTROLLE

Die Abnahmeprobe sollten vom Professionellen Installateur oder einer Zuverlässigen Person durchgeführt werden. Die einschlägigen Proben sind gemäß gegebenen Gefährdungen

und unter Einhaltung der Rechtsvorschriften, Nomen und Regelungen, insbesondere der Anforderungen der Normen EN 12445, EN 12453 und EN 13241-1 durchgeführt werden.

Vor der endgültigen Torinbetriebnahme ist zu überprüfen:

- die korrekte Funktionsweise aller Schutzvorrichtungen (Fotozellen usw.),
- Start und Halt bei manueller Bedienung,
- Start und Halt bei Fernbedienung,
- die logische Verfahrensweise der Funktionen,
- die Funktionsweise der Schutzvorrichtungen bei simulierten Notsituationen (ausschließlich vom Professionellen Installateur oder Zuverlässigen Person durchzuführen).

#### [A000008] 8. UMWELTSCHUTZ

##### Verpackungen

Die Elemente der Verpackungen (Pappe, Kunststoffe usw.) sind als wieder verwertbare Abfälle qualifiziert. Bei dem Beseitigen der Verpackungen soll man die örtlichen (lokalen) Rechtsregelungen zu dem gegebenen Stoff befolgen.

##### Verschrottung der Anlage

Das Produkt besteht aus zahlreichen unterschiedlichen Stoffen. Die Mehrheit der eingesetzten Werkstoffe eignet zur Wiederverwertung. Sie sollen segregiert und zur Deponie der recyclebaren Stoffe gebracht werden.



**Vor dem Verschrotten soll man die örtlichen (lokalen) Rechtsregelungen zu dem gegebenen Stoff einhalten.**



[A000009] **Nicht vergessen! Die Rückgabe der Verpackungsmaterialien zum Werkstoffkreislauf spart die Rohstoffe und begrenzt die Abfallmenge.**

[A000118] Dieses Gerät ist mit der Kennzeichnung gemäß der Europäischen Richtlinie 2012/19/EG über Elektro- und Elektronikaltgeräte versehen.

Die Kennzeichnung weist darauf hin, dass das Gerät nach der Nutzung nicht mit dem normalen Hausmüll entsorgt werden darf. Der Nutzer ist verpflichtet, das Altgerät an eine Sammelstelle für elektrische und elektronische Altgeräte abzugeben. Die Sammelstellen, darin auch die lokalen Sammelpunkte, Verkaufsläden und kommunalen Sammelstellen bilden das entsprechende System, dank dem die Rückgabe solcher Geräte möglich ist.

Dank der geeigneten Verfahrensweise mit elektrischen und elektronischen Altgeräten werden Schäden für die menschliche Gesundheit und die Umwelt, die durch die darin enthaltenen gefährlichen Bestandteile und eine unsachgemäße Lagerung dieser Geräte entstehen, vermieden.

#### [C000010] 9. DEMONTAGE DES TORES

Demontage des Tores soll in der umgekehrten Reihenfolge der Montage des Tores verlaufen. Bevor man die Demontage beginnt, soll die Speisung des Antriebs ausgeschaltet werden.

#### [C000096] 10. BEDIENUNGSANLEITUNG



**Den Bewegungsbereich des Tores nicht verstellen. Auf der Bewegungsbahn des sich öffnenden oder schließenden Tores dürfen sich keine Hindernisse befinden. Es ist sicherzustellen, dass sich während der Bewegung des Tores keine Personen, insbesondere Kinder, oder Gegenstände in dessen Bewegungsbereich befinden.**



[B000033] **Es ist untersagt, dass sich Personen sowie Fahrzeuge und andere Gegenstände im Öffnungsbereich des Tores befinden. Es ist untersagt, sich im Bereich des sich bewegenden Tores aufzuhalten, oder durch das Tor zu laufen oder zu fahren.**

**Es ist untersagt, den Torflügel zum Bewegen von Gegenständen oder Personen zu verwenden. Kinder dürfen nicht mit der Anlage spielen. Die Fernbedienungen für das Tor müssen außerhalb der Reichweite von Kindern aufbewahrt werden. Die Sender sind an einem trockenen Ort aufzubewahren und vor Feuchte zu schützen.**

**Die Fernbedienung des Tores darf nur dann erfolgen, wenn das Tor und sein Bewegungsbereich vollständig sichtbar sind.**



[B000034] **Diese Vorrichtung eignet sich nicht für den Gebrauch durch physisch, sensorisch oder psychisch eingeschränkte Personen (darunter Kinder), oder durch Personen, die keine Erfahrung oder Kenntnisse im Umgang mit Vorrichtungen dieser Art haben, es sei denn, dass der Gebrauch unter Aufsicht oder in Übereinstimmung mit Gebrauchsanweisung erfolgt. Dieses Gerät ist kein Spielzeug! Von Kindern fernhalten!**

[C000152] Bei dem Betrieb das Tor und die Installation visuell überprüfen und dabei darauf achten, dass keine Spuren mechanischer Verstellung, von mechanischen Beschädigungen, vom Verschleiß, von beschädigten Kabeln und eingebauten Antriebsteilen feststellbar sind.

[B000045] Bei Störungen im Torbetrieb ist der Professionelle Installateur oder die Zuverlässige Person zu verständigen.

#### [C000097] 10.1. STEUERUNG

Der Torantrieb ermöglicht es, das Tor zu öffnen und zu schließen.

Das Tor kann auf unterschiedliche Art und Weise, je nach Anforderungen und Art der Montage betrieben werden:

- von Hand (Notöffnen),
- Fernsteuerung über Sender,
- mit Hilfe von Magnetkarten,
- mit Hilfe eines Schüsselschalters
- mit anderen Steuerungsvorrichtungen.

#### [C000098] 10.2. NUTZUNG DES TORES

##### Öffnen und Schließen

Das Öffnen und Schließen des Tores ist durch drücken der entsprechenden Taste auf der Fernsteuerung möglich. Die Taste muss ungefähr 1-2 Sekunden lang gedrückt gehalten werden.

Es besteht die Möglichkeit das Tor mit Hilfe des Druckschalters (Wandschalters, Druckschalter an der Haussprechanlage) oder des Schüsselschalters zu öffnen bzw. zu schließen.

[C000099] Bei mit Hilfe einer Fernsteuerung betriebenen Toren müssen alle Sicherheitsvorrichtungen funktionsfähig sein und regelmäßig überprüft werden, um eine fehlerfreie Funktionstüchtigkeit zu gewährleisten. Im Falle irgendeiner Fehlfunktion ist sofort Hilfe bei einem Professionellen Installateur oder einer Kompetenten Person zu suchen. Personen, insbesondere Kinder, müssen sich außerhalb des Funktionsbereichs des Tores aufhalten.



**Die Fernbedienung des Tores darf nur dann erfolgen, wenn das Tor und sein Bewegungsbereich vollständig sichtbar sind.**

#### [C000100] **Notöffnen**

Ein Notöffnen ist für Situationen vorgesehen, in denen das Tor von Hand geöffnet werden muss (Störung des Antriebs oder ein Stromausfall).

[C000125] Die Antriebe BFT PHOBOS N L BT und BFT PHOBOS N L BT EZ (gemäß Bedienungsanleitung des Herstellers) - Freigabe:

- Schutzdeckel anheben, den mitgelieferten Schlüssel ins Schloss einstecken und um 90° im Uhrzeigersinn drehen,
- den Torflügel manuell öffnen oder schließen,
- damit der Antrieb erneut angekoppelt werden kann, ist der Schlüssel entgegen dem Uhrzeigersinn zu drehen und der Schlossdeckel aufzusetzen. Der Antrieb koppelt selbständig nach Erhalt eines Fernsignals oder sanftem Anstoßen des Tors.



**Im Antrieb BFT PHOBOS N L BT EZ ist die Elektroverriegelung frei zu geben (gemäß Bedienungsanleitung des Herstellers).**

[C000126] Antrieb ATI STRONG 3024 und 5024 (gemäß Bedienungsanleitung des Herstellers) - Freigabe:

- Deckel öffnen,
- Schlüssel ins Schloss einstecken und um 180° nach rechts umdrehen,
- um den Antrieb erneut zu sperren, ist der Deckel zu öffnen, der Schlüssel ins Schloss einzustecken und um 180° nach links zu drehen. Den Torflügel bewegen, um den Antrieb zu sperren.

#### [C000104] **11. ANLEITUNG FÜR DIE REGELMÄSSIGE WARTUNG**

Die Kontroll- und Wartungsarbeiten sind wenigstens alle 6 Monate durchzuführen, wobei die folgenden Hinweise zu befolgen sind!

Im entgegengesetzten Fall besteht das Risiko, dass das Tor nicht ordnungsgemäß funktioniert.

Wir empfehlen, die jährliche Inspektion des Tores von einem autorisierten Kundendienst durchführen zu lassen. Diese Inspektion sollte durch einen Eintrag in das Berichtsheft bestätigt werden.

[C000113] Vor der Aufnahme aller Servicearbeiten muss die Stromversorgung des Tores abgeschaltet werden!!!

Es ist der Zustand aller Befestigungselemente zu überprüfen und gegebenenfalls zu reparieren.

Eine Schmierung der beweglichen Torelemente wird nicht empfohlen, da dies die Anhaftung von Staub und Schmutz und somit einen beschleunigten Verschleiß der Elemente verursacht.

Das Gehäuse der Fotozellen mit Hilfe eines feuchten Tuches reinigen. Es dürfen keine Lösungsmittel oder andere chemische Reinigungsmittel verwendet werden, die eine Beschädigung der Anlage hervorrufen können.

#### [C000105] **Tätigkeiten, die vom Eigentümer durchgeführt werden können, nachdem er sich ausführlich mit der mitgelieferten Anleitung vertraut gemacht hat.**

Das Tor ist vor dem Einfluss von ätzenden Mitteln, wie z.B.: Laugen und Säuren usw. zu schützen.

Die Hinweise für eine sachgerechte Wartung der Erzeugnisse sind jeweils zu befolgen. Pulverlackierte Elemente sind wenigstens einmal pro Jahr, und bei stark belasteten Umweltbedingungen öfter, zu reinigen.

[B000046] Bei der Reinigung sind die folgenden Regeln einzuhalten:

- Zum Reinigen sind Wasser mit wenig neutralem oder schwach alkalischem Reinigungsmittel und weiche, nicht zerkratzende Tücher oder Lappen zu verwenden.
- Lackierte Oberflächen müssen bei der Reinigung kalt sein - max. Temperatur von 25 °C.
- Es dürfen nur kalte Reinigungsmittel verwendet werden - max. Temperatur 25 °C.
- Es dürfen keine sauren oder stark alkalischen, schleifenden Reinigungsmittel verwendet werden, die den Stahluntergrund angreifen können.
- Es dürfen keine schleifenden Reinigungsmittel verwendet werden, die die Lackoberfläche beschädigen oder zerkratzen können.
- Es dürfen keine organischen Lösungsmittel verwendet werden, die Ether, Keton, Alkohol, aromatische Verbindungen, Glykolether oder Chlorkohlenwasserstoffe usw. enthalten.
- Es dürfen keine Reinigungsmittel mit unbekannter chemischer Zusammensetzung verwendet werden.
- Es dürfen keine Reinigungsstoffe verwenden, deren Reste auf einer zu reinigenden Oberfläche bleiben.
- Die Beseitigung von fettigen, öligen oder rußigen Substanzen muss mit Hilfe von nicht aromatischen Kohlenwasserstoffen auf Benzinbasis erfolgen.
- Reste von Klebern, Silikonkautschuk oder Klebeband usw. können mit Hil-

fe von nicht aromatischen Kohlenwasserstoffen auf Benzinbasis beseitigt werden.

Die maximale Einwirkungszeit von Reinigungsmitteln darf eine Stunde nicht überschreiten. Im Bedarfsfall kann die Reinigung nach wenigstens 24 Stunden wiederholt werden.

Kleber, Mörtel, Spachtelmassen, Kitt und Klebebänder können aggressive Substanzen enthalten und vor deren Verwendung muss deren Auswirkung auf die Lackbeschichtung und den Untergrund geprüft werden.

Die Tore sind niemals mit Wasserstrahl, einem Hochdruckreiniger oder Wasserstaubsauger zu reinigen.

[C000122] Vor Aufnahme der Reinigungsarbeiten ist der Antrieb von der Stromversorgung zu trennen.

Die Tormontagegestelle sollte sauber gehalten werden, sodass einer unsachgemäßen Funktion und Beschädigungen verhindert werden kann.

Den Öffnungsbereich der Torflügel sauber halten. In ihrer Umgebung angesammelte Steine, Kies, Schlamm, Sand etc. entfernen.

#### [C000123] **Von dazu qualifizierten und geschultem, entsprechend berechtigtem Personal durchzuführende Maßnahmen.**

Das Tor ist mindestens alle 6 Monate zu kontrollieren. Dabei sollte:

- der Sitz und sachgemäße Befestigung aller Verbindungselemente überprüft werden,
- die sachgemäße Funktion der Schutzvorrichtungen überprüft werden,
- bei Betriebsfehlern der Elektroantriebe ist der Antrieb für 2-3 Minuten von der Versorgung zu trennen und dann erneut an die Versorgung anzuschließen,
- die Einstellung der Scharniere überprüft werden, die ggf. nachgestellt werden sollten,
- ggf. vorhandene Mängel sollten behoben werden, alle Maßnahmen sind gemäß der Montage- und Bedienungsanleitung des Tores durchgeführt werden,
- die manuelle Notöffnung des Tores überprüft werden. Dabei ist zu beachten, ob die Vorrichtung problemlos freigegeben werden kann,
- überprüft werden, ob sich innerhalb der Fotozellenbündelreichweite und der Flügelaufbahn keine Hindernisse befinden,
- die Funktionsweise des Überlastschalters überprüft werden und seine ggf. notwendige Nachstellung gemäß mitgelieferter Bedienungsanleitung vorgenommen werden. Die Flügelauflast darf keine in der Norm EN 12453 festgelegten Werte überschreiten.

[C000135] Die Torscharniere sind regelmäßig (vor der Wintersaison) einzuschmieren.

#### [C000124] **Von der Fachwerkstatt der WIŚNIOWSKI Sp. z o.o. S.K.A. durchzuführende Maßnahmen**

Alle 12 Monate ist eine kostenpflichtige regelmäßige Kontrolle des Tores durch eine Fachwerkstatt vornehmen zu lassen. Bei intensivem Toreinsatz (Einfahrtstor einer Siedlung, eines Parkplatzes etc.) ist diese Kontrolle nicht seltener als alle 6 Monate durchzuführen.

Bei der regelmäßigen Kontrolle sollte überprüft werden:

- der Zustand aller Schraubenverbindungen,
- die Stetigkeit der Kabelbündel und Kabelverbindungen,
- die sachgemäße Funktionsweise der Schutz- und Steuerungsvorrichtungen,
- die sachgemäße Funktionsweise der Schutzstromkreise der FI-Anlage,
- die sachgemäße Funktionsweise der Warnanlagen,
- die sachgemäße Funktionsweise des Überlastschalters,
- der allgemeine technische Torzustand.



**[C000108] Bei allen Wartungsarbeiten und Inspektionen muss die Stromversorgung des Antriebs abgeschaltet werden.**

#### [C000134] **Kontrollmaßnahmen beim eingeschalteten Antrieb**

Die die sachgemäße Funktionsweise der Fotozellen überprüfen. Beim Verschleiben des Tores einen Gegenstand vor den Fotozellen legen/stellen. Hält das Tor an und schaltet in Rücklauffunktion um, gilt ihre Funktionsweise als sachgemäß. Die die sachgemäße Funktionsweise der Sicherheitsleisten überprüfen. Beim Schließen des Tores die Leiste andrücken, hält das Tor an und schaltet in Rücklauffunktion um, gilt ihre Funktionsweise als sachgemäß.

#### [C000110] **Behebung von Störungen**

Sollte ein Torflügel einen Widerstand leisten oder andere Fehler auftreten, sind die Maßnahmen entsprechend den in der Anleitung der Laufenden Wartungen enthaltenen Hinweisen zu treffen.

Bei jeglichen Zweifeln sich mit einem Monteur oder mit einem Netz des zugelassenen Service von WIŚNIOWSKI Sp. z o.o. S.K.A. in Verbindung setzen.

#### [C000182] **Anstreichen**

Bei Bedarf die Zinkverluste mit einer korrosionshemmenden Grundierfarbe und mit einer Deckfarbe nach Empfehlungen des Farbenherstellers oder mit einer Farbe mit hohem Zinkgehalt nachfüllen.



[B000041] **Das sachgerechte Funktionieren des Antriebs ist nur dann sichergestellt, wenn die in dieser Anleitung enthaltenen Parameter und Hinweise eingehalten werden.**



[A000046] **Die Firma WIŚNIOWSKI Sp. z o.o. S.K.A. übernimmt keine Haftung für Schäden, die auf die fehlende Einhaltung der Sicherheitsvorschriften, der Bedienungsanleitung oder der rechtlichen Anforderungen zurückzuführen sind.**

[A000011] Alle Arbeitsschritte sollen gemäß der vorliegenden Montage- und Bedienungsanleitung des Tores abgewickelt werden. Alle Anmerkungen und Empfehlungen sollen dem Torbesitzer in der schriftlichen Form mitgeteilt werden, sie sollen z.B. in das Berichtsbuch des Tores oder in den Garantieschein eingetragen und dem Torbesitzer überwiesen werden. Nachdem die Übersicht durchgeführt worden ist, soll sie durch die Eintragung in das Berichtsbuch oder den Garantieschein des Tores bestätigt werden.

-----  
[A000012] **WIŚNIOWSKI Sp. z o.o. S.K.A. behält sich das Recht vor, die aus dem technischen Fortschritt resultierenden Konstruktionsänderungen, die die Funktionalität des Erzeugnisses nicht beeinträchtigen, ohne Benachrichtigung einzuführen.**

**Die Dokumentation bildet das Eigentum von WIŚNIOWSKI Sp. z o.o. S.K.A. Das Kopieren, Abbilden und Nutzen des vollen Textes und seiner Teile ist ohne schriftliche Genehmigung des Eigentümers verboten.**

[A000048] **Dieser Text wurde aus dem Polnischen übersetzt. Falls irgendwelche Abweichungen zwischen der Übersetzung und dem Original auftreten sollten, ist die polnische Originalfassung maßgebend.**

-----

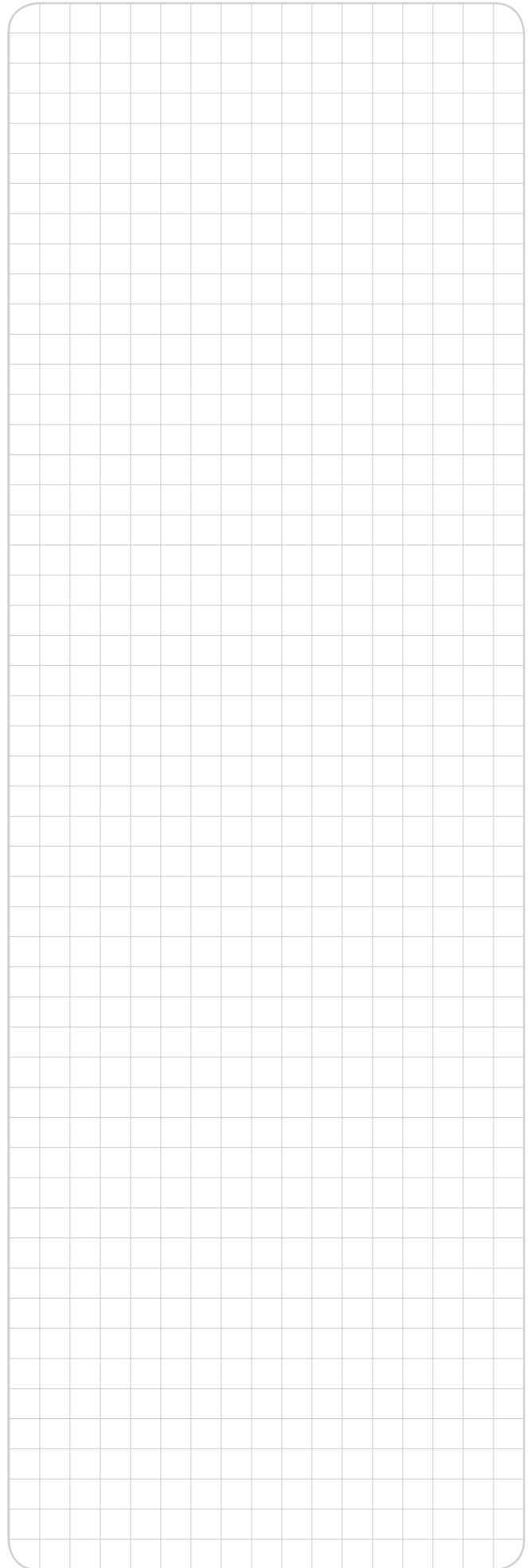

## 0-1

## [C000127] MINIMALE VON DER NORM PN-EN 13241-1 GEFORDERTE SICHERHEITSNIVEAUS

Art, das Tor auszulösen	Art der Verwendung	
	Geschultes Bedienpersonal (Privatgelände)	Geschultes Bedienpersonal (öffentliches Gelände)
Steuerung in der Anwesenheit eines Nutzers (manueller Betrieb) mit der Ansicht des Tores	<b>A</b>	<b>B</b>
Impulssteuerung (Fernsteuerung) mit der Ansicht des Tores	<b>C oder E</b>	<b>C oder E</b>
Impulssteuerung (Fernsteuerung) ohne die Ansicht des Tores	<b>C oder E</b>	<b>C und D, oder E</b>

**A** - Steuerung über Druckschalter (Klingelschalter mit Kabel ohne selbstständige Aufrechterhaltung der Spannung)

**B** - Steuerung über einen mit einem Schlüssel gesicherten Schalter (an Kabel angeschlossener Schlüsselschalter)

**C** - Kraftreduktion

**D** - eine Vorrichtung, die die Anwesenheit eines Menschen oder eines Hindernisses erkennt, der/das sich auf dem Grund auf einer Seite des Tores befindet

**E** - eine Vorrichtung, die die Anwesenheit erkennt und so entwickelt und eingebaut ist, dass unter jeglichen Bedingungen die Berührung eines Menschen mit dem sich bewegenden Torflügel ausgeschlossen ist

[C000185]

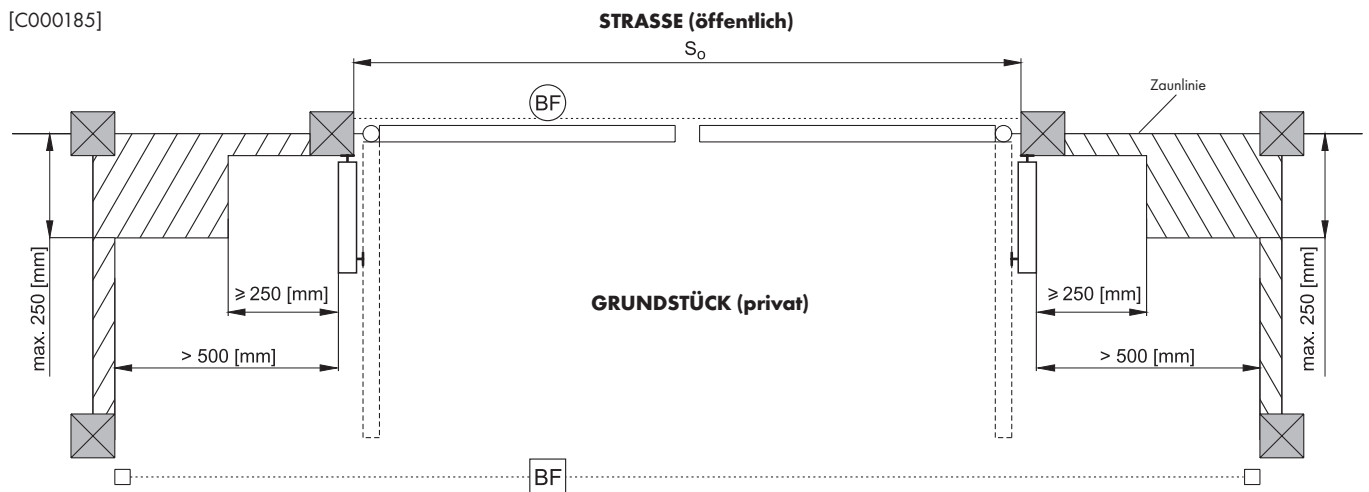

[C000185]



[C000129]

- - erforderliche
- - empfohlene
- 1 - Sicherheitsrandleiste
- BF - Fotozellen



[C000141] **ACHTUNG!** Bei Nichteinhaltung des 500 [mm] großen Abstands zwischen dem offenen Torflügel und dem Hindernis, sind die grundstückseitig angelegten Fotozellen als eine pflichtige Absicherung zu behandeln.



0-2

[C000127] MINIMALE VON DER NORM PN-EN 13241-1 GEFORDERTE SICHERHEITSNIVEAUS

Art, das Tor auszulösen	Art der Verwendung	
	Geschultes Bedienpersonal (Privatgelände)	Geschultes Bedienpersonal (öffentliches Gelände)
Steuerung in der Anwesenheit eines Nutzers (manueller Betrieb) mit der Ansicht des Tores	<b>A</b>	<b>B</b>
Impulssteuerung (Fernsteuerung) mit der Ansicht des Tores	<b>C oder E</b>	<b>C oder E</b>
Impulssteuerung (Fernsteuerung) ohne die Ansicht des Tores	<b>C oder E</b>	<b>C und D, oder E</b>

- A** - Steuerung über Druckschalter (Klingelschalter mit Kabel ohne selbstständige Aufrechterhaltung der Spannung)
- B** - Steuerung über einen mit einem Schlüssel gesicherten Schalter (an Kabel angeschlossener Schlüsselschalter)
- C** - Kraftreduktion
- D** - eine Vorrichtung, die die Anwesenheit eines Menschen oder eines Hindernisses erkennt, der/das sich auf dem Grund auf einer Seite des Tores befindet
- E** - eine Vorrichtung, die die Anwesenheit erkennt und so entwickelt und eingebaut ist, dass unter jeglichen Bedingungen die Berührung eines Menschen mit dem sich bewegenden Torflügel ausgeschlossen ist

[C000186]

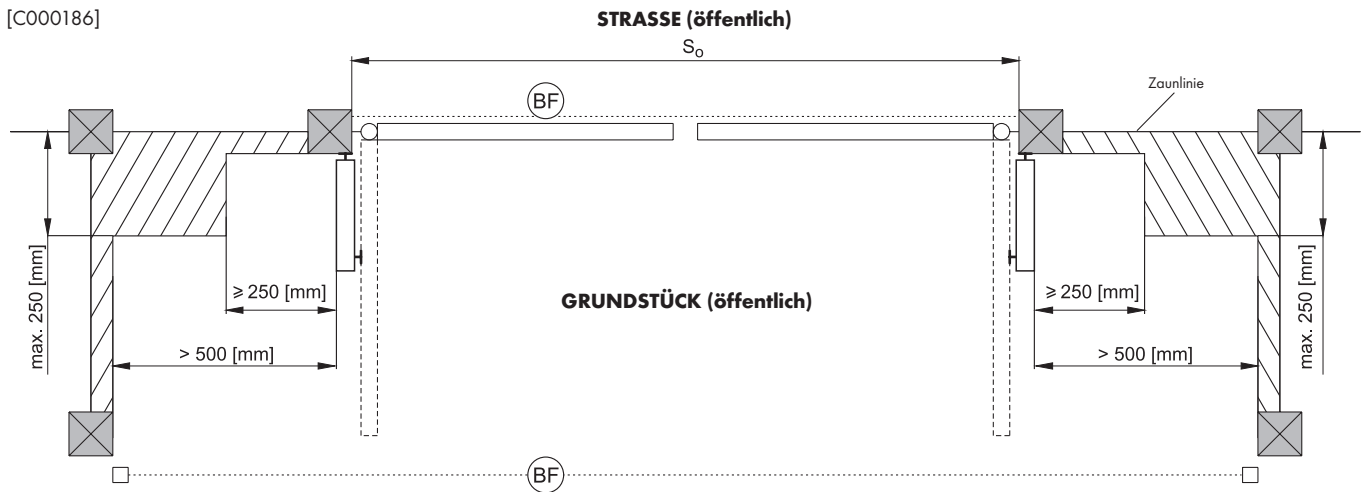

[C000186]

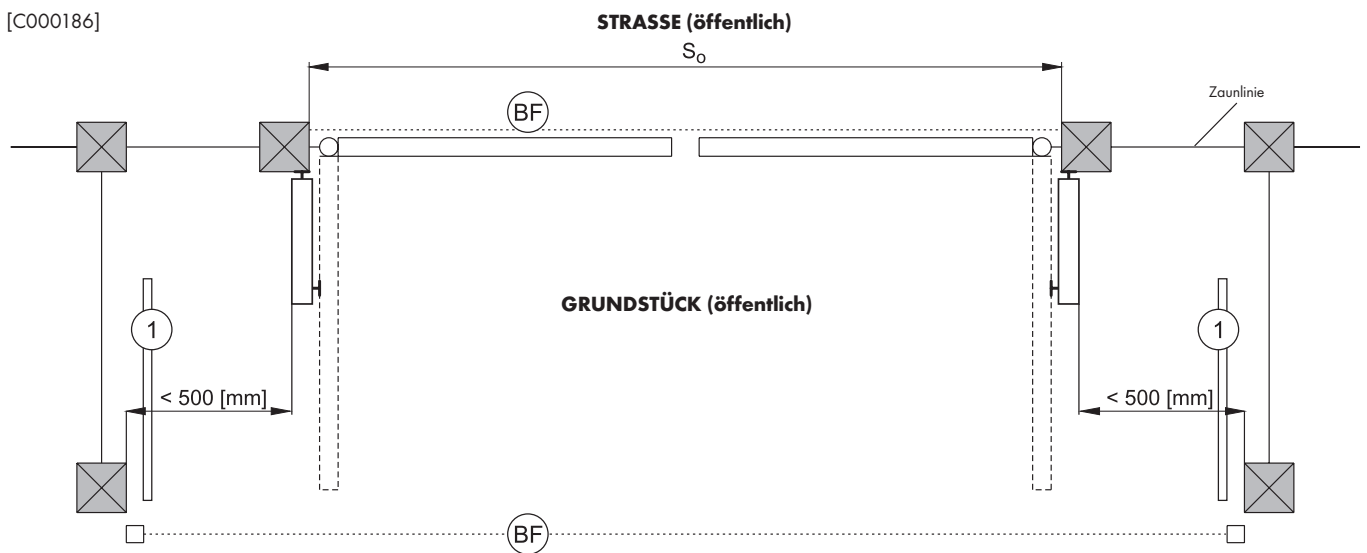

[C000129]

- - erforderliche
- - empfohlene
- 1 - Sicherheitsrandleiste
- BF - Fotozellen



[C000141] **ACHTUNG!** Bei Nichteinhaltung des 500 [mm] großen Abstands zwischen dem offenen Torflügel und dem hindernis, sind die grundstückseitig angelegten Fotozellen als eine verpflichtige Absicherung zu behandeln.

**I.a****[D000237] FUNDAMENTIERUNG EINES ZWEIFLÜGELIGEN TORES – RECHTECKIGER FUSS****I.b****[D000242] FUNDAMENTIERUNG EINES ZWEIFLÜGELIGEN TORES – RUNDER FUSS****[D000238] Zeichenerklärung:**

So - Breite zwischen den Pfählen - Auftragsmaß

W - Ansicht von der Grundstückseite



**Die Fundamentarbeiten sind gemäß Normen EN 1992 und EN 1997 auszuführen!**

1. Versorgung: 3x1,5mm<sup>2</sup> bei einer Versorgungsspannung von 230[V] ist die Anlage gemäß PN-IEC 60364 „Stromversorgungsanlagen an Bauobjekten“ auszuführen.
2. Steuerungszentrale
3. Kabelbündel der Warnleuchte 2x1,5mm<sup>2</sup> + konzentrischer Antennenkabel RG8
4. Leitungsführung für Zylinder 3x1,5mm<sup>2</sup>
5. Licht der Montageöffnung
6. Zylinderseitigen Versorgungskabeln 3x1,5mm<sup>2</sup> im Tahlrohr oder PVC-Rohr
7. Fotozelle
8. Infrarotbarriere
9. Fotozellenseitigen Versorgungskabeln 2x0,5mm<sup>2</sup> im Tahlrohr oder PVC-Rohr
10. 4x0,5mm<sup>2</sup> (Fotozellen)
11. Kieselbetonfundament C20/C25, verdichtet
12. Meldelampe
13. Eine die Gefrierzone der jeweiligen Region (Gebiets) der Montagestelle übersteigende Tiefe, jedoch nicht weniger als 1.200 [mm].
14. Toranschlag kommt vor, wenn am Zylinder keine Endschalter vorhanden sind
15. Aufschüttung
16. 2x0,25mm<sup>2</sup> (manuelle Steuerung - Leiter)

**BEMERKUNGEN:**

1. Keine Änderungen der Durchschnitte an Versorgungs- und Steuerungsleitungen einführen. Diese könnten die Montage erschweren oder verhindern.

**II.a****[D000239] SÄULENBEWEHRUNG - RECHTECKIGER FUSS****II.b****[D000240] SÄULENBEWEHRUNG - RUNDER FUSS****[D000241] Legenda:**

- (\* 1) - eine die Gefrierzone der jeweiligen Region (Gebiets) der Montagestelle übersteigende Tiefe, jedoch nicht weniger als 1.200 [mm]
- (\* 2) - Kontaktstelle (mit dem Untergrund oder Beton) - bei verzinkten Säulen ist eine zusätzliche Schutzschicht anzuwenden, die die Säule von Korrosion schützen lässt!
- (\* 3) - oder anderer Hersteller mit einer der oben genannten Anker entsprechenden Festigkeit
- (\* 4) - PS - VERZINKT
- (\* 5) - Ausarbeitungsgrad (z.B. Pflasterstein)
- (\* 6) - Auflistung der Bewehrungsstahlsorten
- (\* 7) - Durchmesser Ø [mm]
- (\* 8) - Länge L [mm]
- (\* 9) - Anzahl in 1 Element N Stück
- (\* 10) - Gesamtlänge in [m] Ltot
- (\* 11) - Stab-Nr.
- (\* 12) - Stückgewicht Mi [kg/m]
- (\* 13) - Gewicht M [kg]
- (\* 14) - Gesamtgewicht Mtot [kg]
- (\* 15) - Stahl A-IIIIN (RB500)
- (\* 16) - Beton C20/25
- (\* 17) - Isolierung Cmin
- (\* 18) - Die Säule darf mit keinem Beton ausgefüllt werden!
- (\* 19) - In der Zeichnung wurde der Bewehrungsmindestgrad dargestellt. Die korrekte Ausführung des Fundamentbetts hängt von den gegebenen Oberflächen- und hydrologischen Bedingungen ab. In besonderen Fällen muss ein Projekt des Fundamentbetts erstellt werden.

**TABLE DE MATIERES :**

1. Renseignements généraux ..... 19  
 2. Termes et définitions conformes à la norme ..... 19  
 3. Description de la structure et données techniques ..... 19  
 3.1. Destination et application ..... 20  
 3.2. Équipement optionnel ..... 20  
 4. Instructions de montage ..... 20  
 5. Conditions de montage requises ..... 20  
 6. Conditions d'exploitation et règles de sécurité ..... 20  
 7. Instruction d'installation ..... 20  
 7.1. Travaux préparatoires ..... 21  
 7.2. Contrôle préliminaire ..... 21  
 7.3. Montage ..... 21  
 7.4. Peinture ..... 21  
 7.5. Ordre d'installation ..... 21  
 7.6. Exploitation ..... 21  
 7.7. Réglage de la porte ..... 21  
 7.8. Contrôle de la porte ..... 21  
 8. Protection de l'environnement ..... 22  
 9. Démontage de la porte ..... 22  
 10. Mode d'emploi de la porte ..... 22  
 10.1. Commande ..... 22  
 10.2. Utilisation de la porte ..... 22  
 11. Manuel des entretiens courants ..... 22  
 Degrés de protection minimaux ..... 24  
 Pose de fondation d'une porte à deux battants ..... 26  
 Armature des piliers ..... 26

[A000001] **1. RENSEIGNEMENTS GÉNÉRAUX**

L'installation et le réglage de la porte ne peuvent être effectués que par une Personne COMPÉTENTE.

[A000018] Ce Manuel d'Installation est un document destiné aux Installateurs Professionnels ou aux Personnes Compétentes. Il contient des informations nécessaires au montage des portes en toute sécurité. Le montage et l'installation doivent être effectués conformément aux exigences de l'EN 13241-1.

La porte et ses composants séparés doivent être installés conformément au Manuel d'Installation fourni par WIŚNIOWSKI Sp. z o.o. S.K.A.

Pour l'installation de la porte, n'utilisez que les éléments de fixation originaux fournis avec celle-ci et les connecteurs (tels que les vis, les écrous, les rondelles) conformes à la norme EN.

Avant de commencer les travaux de montage, lisez le manuel en entier. Lisez les présentes instructions attentivement et respectez les consignes y contenues. Le bon fonctionnement de la porte dépend dans une large mesure de son installation correcte.

**Ce manuel comprend le montage de la porte avec son équipement standard et les éléments d'équipement optionnel. La gamme de l'équipement standard et optionnel est décrite dans l'offre commerciale.**

[A000031] L'emballage utilisé pour les éléments des systèmes de clôtures est destiné uniquement à leur protection lors du transport.



**Ne pas conserver les produits emballés à l'extérieur, dans des endroits exposés à l'action néfaste des intempéries. Le stockage à l'extérieur, surtout dans des endroits exposés à la lumière solaire directe, conduit à la détérioration des qualités esthétiques des revêtements de peinture - car les parties de l'emballage ( film de protection, séparateurs, sangles etc.) collent localement à la clôture (éléments risquent de vulcaniser).**

Entreposez les produits sur une surface plane, dure, libre de poussières, sèche, qui ne change pas ses propriétés sous l'influence des facteurs extérieurs, dans des locaux fermés, secs et aérés, où les produits ne seront pas exposés à toutes sortes d'autres facteurs extérieurs susceptibles de provoquer la détérioration des éléments de clôtures pour maisons individuelles ou bâtiments industriels, des composants et des emballages stockés. Il est inadmissible de les entreposer et conserver dans des endroits humides, contenant des vapeurs nocives pour les revêtements de peinture et de zinc.

[A000032] Le manuel concerne le montage de plusieurs versions de portes. Les représentations graphiques peuvent différer sur le plan des détails de réalisation. Dans les cas indispensables, ces détails sont représentés sur des figures distinctes.

[A000044] Ce manuel contient des informations nécessaires au montage et à l'exploitation en toute sécurité, ainsi qu'à l'entretien correct de la porte.

Lors du montage, respectez les règles de la santé et de la sécurité au travail relatives aux opérations d'assemblage, d'usinage des métaux, effectuées à l'aide des outils électriques, en fonction de la technologie d'installation appliquée et tenez compte des normes, des règles en vigueur, ainsi que des documents de construction correspondants.

Le Cahier des Rapports est un document destiné au propriétaire de la porte. Une fois le montage terminé, ce cahier doit être transmis au propriétaire. Il doit être protégé contre les dommages et soigneusement conservé.

Si, pour le montage de la porte, sont utilisés les éléments fournis par différents fabricants ou fournisseurs, c'est l'installateur de la porte qui est considéré comme son fabricant, conformément à la norme européenne EN 13241-1.

Vous ne pouvez modifier ni supprimer aucun élément de la porte. Cela pourrait endommager les pièces qui garantissent la sécurité de son exploitation. Il est interdit de modifier les sous-ensembles de la porte.

[A000042] Le montage de la motorisation doit être effectué conformément aux consignes de la WIŚNIOWSKI Sp. z o.o. S.K.A., le fabricant de la motorisation et de ses accessoires. Pour brancher la motorisation, seuls les éléments originaux du fabricant sont autorisés.



[A000033] **Ne gênez pas la zone de mouvement de la porte. Aucun obstacle ne peut se trouver à la portée du battant qui s'ouvre ou se ferme. Assurez-vous que lors des mouvements de la porte, personne ne se trouve dans cette zone, surtout les enfants ou des objets.**



[A000040] **Selon la réglementation européenne en vigueur, les portes motorisées doivent être fabriquées conformément à la Directive 2006/42/CE. Elles doivent également répondre aux exigences des normes : EN 13241-1 ; EN 12445 ; EN 12453 et EN 12635.**

Avant de commencer l'installation, effectuez une analyse des risques, y compris la liste des conditions de sécurité essentielles, prévues à l'annexe I à la Directive Machines, indiquant les solutions adéquates à adopter, à l'endroit de montage (conditions de montage).

[A000034] Il est interdit de reproduire ce manuel sans l'autorisation écrite préalable et la vérification ultérieure de son contenu par la société WIŚNIOWSKI Sp. z o.o. S.K.A. Il est interdit de le traduire vers des langues étrangères, même partiellement, sans l'autorisation écrite préalable et la vérification ultérieure de son texte par la société WIŚNIOWSKI Sp. z o.o. S.K.A. Tous les droits relatifs au présent manuel sont réservés.

WIŚNIOWSKI Sp. z o.o. S.K.A. n'assumera pas la responsabilité pour les dommages et les dysfonctionnements causés par une installation ou une utilisation inappropriée du produit, il est donc essentiel de lire attentivement le présent manuel.

[A000035] WIŚNIOWSKI Sp. z o.o. S.K.A. n'assumera pas la responsabilité pour les dommages et les dysfonctionnements causés par l'utilisation de la porte avec des éléments d'autres marques. Cela entraîne en outre la perte de garantie accordée par WIŚNIOWSKI Sp. z o.o. S.K.A.

[A000036] La société WIŚNIOWSKI Sp. z o.o. S.K.A. n'assume pas la responsabilité des dommages corporels causés par le non respect des dispositions comprises dans la présente instruction en ce qui concerne l'installation, la mise en marche, l'entretien et l'exploitation, ainsi que la sécurité et les conditions juridiques.

La société WIŚNIOWSKI Sp. z o.o. S.K.A. se réserve le droit d'apporter à ses produits les modifications qu'elle jugera justifiées du point de vue technique, de fabrication ou commercial. La société WIŚNIOWSKI Sp. z o.o. S.K.A. se réserve le droit d'améliorer les paramètres choisis des produits, à tout moment et sans modifier la présente édition, ainsi que sans en avertir préalablement la clientèle.

[A000037] **2. TERMES ET DÉFINITIONS CONFORMES A LA NORME**

Explication des signes d'avertissement employés dans l'instruction :



**Attention !** - attire l'attention du lecteur.



**Information** - introduit une information importante.



**Renvoi** - dirige vers un autre point de la présente instruction.

**Installateur professionnel** - personne ou entité compétente qui offre aux tiers les services d'installation et de modernisation de portes (selon la norme EN 12635).

**Personne compétente** - personne ayant la formation et les compétences, le savoir et l'expérience pratique, équipée d'instructions nécessaires lui permettant l'exécution correcte et sûre des travaux d'installation (selon la norme EN 12635).

**Propriétaire** - personne physique ou morale ayant le titre l'autorisant de disposer de la porte et assumant la responsabilité de son fonctionnement et utilisation (selon la norme EN 12635).

**Cahier des rapports** - livre qui contient les principales caractéristiques concernant la porte donnée où on inscrit des rapports de contrôle, d'essais, d'entretien et de toutes réparations ou modifications de la porte (selon la norme EN 12635).

[D000269] **3. DESCRIPTION DE LA STRUCTURE ET DONNÉES TECHNIQUES**

Les portes sont fabriquées en tant que structure en acier avec ensemble de charnières et de serrures. La plage dimensionnelle détaillée et les données techniques sont indiquées dans la liste des prix.

La société WIŚNIEWSKI Sp. z o.o. S.K.A. propose plusieurs façons d'ouvrir les portes :

- manuellement,
- avec entraînement.

### [D000270] 3.1. DESTINATION ET APPLICATION

La porte est destinée aux clôtures des maisons, lots, terrains de loisirs, lotissements, établissements publics et autres de nature analogue. Toute autre application sera considérée comme non conforme à la destination. WIŚNIEWSKI Sp. z o.o. S.K.A. n'assumera aucune responsabilité pour les dommages causés par une utilisation non conforme à la destination du produit. Tous les risques et les conséquences liées à une utilisation non conforme sont imputables exclusivement au propriétaire du produit et entraînent la perte de garantie.

### [C000073] 3.2. ÉQUIPEMENT OPTIONNEL

Une porte motorisée peut être équipée en option :

- d'une lampe de signalisation supplémentaire, s'allumant lors des mouvements de la porte,
- d'une barrière à infrarouge (cellule photoélectrique),
- de bordures de sécurité,
- d'interrupteurs à clé,
- d'un clavier digicode,
- d'autres dispositifs de commande.



[C000072] **Les caractéristiques techniques des systèmes d'entraînement d'autres marques sont disponibles dans les Manuels de Montage et d'Utilisation des fabricants de ces entraînements.**

### [B000018] 4. INSTRUCTIONS DE MONTAGE

Avant le montage et la mise en service de la porte, prenez soigneusement connaissance des lignes directrices contenues dans le présent manuel. Respectez les instructions de montage et d'exploitation de la porte afin d'en assurer le montage correct et une longue durée de vie sans problèmes. Toutes les opérations liées au montage de la porte doivent être effectuées dans l'ordre décrit.

### [A000006] 5. CONDITIONS DE MONTAGE REQUISES

La porte doit être installée et utilisée conformément à sa destination. Le choix et l'emploi des portes se fassent suivant le dossier technique du bâtiment, élaboré avec respect des règlements et normes en vigueur.

[A000038] La porte ne peut être exploitée que par les personnes qualifiées.

Elle ne peut pas être installée et utilisée dans des endroits à risque d'explosion.

La porte peut être utilisée uniquement lorsqu'elle est viable techniquement et en conformité avec sa destination, après que son utilisateur prenne connaissance des règles de sécurité et des risques potentiels, à condition de suivre les instructions d'installation et d'utilisation.

Il est nécessaire d'éliminer immédiatement les défauts de fonctionnement susceptibles de menacer la sécurité.

La porte ne peut être installée qu'à l'abri des inondations et des submersions locales.

Ne pas utiliser la porte dans des endroits exposés aux facteurs atmosphériques et environnementaux agressifs (p. ex. l'air salin).



[A000043] **Durant tous travaux de soudage à proximité de la porte, coupez la source d'alimentation de cette dernière et débranchez les circuits électroniques. Il existe un risque d'endommagement du système électronique de l'entraînement de la porte.**

### [B000019] 6. CONDITIONS D'EXPLOITATION ET RÈGLES DE SÉCURITÉ

#### Consignes de sécurité

Degrés de protection du bord de fermeture minimaux requis par la norme EN 13241-1 (selon IliO, figures 0-1, 0-2).



**Une installation, un montage incorrect ou une utilisation inappropriée du produit peuvent occasionner des risques de dommages pour les personnes, les animaux ou les objets.**

[B000020] Conservez ce manuel dans un endroit sûr et dont vous vous souvenez, de sorte que vous puissiez l'utiliser rapidement en cas de besoin.

L'installation doit répondre aux exigences énoncées dans les Directives européennes.

Dans les pays de l'extérieur de l'UE, un bon niveau de sécurité peut être assuré par le respect des normes énoncées dans les Directives européennes. Néanmoins, il est nécessaire d'observer également les normes et les règles en vigueur dans le pays concerné.

Avant le montage et la mise en service de la porte, prenez soigneusement connaissance du présent manuel et des instructions de montage, d'exploitation et d'entretien du dispositif.

Le produit doit être utilisé conformément à sa destination. Une utilisation non conforme peut occasionner un danger ou des dommages ; la société WIŚNIEWSKI Sp. z o.o. S.K.A. ne sera pas tenue responsable des dommages résultant d'une utilisation incorrecte du dispositif.

WIŚNIEWSKI Sp. z o.o. S.K.A. n'assumera aucune responsabilité pour les effets d'une installation ou d'une utilisation inappropriée de la porte, tout comme des dommages en résultant, survenus lors de l'exploitation du produit.

[B000044] Les travaux de montage doivent être menés conformément aux normes européennes : 2004/108/CE ; 2006/42/CE ; 2006/95/CE ; EN 13241-1 avec modifications.

Selon les normes pertinentes, installez les dispositifs de sécurité (cellules photoélectriques), nécessaires pour protéger les utilisateurs qui pourront se trouver à la portée de la porte contre les risques de dommages, de heurts, de blessures aux personnes, animaux ou objets.

Au moins une lampe de signalisation doit être installée dans un endroit bien visible.

[C000074] La porte doit être munie d'un panneau d'avertissement (porte en mouvement automatique).

[B000022] La société WIŚNIEWSKI Sp. z o.o. S.K.A. n'assumera pas la responsabilité pour la sécurité et le bon fonctionnement du produit dans le cas de l'installation d'accessoires d'autres marques, en dehors de l'offre de WIŚNIEWSKI Sp. z o.o. S.K.A.

Toutes les opérations de réparation ou d'entretien ne doivent être effectuées qu'avec l'usage de pièces originales.

[B000030] Il est interdit d'effectuer des réfections sur le produit sans l'autorisation de WIŚNIEWSKI Sp. z o.o. S.K.A.

Après la mise en service, il est nécessaire de former tous les utilisateurs de la porte dans le domaine du fonctionnement et de la manipulation de celle-ci, du dispositif de commande, et inscrire l'annotation correspondante dans le Cahier des Rapports.

Informez et instruisez les utilisateurs à propos du mode d'ouverture d'urgence en cas de coupure de courant ou d'avarie.

Les télécommandes qui actionnent la porte doivent être tenues hors de la portée des enfants, de manière à exclure leur utilisation fortuite. Tenez les télécommandes dans un endroit sec pour les protéger de l'humidité.

Les opérations de réparation ou d'entretien peuvent être effectuées uniquement par un Installateur Professionnel ou une Personne Compétente.

Lorsque vous manipulez la porte, coupez l'alimentation

[C000075] La construction de l'installation électrique et ses moyens de protection contre l'électrocution sont définis par les normes et les règlements applicables.

Tous les travaux électriques ne doivent être effectués que par un installateur qualifié.

Le circuit d'alimentation du système d'entraînement doit être équipé d'un interrupteur de courant, d'un disjoncteur différentiel et d'un dispositif de protection contre les surcharges de courant.

L'installation d'alimentation de la porte doit être réalisée sous la forme d'un circuit électrique séparé.

La mise à la terre obligatoire de l'entraînement doit être effectuée en premier.

Mettez le dispositif hors tension avant de procéder à tous travaux impliquant l'installation électrique. Déconnectez également toutes les batteries d'alimentation d'urgence, si existent.

Dans le cas de l'activation des fusibles, déterminez-en la cause et éliminez le défaut avant de rétablir le mode de fonctionnement normal.

Dans le cas d'un problème qui ne peut pas être résolu en utilisant les informations contenues dans ce manuel, contactez le service technique du fabricant.

Toutes les modifications ou les réparations de l'installation ne doivent être effectuées que par un Installateur Professionnel.

Toute utilisation qui n'est pas explicitement mentionnée dans le présent manuel, est interdite.

Les enfants, tout comme les adultes, ne doivent pas se trouver à la portée des mouvements de la porte.



[A000033] **Ne gênez pas la zone de mouvement de la porte. Aucun obstacle ne peut se trouver à la portée du battant qui s'ouvre ou se ferme. Assurez-vous que lors des mouvements de la porte, personne ne se trouve dans cette zone, surtout les enfants ou des objets.**



[C000095] **Pour la maintenance et le montage de l'entraînement et des équipements optionnels, servez-vous des manuels de montage et d'utilisation fournis par le fabricant du système de motorisation et celui de l'équipement supplémentaire.**

[B000031] Les portes dont l'espacement entre les éléments de remplissage est < 20% ne doivent pas être utilisées si la vitesse du vent dépasse 15 m/s.

Le revêtement de zinc sur la porte n'est pas un revêtement décoratif, mais une protection contre la corrosion.

Les déchets et les restes d'emballages (plastique, carton, polystyrène etc.) sont fabriqués conformément aux conditions définies par les normes européennes en vigueur. Les emballages en nylon

et en polystyrène doivent être gardés hors de la portée des enfants.

### [D000001] 7. INSTRUCTION D'INSTALLATION

Le bon fonctionnement de la porte dépend considérablement de son installation correcte. La société WIŚNIEWSKI Sp. z o.o. S.K.A. recommande ses installa-

teurs agréés. Il est à rappeler qu'un fonctionnement sûr et répondant aux attentes ne peut être assuré que par un montage correct et un entretien régulier réalisés conformément à l'instruction par les entités ou personnes compétentes. Conservez la fiche des pièces (liste d'articles) de la portail.

### [D000196] 7.1. TRAVAUX PRÉPARATOIRES

Les travaux préparatoires consistent dans la préparation des fondations et de l'installation électrique. Le sens d'ouverture de la porte est toujours donné en regardant du côté de l'immeuble.

La fondation pour les piliers de la porte doit être réalisée selon les schémas qui l'accompagnent. La structure des piliers, sur lesquels sera montée la porte, doit assurer sa stabilité et sa rigidité dans tous les sens.

Dans le cas d'un substrat stable, la plaque STOP peut être vissée.

Dans le cas d'un substrat instable ou pavé, la fondation pour la plaque STOP doit être réalisée selon les schémas qui l'accompagnent.

La profondeur de toutes les fondations de la clôture doit être supérieure à celle de la zone de pénétration du gel caractéristique pour la région (terrain) en question, dans laquelle le système est installé, elle doit toutefois être d'au moins 1200 [mm].



[D000446] **Avant de procéder au montage de la clôture, il est essentiel de vérifier si l'utilisation des matériaux dont vous disposez n'est pas contre-indiquée pour les revêtements galvanisés et peints.**

[D000208] L'installation électrique doit être réalisée selon les règles en vigueur. Acheminez les câbles d'alimentation et de contrôle vers les cellules photoélectriques suivant les figures 1.a et 1.b.



[B000087] **Un montage différent de celui décrit dans le Manuel de Montage et d'Utilisation peut résulter en l'endommagement d'un pilier ou de la clôture (p. ex. l'éclatement d'un pilier) en période de basses températures, suite à la congélation de l'eau condensée.**

### [D000197] 7.2. CONTRÔLE PRÉLIMINAIRE

Avant de procéder au montage, vérifiez si la porte et ses composants sont utilisables, sachant surtout que :

- tous les matériaux et les éléments de la porte doivent être intacts et adaptés à l'utilisation,
- en cas de panne, l'accès au système de commande et d'entraînement doit être facile et sans complications.

### [D000177] 7.3. MONTAGE

Le bon fonctionnement de la porte dépend dans une large mesure de son montage correct.

Si vous installez la porte vous-même, respectez rigoureusement les instructions données dans ce manuel pour éviter tout dysfonctionnement de la porte, son usure prématurée et une éventuelle perte de garantie.

Il est interdit d'utiliser des éléments de fixation supplémentaires et d'effectuer des réfections sur les fixations existantes sans l'autorisation de WIŚNIEWSKI Sp. z o.o. S.K.A.

Les éléments de construction de la porte ne peuvent pas être utilisés pour la fixation de composants des systèmes de clôtures et d'autres systèmes.

[D000178] Avant la première ouverture de la porte, vérifiez-la conformément aux dispositions du Manuel des Entretien Courants.

La porte est installée correctement lorsque son battant se déplace sans problèmes et lorsque sa manipulation est facile.

Après le montage de la porte, notez ce fait dans le Cahier des Rapports.

### [C000182] 7.4. PEINTURE

Au besoin, combler les défauts de zinc avec de la peinture d'apprêt anti-corrosion et de la peinture de finition, selon les recommandations du fabricant des peintures, ou avec de la peinture à forte teneur en zinc.

### [D000272] 7.5. ORDRE D'INSTALLATION

1. Vérifiez l'état des travaux préparatoires.
  2. Effectuez le contrôle préliminaire de la porte (contrôle structurel).
  3. Installez les charnières conformément à la spécification du type de montage disponible.
- a) **type B** - le montage des charnières supérieures et inférieures doit être effectué en fonction du type de pilier disponible : pilier en acier - fig. 1.1.a ; pilier maçonné (en béton) - fig. 1.1.b. Le montage consiste à visser les plaques des charnières au pilier - fig. 2. Dans le cas d'un pilier sans trous, vous devez les percer et insérer les écrous à river. Dans le cas du montage des plaques à un pilier en béton, mettez les manchons en place conformément aux instructions du fabricant de la colle. Dans le cas des piliers plaqués avec de la pierre, de la brique etc., il est nécessaire de fixer les manchons au noyau du pilier.
- b) **type C** - le montage des charnières supérieures et inférieures consiste à visser les charnières au pilier en béton à l'aide des manchons liés chimiquement. Installez les manchons dans le pilier conformément aux instructions du fabricant de la colle - fig. 1.1.c.

- c) **type E** - le montage des charnières supérieures et inférieures consiste à visser les charnières au profilé en U de montage - fig. 1.1.d et à visser le profilé en U au pilier - fig. 3. Dans le cas du montage du profilé en U à un pilier en béton, mettez l'élément de liaison en place conformément aux instructions du fabricant et suivant la figure 5.1. Dans le cas des piliers plaqués avec de la pierre, de la brique etc., il est nécessaire de fixer l'élément de liaison au noyau du pilier, suivant les instructions du fabricant de ces éléments. Utilisez un élément de liaison aux mêmes paramètres que pour la vis M10, dans une classe de résistance de 8,8 minimum.
- Marque A - profondeur minimale d'ancrage de l'élément de liaison selon les instructions du fabricant de ces éléments.
- d) **type M** - le montage des charnières supérieures et inférieures doit être effectué en fonction du type de pilier : pilier en acier - Fig. 1.1.g; pilier en maçonnerie (en béton) - fig. 1.1.h. Le montage consiste à visser les plaques des charnières au pilier. Avant de visser les plaques, il est indispensable de placer dans l'orifice spécialement prévu un contre-écrou et une rondelle en bronze. Dans le cas de piliers sans trous, vous devez les percer et insérer les écrous à river. Dans le cas d'une fixation des plaques à un pilier en béton, mettez les manchons en place conformément aux instructions du fabricant de colle. Dans le cas des piliers plaqués avec de la pierre, de la brique etc., il est nécessaire de fixer les manchons au noyau du pilier.
4. Effectuez le pré-réglage des charnières en position nominale (qui consiste à obtenir une plage de réglage similaire lors du vissage et du dévissage des charnières).
  5. Fixez le battant passif de la porte aux charnières.
  6. Fixez le battant actif de la porte aux charnières.
  7. Placez la plaque STOP au milieu de la distance entre les piliers - fig. 6.
  8. En position ouverte, installez la butée de la porte - fig. 7.
  9. Une fois le montage terminé, ajustez la position des battants de la porte - fig. 8.
  10. Installez les poignées de fixation de l'entraînement du battant - figures 9.1 ; 9.2 ; 9.3.



[D000210] **Une fois montée, la porte doit s'ouvrir facilement sur tout l'espace de mouvement du battant - ce dernier doit rester en équilibre.**

### [D000200] 7.6. EXPLOITATION

L'installateur est tenu d'analyser les risques potentiels associés à l'exploitation de la porte et d'en informer l'utilisateur / le propriétaire.

Lors de l'ouverture de la porte apparaissent généralement les risques suivants : impact et écrasement dans la zone de fermeture, impact et écrasement dans la zone d'ouverture ; blessures par coincement entre les battants, accrochage, risques mécaniques liés aux mouvements de la porte.

Avant d'actionner la porte, assurez-vous que toutes les personnes se trouvent à une distance sécuritaire.

Lors de l'ouverture de la porte, ne touchez pas ses éléments mobiles.

Maintenez une distance sécuritaire lorsque vous ouvrez la porte : il n'est permis de passer par la porte que si elle est complètement ouverte et immobile.

[D000187] Vous devez immédiatement cesser d'utiliser la porte en cas de dysfonctionnement (fonctionnement bruyant, mouvements saccadés, résistance excessive etc.). Le non-respect de cette recommandation peut entraîner des risques graves, le danger d'accidents et/ou de grave endommagement de la porte et de l'entraînement.

[D000186] Inspectez visuellement la porte et l'installation, afin de vous assurer qu'il n'y a pas de signes de perturbation mécanique, d'endommagements mécaniques, de traces d'usure et d'endommagement des câbles et des éléments d'entraînement en place.

La porte est installée correctement lorsque son battant se déplace sans problèmes. En cas de coupure de courant, vous pouvez ouvrir la porte manuellement après avoir débloqué l'entraînement.



**L'Installateur Professionnel ou une Personne Compétente sont tenus d'informer l'utilisateur sur la manipulation correcte du dispositif - même en cas d'urgence - et le former dans le domaine de l'exploitation de la porte.**

### [D000182] 7.7. RÉGLAGE DE LA PORTE

Le réglage des paramètres de commande de la porte, la programmation du contrôleur, les réglages de l'équipement supplémentaires doivent être effectués conformément aux instructions ci-jointes et à celles du fabricant de l'équipement.

### [D000201] 7.8. CONTRÔLE DE LA PORTE

Les tests de réception doivent être effectués par un Installateur Professionnel ou une Personne Compétente, qui doit procéder aux essais requis en tenant compte des risques existants

et en pleine conformité avec les dispositions de la loi, les normes et les règlements, et en particulier en conformité avec toutes les conditions de la norme EN 12445 ; EN 12453 ; EN 13241-1.

Avant de mettre la porte en service de façon définitive, vous devez vérifier :

- le bon fonctionnement de tous les dispositifs de sécurité (tels que les cellules photoélectriques etc.),
- le démarrage et l'arrêt en mode de manipulation manuel,

- le démarrage et l'arrêt en mode de commande à distance,
- la logique des fonctions,
- le dispositif de protection dans des situations d'urgence simulées (seulement par un Installateur Professionnel ou une Personne Compétente).

## [A000008] 8. PROTECTION DE L'ENVIRONNEMENT

### Emballages

Les éléments d'emballage (cartons, matières plastiques etc.) sont des matériaux recyclables. Avant de les jeter à la poubelle, veuillez étudier les réglementations locales concernant le recyclage des matériaux employés.

### Recyclage du matériel usagé

Le produit est composé de plusieurs différents matériaux. La plupart d'entre eux sont recyclables. Au lieu de les jeter, il est recommandé de les trier et ensuite envoyer dans un centre de tri des déchets recyclables.



**Avant de jeter le matériel desuet, veuillez étudier les réglementations locales concernant le recyclage des matériaux composants.**



[A000009] **N'oubliez pas ! Le recyclage des matériaux d'emballage préserve les ressources naturelles et réduit le volume de déchets.**

[A000118] Cet appareil est marqué conformément à la Directive européenne 2012/19/CE en matière des déchets d'équipements électriques et électroniques. Ce symbole signifie que l'équipement, après la période de son exploitation, ne peut pas être jeté avec d'autres déchets ménagers. L'utilisateur est tenu de le remettre à un organisme agréé pour la collecte d'équipements électriques et électroniques usagés. L'organisme de collecte, y compris les points de collecte locaux, magasins et entités municipales, mettent en place un système adéquat permettant de retourner un tel équipement.

L'élimination appropriée des déchets d'équipements électriques et électroniques contribue à éviter les conséquences nocives pour la santé humaine et l'environnement naturel, résultant de la présence de composants dangereux, ainsi que d'un mauvais stockage et traitement de tels équipements.

## [C000010] 9. DEMONTAGE DE LA PORTE

Le démontage de la porte s'effectue dans l'ordre inverse de celui de montage. Avant de commencer le démontage, couper l'alimentation électrique de la motorisation.

## [C000096] 10. MODE D'EMPLOI DE LA PORTE



**Ne gênez pas la zone de mouvement de la porte. Aucun obstacle ne peut se trouver à la portée du battant qui s'ouvre ou se ferme. Assurez-vous que lors des mouvements de la porte, personne ne se trouve dans cette zone, surtout les enfants ou des objets.**



[B000033] **Personne, aucune voiture ni aucun autre objet ne peut se trouver dans la baie de la porte ouverte. Il est interdit de passer, entrer ou courir sous la porte en mouvement. Il est interdit d'utiliser le battant de porte pour le levage d'objets ou de personnes. Ne laissez pas les enfants jouer avec les dispositifs. Les télécommandes de la porte doivent être tenues hors de la portée des enfants. Tenez les télécommandes dans un endroit sec pour les protéger de l'humidité. La commande à distance n'est possible que lorsque la porte et l'espace de son mouvement sont visibles.**



[B000034] **Ce dispositif n'est pas destiné à être utilisé par des personnes (y compris les enfants) dont les capacités physiques, sensorielles ou mentales sont réduites, par des personnes inexpérimentées ou sans connaissance de cet équipement, sauf si elles manipulent la porte sous la supervision et en conformité avec les instructions d'utilisation de l'équipement. Veillez à ce que les enfants ne jouent pas avec l'équipement.**

[C000152] Au cours d'exploitation, inspectez visuellement la porte et l'installation, afin de vous assurer qu'il n'y a pas de signes de perturbation mécanique, d'endommagements mécaniques, de traces d'usure et d'endommagement des câbles et des éléments d'entraînement en place.

[B000045] En cas de perturbations du fonctionnement de la porte, contactez l'Installateur Professionnel ou une Personne Compétente.



**Il est déconseillé de lubrifier les éléments mobiles de la porte, car cela fait adhérer la saleté et accroître la résistance des mouvements du battant.**

## [C000097] 10.1. COMMANDE

L'entraînement de la porte permet de l'ouvrir et fermer.

La porte peut être actionnée de différentes manières, en fonction des besoins et du mode de montage :

- manuellement (ouverture d'urgence),
- au moyen des télécommandes,
- à l'aide des cartes magnétiques,
- à l'aide de l'interrupteur à clé,
- au moyen d'autres dispositifs de commande.

## [C000098] 10.2. UTILISATION DE LA PORTE

### Ouverture et fermeture

L'ouverture et la fermeture d'une porte motorisée se font en appuyant sur le bouton de la télécommande. L'appui doit être maintenu pendant environ 1-2 secondes. Vous pouvez ouvrir et fermer la porte en appuyant sur l'interrupteur (interrupteur mural, bouton sur le panneau de l'interphone) ou en tournant la clé (interrupteur à clé).

[C000099] Dans une porte actionnée au moyen de la télécommande, tous les dispositifs de sécurité doivent être en bon état et contrôlés régulièrement pour pouvoir assurer leur parfait fonctionnement. En cas de défauts, contactez immédiatement l'Installateur Professionnel ou une Personne Compétente. Toutes les personnes, et surtout les enfants, doivent se trouver hors de la zone de mouvement de la porte.



**La commande à distance n'est possible que lorsque la porte et l'espace de son mouvement sont visibles.**

### [C000100] Ouverture d'urgence

L'ouverture d'urgence est prévue pour des situations où il est nécessaire d'ouvrir la porte manuellement (avarie de l'entraînement ou coupure de courant).

[C000125] Entraînement BFT PHOBOS N L BT et BFT PHOBOS N L BT EZ (selon le mode d'emploi du fabricant) - déblocage de l'entraînement :

- après avoir soulevé le bouchon de protection, mettez en place la clé fournie avec l'entraînement et tournez-la dans le sens horaire d'un angle de 90°,
- ensuite, ouvrez ou fermez manuellement le battant.
- Pour embrayer à nouveau l'entraînement, tournez la clé dans le sens antihoraire et mettez en place le couvercle de la serrure. L'entraînement s'embranchera automatiquement après avoir reçu un signal à partir de la télécommande ou après une légère poussée de la porte.



**Si vous avez l'entraînement BFT PHOBOS N L BT EZ, n'oubliez pas de débloquer manuellement le verrou électrique (suivant le mode d'emploi du fabricant).**

[C000126] Entraînement ATI STRONG 3024 et 5024 (selon le mode d'emploi du fabricant) - déblocage de l'entraînement :

- ouvrez le couvercle,
- insérez la clé et tournez-la de 180° vers la droite,
- pour bloquer le système à nouveau, ouvrez le couvercle, insérez la clé et tournez-la de 180° vers la gauche. Pousser ou tirer le vantail manuellement pour bloquer le moteur.

## [C000104] 11. MANUEL DES ENTRETIENS COURANTS

Les tâches de contrôle et d'entretien doivent être effectuées au moins tous les 6 mois, dans le respect des instructions du présent manuel !

Le manquement à cette nécessité engendre des risques de dysfonctionnement de la porte.

Nous recommandons d'effectuer des contrôles périodiques tous les ans par un service agréé. Ces contrôles doivent être validés par une note dans le Cahier des Rapports.

[C000113] Avant de procéder à quelque opération de maintenance que soit, coupez l'alimentation électrique de la porte !!!

Vérifiez l'état de toutes les fixations réalisées lors du montage de la porte et effectuez des corrections si nécessaire.

Il est déconseillé de lubrifier les éléments mobiles de la porte, car cela fait adhérer les poussières et accélérer l'usure de ces éléments.

Nettoyez les boîtiers des cellules photoélectriques à l'aide d'un chiffon humide, n'utilisez pas de solvants ni d'autres produits chimiques qui peuvent endommager le dispositif.

### [C000105] Opérations réalisables par le propriétaire après lecture attentive du manuel fourni.

Protégez la porte contre les agents corrosifs, tels que les acides, les alcalis etc. Respectez les consignes d'entretien du dispositif. Nettoyez au moins une fois par an les éléments peints par pulvérisation et, si votre environnement est plus fortement pollué, faites le plus souvent.

[B000046] Lors du nettoyage, respectez les règles suivantes :

- Pour le lavage, utilisez de l'eau pure avec un peu d'agent nettoyant neutre ou faiblement alcalin, à l'aide d'un chiffon doux et non abrasif.
- Lors du nettoyage, les surfaces peintes doivent être froides - à une température de 25°C maxi.
- Les produits de nettoyage ne peuvent être utilisés qu'à l'état froid - à une température de 25°C maxi.
- Il est interdit d'utiliser tout agent acide ou fortement alcalin, abrasif et décapant, qui peut aggraver les substrats en acier.
- Il est interdit d'utiliser des produits nettoyants et abrasifs qui raient et provoquent des déperditions de peinture.

- Il est interdit d'utiliser des solvants organiques contenant des esters, des cétones, des alcools, des hydrocarbures aromatiques, de l'éther de glycol, des hydrocarbures chlorés etc.
- Il est interdit d'utiliser des produits nettoyants dont la composition chimique ne vous est pas connue.
- Il est interdit d'utiliser des produits nettoyants qui laissent des résidus sur la surface nettoyée.
- Vous pouvez éliminer les taches de graisse, d'huile ou de suie en utilisant des essences d'hydrocarbures non aromatiques.
- Les résidus de colles, de caoutchoucs au silicone, de rubans adhésifs etc. peuvent être éliminés à l'aide des essences d'hydrocarbures non aromatiques.

Le temps maximal d'action d'un produit nettoyant ne peut pas dépasser 1 heure. Au besoin, vous pouvez répéter le nettoyage après au moins 24 heures.

Les colles, les mortiers, les mastics, les pâtes de rebouchage, les bandes d'étanchéité et les rubans adhésifs peuvent contenir des substances agressives, donc, avant leur utilisation, il est recommandé de tester leur influence sur les revêtements de peinture et le substrat.

Pour le nettoyage, n'utilisez jamais de jet d'eau, de nettoyeur haute pression, d'aspirateur à eau.

[C000122] Avant de procéder au nettoyage, coupez l'alimentation électrique du dispositif d'entraînement.

L'endroit de montage de la porte doit être maintenu propre pour éviter les dysfonctionnements et les dommages.

Veillez à la propreté des zones d'ouverture du battant en éliminant les cailloux, le gravier, la boue, le sable etc. qui s'y accumulent.

**[C000123] Opérations à effectuer par un personnel qualifié et formé, possédant les droits nécessaires.**

Au moins tous les six mois, effectuer un contrôle de la porte, à l'occasion duquel il faut :

- vérifier le serrage et la fixation correcte de tous les éléments de connexion,
- vérifier le bon fonctionnement des dispositifs de sécurité,
- en cas de dysfonctionnement des entraînements électriques, couper l'alimentation électrique du système d'entraînement pour 2 - 3 minutes, puis reconnecter,
- vérifier l'ajustement des charnières et effectuer des réglages au besoin,
- en cas de détection d'un défaut, l'éliminer impérativement ; toutes les opérations doivent être effectuées conformément au Manuel de Montage et d'Utilisation de la porte,
- contrôler l'ouverture manuelle d'urgence de la porte, en faisant attention à la facilité de déblocage du mécanisme,
- vérifier si aucun obstacle ne se trouve à la portée du faisceau des cellules photoélectriques et dans la zone des mouvements du battant,
- vérifier le fonctionnement du disjoncteur de surcharge et procéder à tous ajustements nécessaires conformément au mode d'emploi accompagnant le contrôleur. La force de pression du battant ne peut pas dépasser les valeurs spécifiées dans la norme EN 12453.

[C000135] Périodiquement (avant l'hiver), lubrifier les charnières de la porte.

**[C000124] Opérations à effectuer exclusivement par le service autorisé de la société WIŚNIOWSKI Sp. z o.o. S.K.A.:**

Tous les 12 mois, faire effectuer un contrôle périodique payant par un service autorisé. Si la porte est exploitée de manière intensive (porte d'entrée d'un lotissement, d'un parking etc.), le contrôle périodique doit être effectué au moins tous les 6 mois.

Lors du contrôle périodique, vérifier :

- la fermeté de toutes les connexions vissées
- la continuité des conduits électriques et des raccordements
- le bon fonctionnement des dispositifs de sécurité et de commande
- le bon fonctionnement du circuit de protection de l'installation électrique différentielle
- l'efficacité des dispositifs d'avertissement
- le bon fonctionnement du disjoncteur de surcharge
- l'état technique général de la porte.



**[C000108] Avant de procéder à tout travail d'entretien et aux contrôles de la porte, coupez l'alimentation électrique du système d'entraînement.**

**[C000134] Opérations de contrôle effectuées sous tension**

Vérification du bon fonctionnement des cellules photoélectriques. Faites passer un objet devant les cellules photoélectriques lors de la fermeture de la porte. Si la porte s'arrête et se met à mouvoir dans le sens inverse, cela signifie que les cellules photoélectriques fonctionnent correctement.

Vérification du bon fonctionnement des lattes de sécurité. Appuyez sur la latte lors de la fermeture - si la porte s'arrête et se met à mouvoir dans le sens inverse, cela signifie que les lattes fonctionnent correctement.



**[C000108] Avant de procéder à tout travail d'entretien et aux contrôles de la porte, coupez l'alimentation électrique du système d'entraînement.**

**[C000110] Élimination de défauts**

Si le battant de la porte résiste ou si d'autres défauts se manifestent, suivez les instructions du Manuel des Entretien Courants.

En cas de doutes, contactez l'installateur ou le réseau du service autorisé de la société WIŚNIOWSKI Sp. z o.o. S.K.A.

**[C000182] Peinture**

Au besoin, combler les défauts de zinc avec de la peinture d'apprêt anti-corrosion et de la peinture de finition, selon les recommandations du fabricant des peintures, ou avec de la peinture à forte teneur en zinc.



**[B000041] Le bon fonctionnement du système d'entraînement n'est garanti qu'à condition du respect des paramètres et des lignes directrices contenues dans le présent manuel.**



**[A000046] WIŚNIOWSKI Sp. z o.o. S.K.A. n'assumera pas la responsabilité pour les dommages causés par le non-respect des règles de sécurité, des instructions de ce manuel et des exigences légales.**

[A000011] Toutes les opérations doivent être effectuées conformément à la présente instruction d'installation et d'utilisation de la porte. Transmettre au Propriétaire de la porte les remarques et recommandations sous forme écrite, en les inscrivant dans le cahier des rapports ou sur la carte de garantie. Une fois la visite technique finie, une inscription le confirmant est à inscrire dans le cahier des rapports ou sur la carte de garantie de la porte.

-----  
**[A000012] La Société WIŚNIOWSKI Sp. z o.o. S.K.A. se réserve le droit de modifier à tout moment ses produits pour raisons d'évolution technologique, sans toutefois nuire à leur fonctionnalité et sans en avertir la clientèle.**

**Le dossier technique appartient à la Société WIŚNIOWSKI Sp. z o.o. S.K.A. Tout copiage, reproduction ou représentation, total ou partiel, du dossier sans autorisation écrite du propriétaire est interdit.**

**[A000048] Cette traduction est faite sur la base de la version polonaise. En cas de différences entre la traduction et l'original, le texte source est le texte de l'original.**

-----

## 0-1

## [C000127] DEGRÉS DE PROTECTION MINIMAUX REQUIS PAR LA NORME EN 13241-1

Méthode d'actionnement de la porte	Modes d'utilisation	
	Opérateurs formés (terrain non public)	Opérateurs formés (terrain public)
commande en présence humaine (mode manuel) avec vue sur la porte	<b>A</b>	<b>B</b>
commande par impulsions (télécommande) avec vue sur la porte	<b>C ou E</b>	<b>C ou E</b>
commande par impulsions (télécommande) sans vue sur la porte	<b>C ou E</b>	<b>C et D, ou E</b>

**A** - commande par bouton (interrupteur sonnette par fil - sans auto-maintien électrique)

**B** - commande par bouton, au moyen de la protection avec clé (interrupteur à clé par fil)

**C** - limitation de puissance

**D** - détecteur de présence humaine ou d'obstacles, situé au sol sur un côté de la porte

**E** - détecteur d'obstacles, conçu et installé de sorte que, en aucune circonstance, personne n'entre en contact avec le battant en mouvement

[C000185]

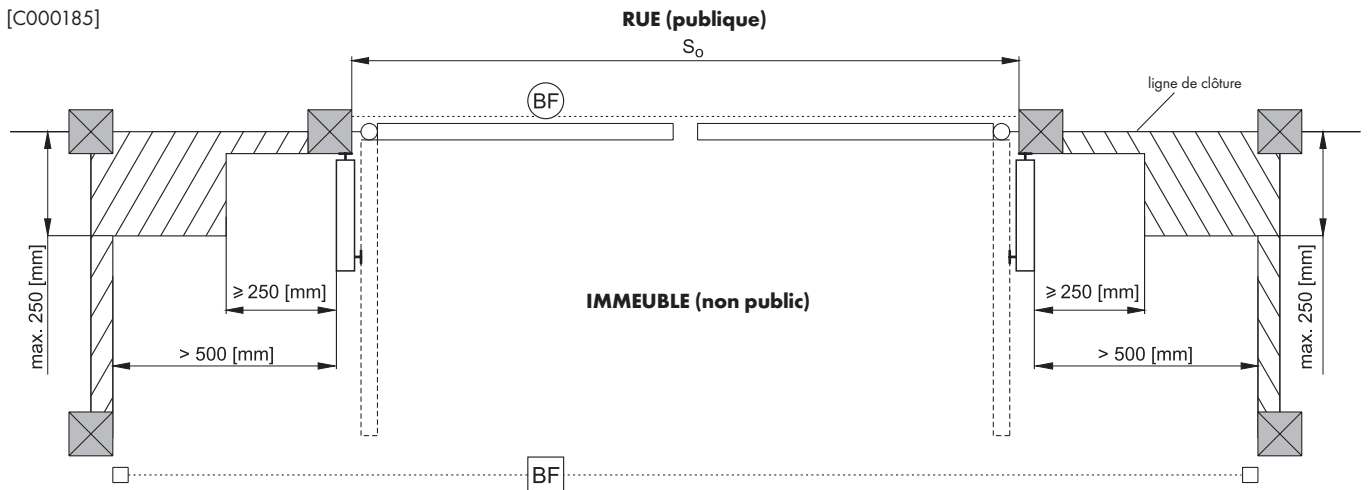

[C000185]

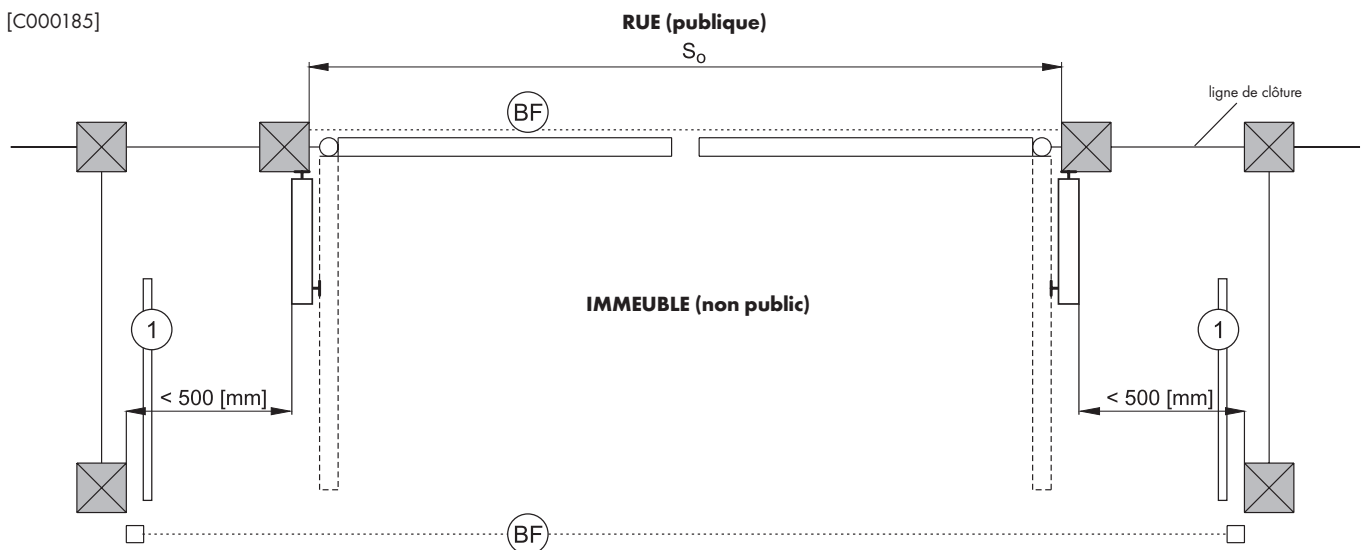

[C000129]

- – obligatoire
- – recommandé
- 1 – latte de sécurité
- BF – barrière des cellules photoélectriques



[C000141] **ATTENTION !** Si l'écart de 500 [mm] entre le battant ouvert de la porte et l'obstacle n'est pas respecté, la barrière des cellules photoélectriques situées du côté de l'immeuble doit être considérée comme un dispositif de sécurité obligatoire.



**0-2**

[C000127] **DEGRÉS DE PROTECTION MINIMAUX REQUIS PAR LA NORME EN 13241-1**

Méthode d'actionnement de la porte	Modes d'utilisation	
	Opérateurs formés (terrain non public)	Opérateurs formés (terrain public)
commande en présence humaine (mode manuel) avec vue sur la porte	<b>A</b>	<b>B</b>
commande par impulsions (télécommande) avec vue sur la porte	<b>C ou E</b>	<b>C ou E</b>
commande par impulsions (télécommande) sans vue sur la porte	<b>C ou E</b>	<b>C et D, ou E</b>

- A** - commande par bouton (interrupteur sonnette par fil - sans auto-maintien électrique)
- B** - commande par bouton, au moyen de la protection avec clé (interrupteur à clé par fil)
- C** - limitation de puissance
- D** - détecteur de présence humaine ou d'obstacles, situé au sol sont sur un côté de la porte
- E** - détecteur d'obstacles, conçu et installé de sorte que, en aucune circonstance, personne n'entre en contact avec le battant en mouvement

[C000186]

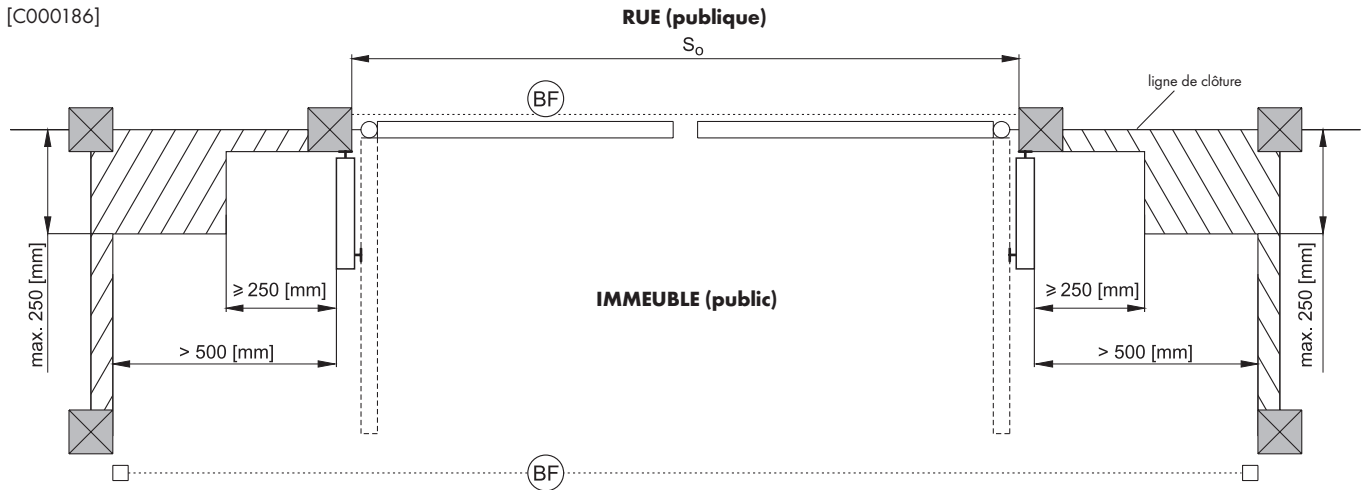

[C000186]

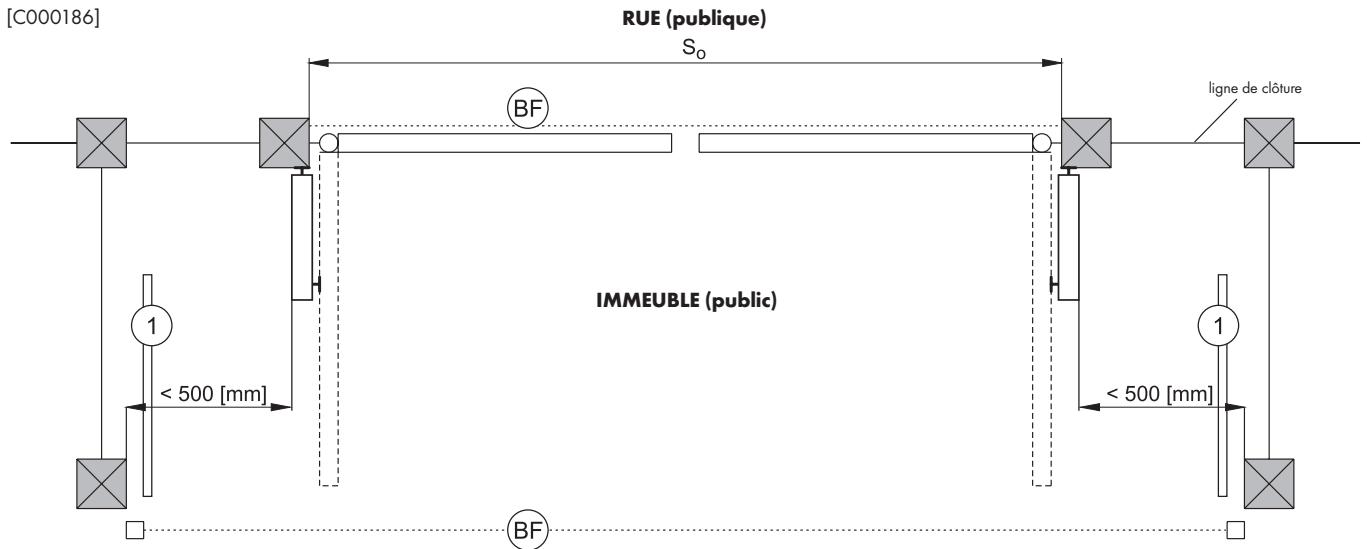

[C000129]

- – obligatoire
- – recommandé
- 1 – latte de sécurité
- BF – barrière des cellules photoélectriques



[C000141] **ATTENTION ! Si l'écart de 500 [mm] entre le battant ouvert de la porte et l'obstacle n'est pas respecté, la barrière des cellules photoélectriques situées du côté de l'immeuble doit être considérée comme un dispositif de sécurité obligatoire.**

**I.a****[D000237] POSE DE FONDATION D'UNE PORTE À DEUX BATTANTS - PIED CARRÉ****I.b****[D000242] POSE DE FONDATION D'UNE PORTE À DEUX BATTANTS - PIED ROND****[D000238] Légende :**

So - Espacement entre les piliers - dimension sur commande

W - Vue du côté de l'immeuble



**Les travaux de fondation doivent être effectués selon les normes EN 1992 et EN 1997 !**

1. Alimentation : 3 x 1,5 mm<sup>2</sup> pour l'alimentation en tension de 230 [V] ; l'installation doit être réalisée selon la norme PN-IEC 60364 « Installations électriques dans les bâtiments ».
2. Unité de commande.
3. Câble pour la lampe de signalisation 2 x 1,5mm<sup>2</sup> + câble d'antenne concentrique RG8.
4. Sortie des câbles vers le servomoteur 3 x 1,5mm<sup>2</sup>
5. Baie de montage.
6. Câbles d'alimentation du servomoteur 3 x 1,5 mm<sup>2</sup> dans un tube en acier ou en PVC.
7. Cellule photoélectrique.
8. Barrière infrarouge.
9. Câbles de commande pour la cellule photoélectrique 2 x 0,5 mm<sup>2</sup> dans un tube en acier ou en PVC.
10. 4 x 0,5 mm<sup>2</sup> (cellules photoélectriques).
11. Fondation en béton au gravier C20/C25 compacté.
12. Lampe de signalisation.
13. Profondeur supérieure à celle de la zone de pénétration du gel caractéristique pour la région (terrain) en question, dans laquelle la porte est installée, mais d'au moins 1200 [mm].
14. La porte est équipée d'une butée si son servomoteur ne possède pas de limiteurs.
15. Ballast (gravillon, gravier).
16. 2 x 0,25 mm<sup>2</sup> (commande manuelle - câbles).

**REMARQUES :**

1. Ne changez pas la section des câbles d'alimentation et de commande, car cela pourrait gêner le montage ou le rendre impossible.

**II.a****[D000239] ARMATURE DES PILIERS - PIED CARRÉ****II.b****[D000240] ARMATURE DES PILIERS - PIED ROND****[D000241] Légende**

- (\*1) - Profondeur supérieure à celle de la zone de pénétration du gel caractéristique pour la région (terrain) en question, dans laquelle la porte est installée, mais d'au moins 1200 [mm].
- (\*2) - surface de contact (avec le sol ou le béton) - pour les piliers galvanisés, appliquez un revêtement supplémentaire pour protéger le pilier contre la corrosion !
- (\*3) - ou d'autres fabricants, aux propriétés de résistance correspondant à l'ancrage susmentionné.
- (\*4) - PS - GALVANISATION
- (\*5) - état de finition (p. ex. pavé)
- (\*6) - Assortiment de l'acier d'armature
- (\*7) - Diamètre Ø [mm]
- (\*8) - Longueur L [mm]
- (\*9) - Nombre dans 1 élément de N pièces
- (\*10) - Longueur totale [m], L<sub>tot</sub>
- (\*11) - No de barre
- (\*12) - Poids unitaire M<sub>1</sub> [kg/m]
- (\*13) - Poids M [kg]
- (\*14) - Poids total M<sub>tot</sub> [kg]
- (\*15) - Acier A-IIIIN (RB500)
- (\*16) - Béton C20/25
- (\*17) - Revêtement C<sub>MIN</sub>
- (\*18) - Il est interdit de remplir le pilier avec du béton !
- (\*19) - L'armature sur le schéma représente le degré minimal d'armature. L'exactitude de réalisation des fondations dépend de la qualité du sol et des nappes phréatiques. Dans des cas spéciaux, la construction des fondations est sujette au processus de conception.

**СОДЕРЖАНИЕ:**

1. Общая информация .....	27
2. Термины и определения в соответствии с нормой .....	27
3. Описание конструкции и технические характеристики .....	28
3.1. Назначение и применение .....	28
3.2. Дополнительное оснащение .....	28
4. Рекомендации по установке .....	28
5. Условия, необходимые для установки .....	28
6. Условия использования и правила техники безопасности .....	28
7. Инструкция монтажа .....	29
7.1. Подготовительные работы .....	29
7.2. Предварительный контроль .....	29
7.3. Установка .....	29
7.4. Покраска .....	29
7.5. Инструкция по монтажу .....	29
7.6. Обслуживание .....	30
7.7. Регулировка ворот .....	30
7.8. Проверка ворот .....	30
8. Защита окружающей среды .....	30
9. Демонтаж ворот .....	30
10. Инструкция по эксплуатации ворот .....	30
10.1. Управление .....	31
10.2. Эксплуатация ворот .....	31
11. Инструкция по текущему техобслуживанию .....	31
Минимальные уровни защиты .....	33
Закладка фундамента под двухстворчатые ворота .....	35
Армирование столбов .....	35

**[A000001] 1. ОБЩАЯ ИНФОРМАЦИЯ**

Монтаж и регулировку ворот может выполнить, по крайней мере, КОМПЕТЕНТНОЕ лицо.

[A000018] Данная Инструкция по установке является документацией, предназначенной для Профессиональных установщиков или Компетентных лиц. Она содержит информацию, необходимую для безопасной установки ворот. Монтаж и установка осуществляются в соответствии с требованиями EN 13241-1.

Ворота и их отдельные компоненты следует устанавливать в соответствии с Инструкцией по монтажу, предоставленным WIŚNIEWSKI Sp. z o.o. S.K.A.

Для установки ворот следует использовать только оригинальные крепежные элементы, поставляемые с воротами и крепежные элементы (например, болты, гайки, шайбы) в соответствии с EN.

Перед началом монтажных работ ознакомьтесь со всей инструкцией. Пожалуйста, внимательно прочитайте данную инструкцию и соблюдайте его указания. Правильное действие ворот в значительной степени зависит от их правильной установки.

**Инструкция включает в себя монтаж ворот со стандартным оборудованием и элементами дополнительного оснащения. Ассортимент стандартного и дополнительного оснащения описан в коммерческом предложении.**

[A000031] Упаковка, используемая для компонентов систем ограждения, предназначена исключительно для защиты во время транспортировки.



**Запрещается хранить упакованные изделия снаружи, подвергая их неблагоприятному воздействию атмосферных условий. Хранение на улице, особенно в солнечных местах, приводит к снижению эстетических качеств лакокрасочного покрытия - так как элементы упаковки (предохранительная пленка, прокладки, ремни и т.п.) местами приклеиваются с ограждению (элементы могут вулканизировать).**

Изделия следует хранить на твердой, непыльной сухой и ровной поверхности, не изменяющей своих свойств под влиянием внешних факторов, в закрытом сухом и хорошо вентилируемом месте, где они не будут подвергнуты воздействию любых других внешних факторов, которые могут привести к ухудшению состояния хранимых элементов ограждений для частных домов и промышленных ограждений, комплектующих и упаковки. Противопоказано складирование и хранение во влажных местах, содержащих вредные для лаковых и цинковых покрытий пары.

[A000032] Данная инструкция касается монтажа нескольких вариантов ворот. Иллюстративные чертежи могут отличаться деталями исполнения. В случае необходимости эти детали показаны на отдельных чертежах.

[A000044] Данная инструкция содержит необходимую информацию для обеспечения безопасной установки и использования, а также надлежащего технического обслуживания ворот.

Во время монтажа следует соблюдать правила техники безопасности и гигиены труда, касающиеся работ: монтажных, слесарных, выполняемых электроинструментом, в зависимости от применяемой технологии монтажа, а также учитывать действующие стандарты, законоположения и соответствующую строительную документацию.

Технический паспорт является документацией, предназначенной для владельца ворот. После окончания монтажа передайте её владельцу. Инструкцию следует предохранять от порчи и бережно хранить.

Если для установки ворот будут использоваться компоненты, поставляемые разными производителями или поставщиками, установщик ворот считается их производителем, в соответствии с европейским стандартом EN 13241-1.

Запрещается изменять или удалять какие-либо элементы ворот. Это может привести к повреждению деталей, обеспечивающих их безопасную эксплуатацию. Запрещается вносить какие-либо изменения в узлы ворот.

[A000042] При установке привода следует поступать в соответствии с рекомендациями WIŚNIEWSKI Sp. z o.o. S.K.A., производителя привода и дополнительного оснащения. Для подключения привода необходимо использовать только оригинальные запчасти производителя.



**[A000033] Не загораживайте зоны движения ворот. На пути открывающихся или закрывающихся ворот не должно быть никаких препятствий. Убедитесь, что когда ворота открываются, на их пути нет людей, и особенно детей или предметов.**



**[A000040] В соответствии с действующим европейским законодательством, ворота с приводом должны быть выполнены в соответствии с Директивой 2006/42/ЕС. Они должны также отвечать требованиям следующих стандартов: EN 13241-1, EN 12445; EN 12453 и EN 12635**

Перед началом установки проведите оценку рисков в соответствии с основными условиями безопасности, предусмотренными в Приложении I Машинной директивы, с указанием соответствующих решений, которые будут использоваться на месте монтажа (условия застройки).

[A000034] Запрещается воспроизведение данного руководства без предварительного письменного согласия и последующей проверки содержания WIŚNIEWSKI Sp. z o.o. S.K.A. Запрещается переводить данную инструкцию на иностранный язык, даже частично, без предварительного письменного согласия и последующей проверки содержания WIŚNIEWSKI Sp. z o.o. S.K.A. Все права на данную инструкцию защищены.

WIŚNIEWSKI Sp. z o.o. S.K.A. не несет ответственности за любые повреждения и неполадки в работе из-за неправильного монтажа или неправильной эксплуатации изделия, поэтому внимательно ознакомьтесь с содержанием данного руководства.

[A000035] WIŚNIEWSKI Sp. z o.o. S.K.A. не несет ответственности за любые повреждения и неполадки в работе из-за использования ворот с устройствами других производителей. Кроме того, это приводит к потере гарантии, предоставляемой компанией WIŚNIEWSKI Sp. z o.o. S.K.A.

[A000036] WIŚNIEWSKI Sp. z o.o. S.K.A. не несет ответственности за любой ущерб или повреждения тела, вызванные несоблюдением рекомендаций, содержащихся в руководстве по установке, вводу в эксплуатацию, техническому обслуживанию и эксплуатации. А также несоблюдением указаний, касающихся безопасности, и требований законов.

WIŚNIEWSKI Sp. z o.o. S.K.A. оставляет за собой право вносить изменения в свои изделия, признанные обоснованными по техническим, производственным и торговым причинам. WIŚNIEWSKI Sp. z o.o. S.K.A. оставляет за собой право улучшать некоторые характеристики изделий в любое время и без каких-либо изменений в данной публикации. Такие изменения могут быть сделаны в любое время и без предварительного уведомления.

**[A000037] 2. ТЕРМИНЫ И ОПРЕДЕЛЕНИЯ В СООТВЕТСТВИИ С НОРМОЙ**

Описание предупреждающих знаков, используемых в инструкции:



**Внимание!** - знак обозначающий, что следует обратить внимание.



**Информация** - знак, обозначающий важную информацию.



**Ссылка** - знак со ссылкой на конкретный пункт в данной инструкции по установке.

**Профессиональный установщик** - компетентное лицо или организация, которая предоставляет третьим лицам услуги, связанные с установкой ворот, в том числе по их улучшению (в соответствии с EN 12635).

**Компетентное лицо** - лицо, должным образом обученное, с квалификациями, вытекающими из знаний и практического опыта, и снабженное необходимыми инструкциями, позволяющими правильно и безопасно выполнить необходимую установку (в соответствии с EN 12635).

**Владелец** - физическое или юридическое лицо, которое имеет законное право распоряжаться воротами и несёт ответственность за их эксплуатацию и использование (в соответствии с EN 12635).

**Технический паспорт** - документ, который содержит основную информацию о конкретных воротах и в котором отведено место для записей, касающихся проверок, испытаний, технического обслуживания, а также всех ремонтов или модификаций ворот (в соответствии с EN 12635).

### [D000269] 3. ОПИСАНИЕ КОНСТРУКЦИИ И ТЕХНИЧЕСКИЕ ХАРАКТЕРИСТИКИ

Ворота представляют собой стальную конструкцию с комплектом петель и замковым устройством. Подробная информация относительно размеров и технических характеристик представлена в прайс-листе. WIŚNIEWSKI Sp. z o.o. S.K.A. предлагает несколько типов ворот в зависимости от способа открывания:

- открываемые вручную,
- автоматические.

#### [D000270] 3.1. НАЗНАЧЕНИЕ И ПРИМЕНЕНИЕ

Ворота предназначены для ограждения владений, участков, рекреационных территорий, микрорайонов, общественных организаций и других объектов подобного типа. Применение калиток в других целях считается не соответствующим назначению. WIŚNIEWSKI Sp. z o.o. S.K.A. не несет ответственности за повреждения, связанные с эксплуатацией не по назначению. Риск и ответственность за применение продукта не по назначению несёт его владелец, включая потерю гарантии.

#### [C000073] 3.2. ДОПОЛНИТЕЛЬНОЕ ОСНАЩЕНИЕ

Ворота с приводом могут быть дополнительно оснащены:

- дополнительной сигнализационной лампой, включаемой в момент движения ворот,
- инфракрасным барьером (фотоэлементами),
- планки безопасности,
- выключателями на ключ,
- кодовой клавиатурой,
- другими устройствами управления.



[C000072] **Технические характеристики приводов других производителей доступны в Инструкциях по монтажу и эксплуатации производителей этих приводов.**

### [B000018] 4. РЕКОМЕНДАЦИИ ПО УСТАНОВКЕ

Перед установкой и вводом в эксплуатацию ворот внимательно ознакомьтесь с указаниями, изложенными в данном руководстве. Следуйте указаниям по установке и эксплуатации ворот, что позволит установить их надлежащим образом и обеспечит долговременную и безотказную эксплуатацию. Все действия, связанные с установкой ворот следует выполнять в описанном порядке.

#### [A000006] 5. УСЛОВИЯ, НЕОБХОДИМЫЕ ДЛЯ УСТАНОВКИ

Ворота должны использоваться и эксплуатироваться по назначению. Выбор и использование ворот в строительстве необходимо осуществлять на основании технической документации объекта, подготовленной в соответствии с действующими нормами и стандартами.

[A000038] Ворота могут использоваться только обученными лицами. Ворота нельзя устанавливать и использовать в потенциально взрывоопасных местах.

Ворота можно эксплуатировать только, если они исправны технически, и в соответствии с их назначением, после ознакомления пользователя с условиями безопасной эксплуатации и возможными опасностями, а также при условии соблюдения указаний по установке и использованию.

Следует немедленно устранить все неполадки в работе, которые могут представлять угрозу для безопасности.

Ворота могут использоваться только в местах, не подверженных наводнениям и местным затоплениями.

Не используйте ворот в районах, подверженных воздействию суровых погодных условий и факторов окружающей среды (например, соленый воздух).



[A000043] **Во время любых сварочных работ рядом с воротами следует отсоединить ворота от источника питания и отключить электронную проводку. Существует риск повреждения электроники привода ворот.**

### [B000019] 6. УСЛОВИЯ ИСПОЛЬЗОВАНИЯ И ПРАВИЛА ТЕХНИКИ БЕЗОПАСНОСТИ

#### Указания по технике безопасности

**Минимальные уровни защиты закрывающей кромки согласно стандарту PN-EN 13241-1 (согласно Инструкции по монтажу рис. 0-1, 0-2).**



**Неправильная установка, монтаж или неправильное использование изделия может привести к травмам людей, животных или повреждению вещей.**

[B000020] Храните данную инструкцию в надежном и известном месте, так чтобы при необходимости вы могли бы им быстро воспользоваться.

Установка должна быть адаптирована к требованиям, изложенным в Европейских директивах.

В странах, не входящих в ЕС, высокий уровень безопасности может обеспечить соблюдение стандартов, изложенных в Европейских директивах. Следует, однако, также соблюдать актуальные стандарты и законоположения, действующие в данной стране.

Прежде чем приступить к установке и вводу ворот в эксплуатацию, внимательно ознакомьтесь с инструкцией по эксплуатации и указаниями по установке, эксплуатации и техническом обслуживании устройства.

Используйте изделие исключительно по назначению. Неправильное использование может привести к возникновению опасности или ущербу. WIŚNIEWSKI Sp. z o.o. S.K.A. не несет ответственности за ущерб, причиненный в результате неправильного использования устройства.

WIŚNIEWSKI Sp. z o.o. S.K.A. не несет ответственности за последствия, возникшие в результате неправильного использования или установки ворот, а также за связанные с этим повреждения и ущерб, причиненный во время движения.

[B000044] Монтажные работы проводить согласно европейским нормам: 2004/108/WE; 2006/42/WE; 2006/95/WE; EN 13241-1, включая изменения.

Согласно соответствующим нормам провести установку устройств безопасности (фотоэлементов), необходимых для защиты пользователей ворот, животных, а также предметов, которые могут оказаться в зоне работы ворот, от возможных повреждений или травм.

Установить минимум одну сигнальную лампу в хорошо видимом месте. [C000074] На воротах должен быть размещён предупреждающий знак (автоматическое движение ворот).

[B000022] WIŚNIEWSKI Sp. z o.o. S.K.A. не несет ответственности за безопасность и нормальное функционирование устройства в случае установки оснащения других производителей, которое не находится в предложении WIŚNIEWSKI Sp. z o.o. S.K.A.

Ремонт и техническое обслуживание следует выполнять с использованием только оригинальных запасных частей.

[B000030] Запрещается вносить изменения в устройство без разрешения WIŚNIEWSKI Sp. z o.o. S.K.A.

После ввода в эксплуатацию, следует обучить всех пользователей ворот принципам работы и эксплуатации ворот, устройств управления и сделать соответствующую запись в Техпаспорте ворот.

Проинформировать и обучить пользователя способу аварийного открывания ворот в случае отключения питания или поломки.

Передатчики для управления воротами следует хранить в недоступном для детей месте, таким образом, чтобы исключить их нежелательное использование. Передатчики следует хранить в сухом месте, избегая влаги.

Ремонт и техническое обслуживание могут быть выполнены только уполномоченным Профессиональным установщиком или Компетентным лицом.

Во время ремонта и техобслуживания ворот следует отключить электропитание.

[C000075] Способы выполнения электрической системы, а также ее защиты от поражения электрическим током определяются действующими стандартами и законоположениями.

Все электротехнические работы может выполнять только электротех-

ник с соответствующими допусками.

Цепь питания привода должна быть оснащена устройством отключающим ток, дифференциальной токовой защитой и защитой от перегрузочного тока.

Система питания ворот должна быть выполнена как отдельный электрический контур.

В первую очередь необходимо провести обязательное заземление привода.

Выключите электропитание, прежде чем выполнять какую-либо работу с электрической системой. Отключите также все батареи резервного питания, если такие используются.

В случае срабатывания предохранителей, определите причину и устраните неисправность прежде чем вернуться к первичной работе. В случае возникновения проблем, которые не могут быть решены на основании представленной в данном руководстве информации, обратитесь в технический сервис производителя.

Внесение любых изменений в систему или ремонт следует поручить исключительно Профессиональному установщику.

Использование, которое четко не упомянуто в данном руководстве, запрещено.

Как дети, так и взрослые не должны находиться в зоне действия ворот.



[A000033] **Не загромождайте зоны движения ворот. На пути открывающихся или закрывающихся ворот не должно быть никаких препятствий. Убедитесь, что когда ворота открываются, на их пути нет людей, и особенно детей или предметов.**



[C000095] **Для обслуживания и установки привода и дополнительного оснащения используйте инструкцию по эксплуатации и установке производителя привода и производителя дополнительного оснащения.**

[B000031] Ворота с зазором между заполнением <20% не следует использовать, если скорость ветра превышает 15 м/с.

Цинковое покрытие на воротах не является декоративным покрытием, а защитой от коррозии.

Отходы и упаковочные материалы (пластик, картон, пенопласт и т.д.) производятся в соответствии с условиями, указанными в настоящее время действующими европейскими стандартами. Упаковку из нейлона и полистирола держите в недоступном для детей месте.

## [D000001] 7. ИНСТРУКЦИЯ МОНТАЖА

Правильное функционирование ворот в значительной степени зависит от их правильной установки. WIŚNIOWSKI Sp. z o.o. S.K.A. рекомендует авторизованные монтажные фирмы. Только правильная установка и техническое обслуживание согласно инструкции, проводимое компетентными фирмами или лицами, может гарантировать безопасную и соответствующую работу ворот.

Следует сохранить список комплектующих ворот.

### [D000196] 7.1. ПОДГОТОВИТЕЛЬНЫЕ РАБОТЫ

Подготовительные работы включают подготовку фундаментов и электропроводки.

Направление открывания ворот всегда указывается, если смотреть со стороны участка.

Фундамент под столбы ворот выполнить в соответствии с прилагаемыми чертежами. Конструкция столбов, к которым будет произведен монтаж ворот, должна обеспечивать стабильность и устойчивость во всех плоскостях.

При стабильном грунте центральный упор STOP можно закрепить при помощи болтов.

При нестабильном грунте или тротуарной плитке фундамент под центральный упор STOP выполнить согласно прилагаемым схемам.

Глубина всех фундаментов ограждения должна превышать уровень замерзания для данного региона (области) для места монтажа, но не менее, чем 1200 [мм].



[D000446] **Перед началом строительства ограждения следует обязательно проверить, не содержат ли применяемые материалы противопоказаний к использованию с оцинкованными и лакокрасочными покрытиями.**

[D000208] Электропроводку выполнить согласно действующим нормам.

Провода электропитания и провода управления фотоэлементов проложить согласно рис. 1.a и 1.b.



[B000087] **Не соблюдение при монтаже указаний, представленных в Инструкции по монтажу и эксплуатации, может привести к повреждению столба или ограждения (например, к разрыву столба) в период низких температур в результате замерзания конденсата.**

### [D000197] 7.2. ПРЕДВАРИТЕЛЬНЫЙ КОНТРОЛЬ

Перед началом монтажа проверить пригодность ворот и их комплектующих к эксплуатации, а прежде всего, обращая внимание на то, что:

- все материалы и элементы ворот должны быть в исправном состоянии и пригодны к эксплуатации,
- доступ к управлению и приводу в случае аварии не может быть затруднен, а обслуживание оборудования не может вызывать трудностей.

### [D000177] 7.3. УСТАНОВКА

Правильная работа ворот в значительной степени зависит от их правильной установки.

В случае самостоятельной установки пользователем, следует строго следовать указаниям данного руководства, чтобы избежать сбоев в работе ворот, их преждевременного износа и возможной потери гарантии.

Запрещается использовать дополнительные крепежные элементы и вносить изменения в существующие элементы без согласия WIŚNIOWSKI Sp. z o.o. S.K.A.

Конструкционные элементы ворот не могут быть использованы для крепления компонентов систем ограждений и других.

[D000178] Перед первым открытием ворот проверьте ворота в соответствии с инструкцией по текущему техобслуживанию.

Ворота установлены правильно, если створка передвигается плавно и её обслуживание несложное.

После установки ворот, сделайте запись в Техническом паспорте ворот.

### [C000182] 7.4. ПОКРАСКА

В случае необходимости покрасьте места, в которых откололось цинковое покрытие, антикоррозийной грунтовкой и финишной краской в соответствии с рекомендациями производителя краски, или краской с высоким содержанием цинка.

### [D000272] 7.5. ИНСТРУКЦИЯ ПО МОНТАЖУ

1. Проверить выполнение подготовительных работ.
2. Провести предварительный контроль ворот (контроль правильности выполнения конструкции).
3. Монтаж петель выполнить, учитывая тип монтажа:
  - a) **тип В** - монтаж верхних и нижних петель выполнить в зависимости от типа столба: стальной столб - рис. 1.1a; клинкерный (бетонный) столб - рис. 1.1b. Для монтажа привинтить пластины крепления петель к столбу - рис. 2. В столбах без отверстий просверлить отверстия и разместить в них заклёпочные гайки. При монтаже пластин к клинкерному (бетонному) столбу, монтаж втулки осуществить в соответствии с указаниями производителя клея. В случае столбов, отделанных камнем, кирпичом и др., монтаж втулки следует производить непосредственно к основе столба.
  - b) **тип С** - монтаж верхних и нижних петель заключается в креплении петель к клинкерному (бетонному) столбу при помощи втулок посредством химического клеевого состава. Монтаж втулки в столб осуществить в соответствии с указаниями производителя клея - рис. 1.1c.
  - c) **тип Е** - монтаж верхних и нижних петель заключается в креплении петель к монтажному швеллеру - рис. 1.1d, и последующем креплении монтажного швеллера к столбу при помощи резьбового соединения - рис. 3. В случае монтажа швеллера к бетонному столбу, монтаж соединительного элемента осуществить в соответствии с указаниями производителя, а также рис. 5.1. В случае столбов, отделанных камнем, кирпичом и др., монтаж соединительного элемента следует производить непосредственно к основе столба, следуя указаниям производителя соединителей. Следует применить соединительный элемент, параметры которого соответствуют параметрам болта M10, класса прочности минимум 8.8. Маркировка А - минимальная глубина крепления соединительного элемента согласно указаниям производителя соединительного элемента.
  - d) **тип М** - монтаж верхних и нижних петель выполнить в зависимости от типа столба: стальной столб - рис. 1.1g; клинкерный (бетонный) столб - рис. 1.1h. Для монтажа привинтить пластины крепления петель к столбу. Перед креплением пластин следует разместить контрагайку и шайбу из бронзы в специально под-

готовленном отверстии. В столбах без отверстий просверлить отверстия и разместить в них заклёпочные гайки. При монтаже пластин к клинкерному (бетонному) столбу, монтаж втулки осуществляется в соответствии с указаниями производителя клея. В случае столбов, отделанных камнем, кирпичом и др., монтаж втулки следует производить непосредственно к основе столба.

4. Выполнить предварительную регулировку петель в номинальном положении (среднее положение между положением полностью вкрученной и положением полностью выкрученной петли).
5. На петли установить пассивную створку ворот.
6. На петли установить активную створку ворот.
7. По середине между столбами разместить центральный упор STOP - рис. 6.
8. В открытом положении произвести монтаж отбойника ворот - рис. 7.
9. По завершению монтажа произвести регулировку положения створок ворот - рис. 8.
10. Установить кронштейны для монтажа привода створки ворот - рис. 9.1; рис. 9.2; рис. 9.3.



[D000210] После установки ворота должны открываться легко по всему пути движения створки ворот, при чём створка должна оставаться в равновесии.

#### [D000200] 7.6. ОБСЛУЖИВАНИЕ

Установщик обязан проанализировать возможные риски, связанные с использованием ворот, и сообщить о них пользователю/ владельцу ворот.

Открытие ворот, как правило, связано с нижеследующими рисками: удар или сдавливание в зоне закрывания ворот; удар или сдавливание в зоне открывания ворот; получение травмы в результате застревания между створками ворот; зацепление; риски механического повреждения, связанные с перемещением ворот.

Перед запуском ворот убедиться, что люди находятся на безопасном расстоянии.

Во время открывания ворот запрещается прикасаться к движущимся частям.

Соблюдать безопасное расстояние во время открывания ворот: разрешается проходить через проём ворот только после их полного открытия и остановки.

[D000187] Немедленно прекратите использование ворот в случае их неисправности (шумная работа, отсутствие плавности движения, чрезмерное трение и т. д.). Несоблюдение этого указания может привести к возникновению серьезной опасности, риску несчастных случаев и/или серьезному повреждению ворот и привода.

[D000186] Визуально проверьте ворота и систему и убедитесь в отсутствии следов механического разрегулирования, механических повреждений, признаков износа и следов повреждений кабелей и установленных частей привода.

Ворота установлены правильно, если створка передвигается плавно. В случае сбоя питания, вы можете вручную открыть ворота после разблокировки привода.



**Профессиональный установщик или Компетентное лицо обязано проинформировать пользователя о правильном использовании устройства, также в чрезвычайных ситуациях, и провести обучение по эксплуатации ворот.**

#### [D000182] 7.7. РЕГУЛИРОВКА ВОРОТ

Выполнять регулировку параметров движения ворот, программирование контроллера, установку дополнительного оснащения необходимо в соответствии с прилагаемой инструкцией по эксплуатации привода и оснащения производителя.

#### [D000201] 7.8. ПРОВЕРКА ВОРОТ

Приемо-сдаточные испытания ворот должен провести Профессиональный установщик или Компетентное лицо. При проведении испытаний следует принять во внимание существующие риски, а также соблюдать действующее законодательство, нормы и предписания, в частности все требования нормы EN 12445; EN 12453; EN 13241-1.

Перед окончательным вводом ворот в эксплуатацию проверить:

- правильность функционирования всех устройств безопасности (фотоэлементов, др.),
- запуск и остановку ворот при управлении вручную,
- запуск и остановку ворот при дистанционном управлении,
- логику функций,
- проверить работу устройств безопасности путем симуляции ава-

рийных ситуаций (может выполнить только Профессиональный установщик или Компетентное лицо).

#### [A000008] 8. ЗАЩИТА ОКРУЖАЮЩЕЙ СРЕДЫ

##### Упаковка

Элементы упаковки (картон, пластик и т.д.) относятся к категории отходов, пригодных для вторичной переработки. Прежде чем выбросить упаковку следует действовать в соответствии с местным (локальным) законодательством, касающимся утилизации данного материала.

##### Утилизация продукта

Изделие состоит из различных материалов. Большинство используемых материалов пригодно для вторичной переработки. Прежде чем их выбросить, материалы следует рассортировать, а затем отвезти в пункт сбора вторичного сырья.



**Перед утилизацией следует поступать в соответствии с местным (локальным) законодательством, касающимся утилизации данного материала.**



[A000009] **Помните! Возврат упаковочных материалов в обращение экономит ресурсы и уменьшает образование отходов.**

[A000118] Настоящий прибор имеет маркировку в соответствии с Европейской директивой 2012/19/ЕС об утилизации электрического и электронного оборудования.

Такая маркировка информирует о том, что прибор после его использования нельзя выкидывать в мусор вместе с другими отходами домашнего хозяйства. Пользователь обязан сдать его субъектам, занимающимся утилизацией отходов электрического и электронного оборудования. Субъекты, занимающиеся утилизацией, в том числе местные пункты сбора, магазины и муниципальные образования, создают соответствующую систему, позволяющую сдачу такого оборудования.

Правильное обращение с отходами электрического и электронного оборудования помогает избежать вредных для здоровья человека и окружающей среды последствий, вытекающих из наличия опасных элементов и неправильного хранения и обработки такого оборудования.

#### [C000010] 9. ДЕМОНТАЖ ВОРОТ

Демонтаж ворот необходимо проводить в обратной очередности монтажа. Перед началом проведения демонтажа необходимо отключить питание.

#### [C000096] 10. ИНСТРУКЦИЯ ПО ЭКСПЛУАТАЦИИ ВОРОТ



**Не загромождайте зоны движения ворот. На пути открывающихся или закрывающихся ворот не должно быть никаких препятствий. Убедитесь, что когда ворота открываются, на их пути нет людей, и особенно детей или предметов.**



[B000033] **Запрещается находиться людям и оставлять транспортные средства или другие предметы в свете открытых ворот. Запрещается находиться, проходить, перебежать или проезжать перед движущимися воротами.**

**Запрещается использовать створку ворот для перемещения предметов или людей. Не позволяйте детям играть с устройствами. Передатчики, управляющие воротами, следует хранить вдали от детей. Передатчики следует хранить в сухом месте, избегая влаги. Дистанционный запуск ворот можно выполнять только тогда, когда видны ворота и зона передвижения ворот.**



[B000034] **Это оборудование не предназначено для использования лицами (включая детей) с ограниченными физическими, сенсорными или умственными способностями или лицами, без опыта или знания оборудования, разве что это происходит под надзором и в соответствии с инструкцией по эксплуатации оборудования.**

**Обратите внимание на то, чтобы дети не играли с оборудованием.**

[C000152] Во время эксплуатации визуально проверяйте ворота и систему, чтобы убедиться, что нет следов механической разрегулировки, механических повреждений, признаков износа и следов повреждений кабелей и установленных частей привода.

[B000045] В случае выявления каких-либо неполадок в работе ворот следует связаться с Профессиональным установщиком или Компетентным лицом.



**Не рекомендуется смазывать подвижные элементы ворот, потому что это приводит к прилипанию грязи и увеличению сопротивления движению створки.**

#### [C000097] 10.1. УПРАВЛЕНИЕ

Привод ворот позволяет открывать и закрывать ворота. Ворота могут приводиться в движение по-разному, в зависимости от требований и способа монтажа:

- вручную (аварийное открытие),
- с помощью дистанционного управления передатчиком,
- с помощью магнитных карт,
- с помощью выключателя на ключ,
- других устройств управления.

#### [C000098] 10.2. ЭКСПЛУАТАЦИЯ ВОРОТ

##### Открытие и закрытие

Открытие и закрытие ворот с приводом возможно путём нажатия кнопки на передатчике дистанционного управления. Удерживайте кнопку нажатой в течение 1-2 секунд.

Вы можете открывать и закрывать ворота, нажав на кнопку выключателя (настенный выключатель; кнопка на панели домофона) или повернуть ключ (выключатель на ключ).

[C000099] В воротах, приводимых в движение с помощью передатчика дистанционного управления, все устройства безопасности должны правильно работать и подвергаться регулярным проверкам, чтобы обеспечить их превосходную исправность. В случае любой неполадки следует немедленно обратиться за помощью к Профессиональному установщику или Компетентному лицу. Люди, и особенно дети, должны находиться вне зоны работы ворот.



**Дистанционное управление воротами разрешается только, если ворота и зона их перемещения находятся в поле зрения.**

#### [C000100] Аварийное открытие

Аварийное открытие предусмотрено в ситуации, когда возникает необходимость открыть ворота вручную (помехи в работе привода или отсутствие питания).

[C000125] Привод BFT PHOBOS N L BT и BFT PHOBOS N L BT EZ (согласно Инструкции обслуживания Производителя) - разблокировка привода:

- открыть крышку, вставить ключ и повернуть его по часовой стрелке на 90°,
- затем вручную открыть или закрыть створку ворот,
- чтобы вновь заблокировать привод, повернуть ключ против часовой стрелки и установить крышку замка. Блокировка привода произойдет при подаче сигнала с пульта ДУ либо при легком толчке створки ворот.



**При приводе BFT PHOBOS N L BT EZ необходимо помнить о ручной разблокировке электрозасова (согласно Инструкции обслуживания Производителя).**

[C000126] Привод ATI STRONG 3024 или 5024 (согласно Инструкции обслуживания Производителя) - разблокировка привода:

- открыть крышку,
- вставить ключ и повернуть вправо на 180°,
- чтобы вновь заблокировать привод, открыть крышку, вставить и повернуть ключ влево на 180°. Слегка переместить створку ворот, чтобы вновь заблокировать привод.

#### [C000104] 11. ИНСТРУКЦИЯ ПО ТЕКУЩЕМУ ТЕХОБСЛУЖИВАНИЮ

Осмотр и техническое обслуживание следует осуществлять, по крайней мере, через каждые 6 месяцев, соблюдая при этом данные указания! В противном случае есть опасность, что ворота не будут работать должным образом.

Мы рекомендуем проводить ежегодные периодические техосмотры авторизованным сервисным центром. Этот техосмотр должен быть подтвержден записью в Техническом паспорте.

[C000113] Прежде чем приступить к какому-либо техническому обслуживанию отключите электропитание ворот!!!

Проверьте состояние всех креплений, выполненных во время установки ворот, и при необходимости поправьте.

Не рекомендуется смазывать подвижные элементы ворот, потому что это приводит к прилипанию пыли и грязи, вызывая ускоренный износ элементов.

Протереть корпус фотоэлементов влажной тканью без применения растворителей или других химических веществ, которые могут привести к повреждению устройства.

[C000105] **Работы, которые может выполнить Владелец после тщательного изучения прилагаемого руководства.**

Защищайте ворота от воздействия агрессивных химических веществ, таких как: щелочи, кислоты и др.

Выполняйте необходимое техобслуживание изделий. Элементы, окрашенные порошковым методом, необходимо чистить не реже одного раза в год, а при большей степени загрязнения окружающей среды - чаще.

[B000046] При очистке следует соблюдать следующие правила:

- Для мытья используйте чистую воду с небольшим добавлением нейтрального или слабо щелочного моющего средства, мойте с помощью мягкой губки или ткани.
- Окрашенные поверхности должны быть холодными во время очистки - макс. температура 25 ° C.
- Максимальная температура чистящих средств не может превышать 25 ° C.
- Запрещается применять любые кислые или сильно щелочные, абразивные и чистящие средства, которые могут оказать негативное воздействие на стальное основание.
- Запрещается применять абразивные и чистящие средства, вызывающие повреждения лакокрасочного покрытия и царапины.
- Запрещается применять органические растворители, содержащие сложные эфиры, кетоны, спирты, ароматические углеводороды, эфиры гликоля или хлорированные углеводородные составляющие и т.д.
- Запрещается применять очистители с неизвестным химическим составом.
- Запрещается использовать чистящие средства, которые оставляют осадок на очищаемой поверхности.
- Жирные, масляные пятна или сажу можно удалить при помощи неароматических углеводородов бензина.
- Остатки клея, силикона или клейкой ленты, и т.д. можно удалять при помощи неароматических углеводородов бензина.

Максимальная продолжительность воздействия чистящего средства не должна превышать 1 час. Если необходимо, повторите очистку, но не раньше, чем по истечении 24 часов.

Клеи, растворы, шпатлевки, замазки, ленты и клейкие ленты могут содержать агрессивные вещества, и перед их применением необходимо проверить их воздействие на лакокрасочные покрытия и на основание.

Запрещается применять мойки высокого давления, водные пылесосы, а также мыть ворота струей воды.

[C000122] Перед проведением работ по чистке отключить привод от электропитания.

Место, в котором установлены ворота, следует содержать в чистоте, что позволит избежать неполадок в работе ворот и их повреждения.

Содержать в чистоте зону перемещения створки ворот, убирая камни, щебенку, грязь, песок и др.

[C000123] **Работы, которые могут быть выполнены квалифицированным, обученным персоналом с соответствующими допусками:**

По крайней мере один раз в 6 месяцев следует проводить техосмотры ворот, во время которых следует:

- проверить правильность крепления и натяжку всех крепежных элементов,
- проверить исправность устройств безопасности,
- в случае обнаружения неисправностей в работе электроприводов, отключить на 2÷3 мин., а затем повторно включить электропитание привода,
- проверить регулировку петель, в случае необходимости - отрегулировать,
- в случае обнаружения каких-либо неисправностей, провести их устранение, действуя в соответствии с Инструкцией по монтажу и эксплуатации ворот,
- проверить аварийное управление воротами вручную, обращая внимание на легкость разблокировки механизма,
- проверить отсутствие каких-либо преград в зоне действия фотоэлементов и зоне движения створки,
- проверить работу выключателя максимального тока, и в случае необходимости внести корректировки в соответствии с прилагаемой инструкцией контроллера. Сила давления створки не может превышать значений, указанных в стандарте EN 12453.

[C000135] Периодически (перед зимним сезоном) смазывать петли ворот смазкой.

[C000124] **Работы, которые может выполнить исключительно авторизованный сервис WIŚNIEWSKI Sp. z o.o. S.K.A.**

Каждые 12 месяцев проводить платный периодический техосмотр, выполняемый авторизованным сервисом. Если устройство работает интенсивно (въездные ворота ограждённой территории жилых многоквартирных домов, стоянки и т.п.), то периодический техосмотр необходимо выполнять не реже одного раза в течение 6 месяцев.

Во время периодического техосмотра необходимо проверить:

- состояние крепления всех резьбовых соединений
- непрерывность электропроводки и соединений
- эффективность работы устройств безопасности и управления
- эффективность работы защитной цепи тока дифференциальной системы
- работу устройств безопасности
- эффективность работы выключателя максимального тока
- общее техническое состояние ворот



[C000108] **Во время любых работ по техническому обслуживанию и техосмотру ворот следует отключить электропитание привода.**

#### [C000134] Контрольные проверки с включенным электропитанием

Проверьте эффективность работы фотоэлементов. Передвигайте предмет перед фотоэлементами во время закрывания и открывания ворот. Если ворота останавливаются и вернутся в предыдущее положение, то это означает, что фотоэлементы работают должным образом.

Проверить эффективность работы планок безопасности. Прижать планку безопасности во время закрывания, если ворота останавливаются и вернутся в предыдущее положение, то это означает, что планки безопасности работают должным образом.

#### [C000110] Устранение неполадок

Если во время работы створки ворот наблюдается сопротивление или будут выявлены другие неисправности, поступать в соответствии с указаниями, содержащимися в Инструкции по текущему техобслуживанию.

В случае возникновения каких-либо сомнений обратитесь за консультацией к установщику или в авторизованный сервис компании WIŚNIOWSKI Sp. z o.o. S.K.A.

#### [C000182] Покраска

В случае необходимости покрасьте места, в которых откололось цинковое покрытие, антикоррозийной грунтовкой и финишной краской в соответствии с рекомендациями производителя краски, или краской с высоким содержанием цинка.



[B000041] **Правильное функционирование привода гарантируется только в случае соблюдения параметров и указаний, содержащихся в данном руководстве.**



[A000046] **WIŚNIOWSKI Sp. z o.o. S.K.A. не несет ответственности за ущерб, возникший в результате нарушения правил техники безопасности, инструкции по эксплуатации, требований законодательства.**

[A000011] Все работы выполнять в соответствии с данной Инструкцией по монтажу и эксплуатации ворот. Любые замечание и рекомендации необходимо довести до сведения владельца ворот в письменном виде, например, произвести соответствующую запись в техпаспорте или гарантийном талоне ворот, и передать их владельцу. После выполнения техосмотра подтвердить факт его проведения в техпаспорте или гарантийном талоне ворот.

[A000012] **WIŚNIOWSKI Sp. z o.o. S.K.A. оставляет за собой право вносить конструкционные изменения, связанные с техническим прогрессом, не меняющие функциональности изделия, без предварительного уведомления.**

**Документация является собственностью WIŚNIOWSKI Sp. z o.o. S.K.A. Копирование, воспроизведение и использование полностью или частично без письменного разрешения владельца запрещено.**

[A000048] **Этот перевод сделан на основе польского языка. В случае возникновения разногласий между переводом и оригиналом, исходным текстом является текст оригинала.**



## 0-1

## [C000127] МИНИМАЛЬНЫЕ УРОВНИ ЗАЩИТЫ, ТРЕБУЕМЫЕ СТАНДАРТОМ EN 13241-1

Способ приведения ворот в движение	Способы эксплуатации	
	Обученные лица, обслуживающие ворота (не общественные места)	Обученные лица, обслуживающие ворота (общественные места)
управление в присутствии человека (ручной режим) с наблюдением за работой ворот	<b>A</b>	<b>B</b>
импульсное управление (передатчик дистанционного управления) с наблюдением за работой ворот	<b>C или E</b>	<b>C или E</b>
импульсное управление (передатчик дистанционного управления) без наблюдения за работой ворот	<b>C или E</b>	<b>C и D, или E</b>

**A** - управление кнопкой (проводной звонковый выключатель - без электрического самоудерживания)

**B** - управление кнопкой с ключом безопасности (проводной ключ-переключатель)

**C** - ограничение силы

**D** - устройство, обнаруживающее присутствие человека или препятствия, находящихся на земле с одной стороны ворот

**E** - устройство, обнаруживающее человека или препятствие, так запроектировано и установлено, чтобы ни при каких условиях не могло произойти столкновение человека с движущейся створкой ворот

[C000185]

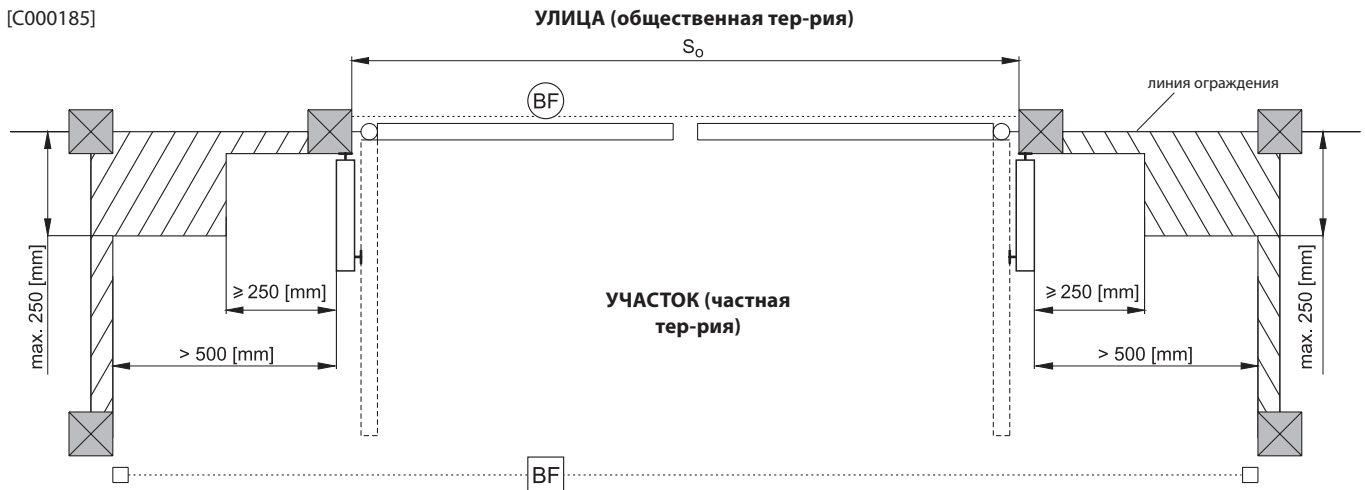

[C000185]



[C000129]

- – обязательные
- – рекомендуемые
- 1 – оптическая планка безопасности
- BF – барьер фотоэлементов



[C000141] **ВНИМАНИЕ!** В случае если между открытой створкой ворот и преградой не соблюдено расстояние 500 [мм], барьер фотоэлементов является обязательным элементом безопасности.

0-2

[C000127] МИНИМАЛЬНЫЕ УРОВНИ ЗАЩИТЫ, ТРЕБУЕМЫЕ СТАНДАРТОМ EN 13241-1

Способ приведения ворот в движение	Способы эксплуатации	
	Обученные лица, обслуживающие ворота (не общественные места)	Обученные лица, обслуживающие ворота (общественные места)
управление в присутствии человека (ручной режим) с наблюдением за работой ворот	<b>A</b>	<b>B</b>
импульсное управление (передатчик дистанционного управления) с наблюдением за работой ворот	<b>C или E</b>	<b>C или E</b>
импульсное управление (передатчик дистанционного управления) без наблюдения за работой ворот	<b>C или E</b>	<b>C и D, или E</b>

**A** - управление кнопкой (проводной звонковый выключатель - без электрического самоудерживания)

**B** - управление кнопкой с ключом безопасности (проводной ключ-переключатель)

**C** - ограничение силы

**D** - устройство, обнаруживающее присутствие человека или препятствия, находящихся на земле с одной стороны ворот

**E** - устройство, обнаруживающее человека или препятствие, так запроектировано и установлено, чтобы ни при каких условиях не могло произойти столкновение человека с движущейся створкой ворот

[C000186]

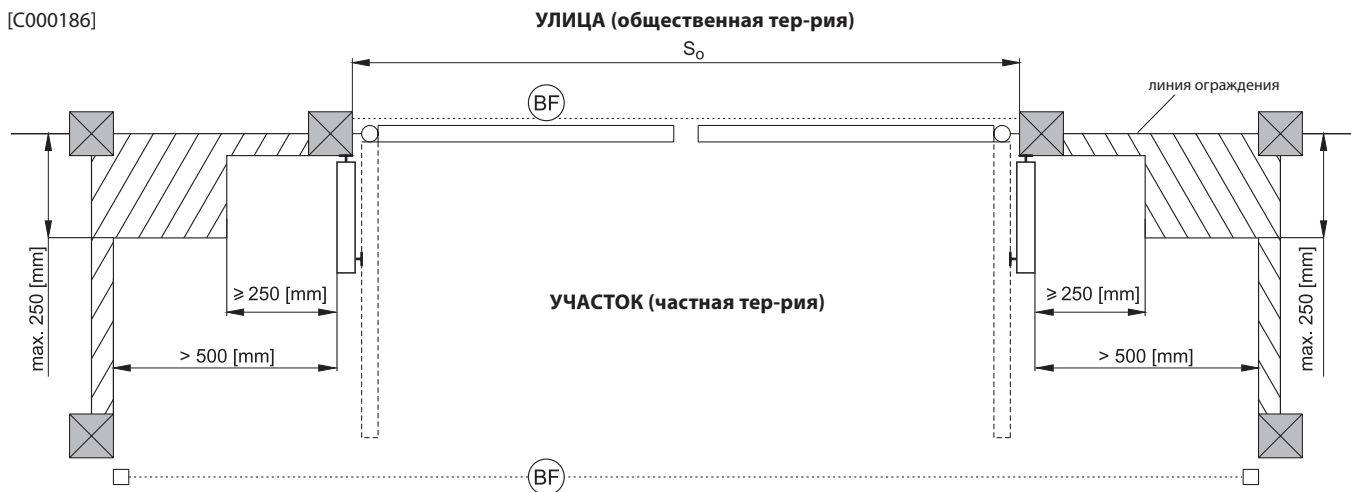

[C000186]

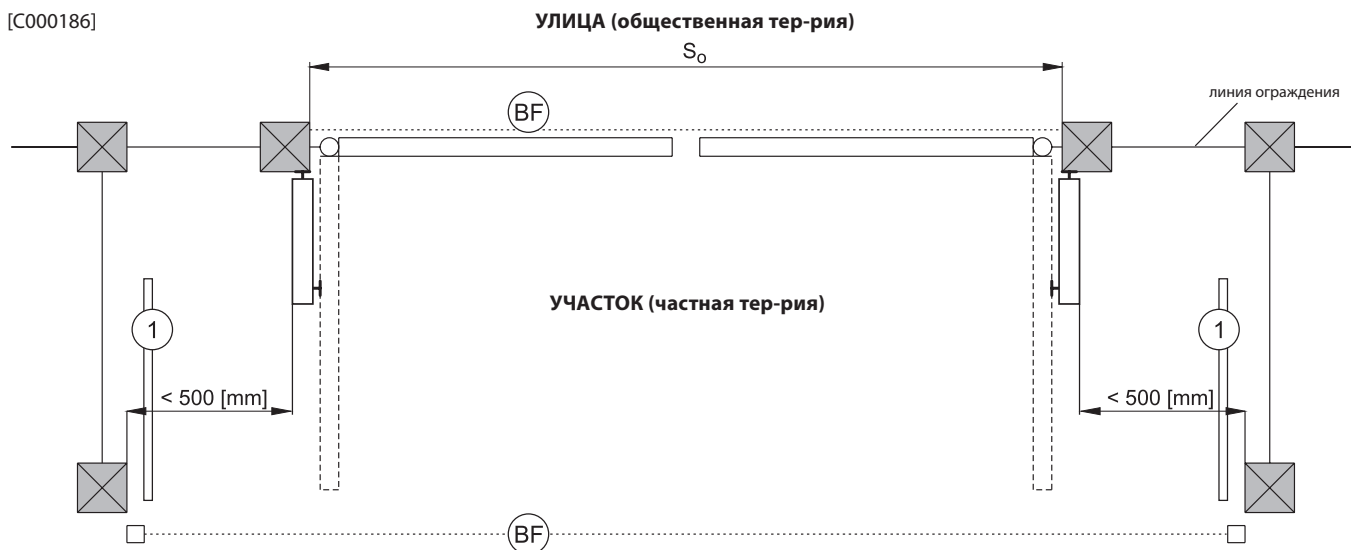

[C000129]

- – обязательные
- – рекомендуемые
- 1 – оптическая планка безопасности
- BF – барьер фотоэлементов



[C000141] **ВНИМАНИЕ!** В случае если между открытой створкой ворот и преградой не соблюдено расстояние 500 [мм], барьер фотоэлементов является обязательным элементом безопасности.

**I.a****[D000237] ЗАКЛАДКА ФУНДАМЕНТА ПОД ДВУХСТВОРЧАТЫЕ ВОРОТА - КВАДРАТНОЕ ОСНОВАНИЕ**

Правильность выполнения фундаментов зависит от грунтово-водных условий. В особых ситуациях фундамент нужно запроектировать.

**I.b****[D000242] ЗАКЛАДКА ФУНДАМЕНТА ПОД ДВУХСТВОРЧАТЫЕ ВОРОТА - КРУГЛОЕ ОСНОВАНИЕ****[D000238] Легенда:**

So - Ширина между столбиками - заказной размер

W - вид со стороны участка



**Работы по бетонированию выполнить согласно EN 1992 и EN 1997!**

1. Питание  $3 \times 1,5 \text{ мм}^2$  в случае подведения тока с напряжением 230[V] систему выполнить в соответствии со стандартом PN-IEC 60364 «Электрические системы в строительных объектах»
2. Блок управления
3. Кабель к сигнальной лампе  $2 \times 1,5 \text{ мм}^2$  + антенный коаксиальный кабель RG8
4. Прокладка проводов под двигатель  $3 \times 1,5 \text{ мм}^2$
5. Просвет монтажного проема
6. Силовые провода двигателя  $3 \times 1,5 \text{ мм}^2$  в стальной трубке или трубке из ПВХ
7. Фотоэлемент
8. Инфракрасный барьер
9. Провода управления для фотоэлементов  $2 \times 0,5 \text{ мм}^2$  в стальной трубке или трубке из ПВХ
10.  $4 \times 0,5 \text{ мм}^2$  (фотоэлементы)
11. Фундамент из бетона на гравии C20/25 сгущенный
12. Сигнальная лампа
13. Глубина превышает глубину промерзания для данного региона (области) монтажа, но не менее, чем 1200 [мм]
14. Упор ворот в наличии, если привод не оборудован концевыми выключателями
15. Подсыпка (щебёнка, гравий)
16.  $2 \times 0,25 \text{ мм}^2$  (ручное управление - провода)

**ПРИМЕЧАНИЯ:**

1. Не следует изменять сечения кабелей питания и управления, поскольку это может затруднить или сделать невозможным проведение монтажа.

**II.a****[D000239] АРМИРОВАНИЕ СТОЛБОВ - КВАДРАТНОЕ ОСНОВАНИЕ****II.b****[D000240] АРМИРОВАНИЕ СТОЛБОВ - КРУГЛОЕ ОСНОВАНИЕ****[D000241]**

- (\*1) - глубина превышает глубину промерзания для данного региона (области) монтажа, но не менее, чем 1200 [мм]
- (\*2) - поверхность соприкосновения (с грунтом или бетоном) - оцинкованные столбы дополнительно покрыть защитным слоем от коррозии!
- (\*3) - или других производителей, характеристики которых будут соответствовать параметрам в/у анкерного болта
- (\*4) - PS - ОЦИНК
- (\*5) - уровень после отделки (например, тротуарной плиткой)
- (\*6) - Расход стали для армирования
- (\*7) - Диаметр  $\varnothing$  [мм]
- (\*8) - Длина L [мм]
- (\*9) - Количество в 1 элементе N штук
- (\*10) - Общая длина в [м]  $L_{\text{tot}}$
- (\*11) - № стержня
- (\*12) - Удельный вес  $M_i$  [кг/м]
- (\*13) - Вес M [кг]
- (\*14) - Общий вес  $M_{\text{tot}}$  [кг]
- (\*15) - Сталь A-IIIIN (RB500)
- (\*16) - Бетон C20/25
- (\*17) - Защитный слой  $C_{\text{min}}$
- (\*18) - Запрещается заливать бетон внутрь столба!
- (\*19) - На схеме представлен минимальный уровень армирования.

**OBSAH:**

1. Všeobecné informace	36
2. Pojmy a definice dle normy	36
3. Popis konstrukce a technické údaje	36
3.1. Použití a účel	36
3.2. Doplnkové vybavení	37
4. Pokyny pro montáž	37
5. Žádané montážní podmínky	37
6. Podmínky používání a bezpečnostní pravidla	37
7. Návod k instalování	37
7.1. Přípravné práce	37
7.2. Vstupní kontrola	38
7.3. Montáž	38
7.4. Natírání	38
7.5. Pořadí montáže	38
7.6. Obsluha	38
7.8. Seřízení vrat	38
7.9. Kontrola vrat	38
8. Ochrana životního prostředí	38
9. Demontáž vrat	38
10. Návod k obsluze vrat	38
10.1. Ovládání	39
10.2. Používání vrat	39
11. Pokyny k běžné údržbě	39
Minimální úroveň ochrany	41
Tvorba základů pro dvoukřídla vrata	43
Výztuha sloupků	43

**[A000001] 1. VŠEOBECNÉ INFORMACE**

Montáž a seřízení vrat může provést osoba aspoň KOMPETENTNÍ.

[A000018] Tento Návod k instalaci je dokument určený pro Profesionální instalatéry nebo Kompetentní osoby. Obsahuje nezbytné informace zaručující bezpečnou instalaci vrat. Montáž a instalace se provádí podle požadavků EN 13241-1. Vrata a jejich jednotlivé součásti instalujte podle Návodu k instalaci dodaného firmou WIŚNIOWSKI Sp. z o.o. S.K.A.

Při instalaci vrat používejte pouze originální montážní díly dodané spolu s vraty a spojovací díly (např. šrouby, matice, podložky) odpovídající EN.

Před zahájením montážních prací se seznámte s celým návodem. Přečtěte si prosím tento návod pozorně a dodržujte jeho pokyny. Správný chod vrat závisí do značné míry na jejich správné instalaci.

**Návod zahrnuje montáž vrat se standardním vybavením a s prvky doplňkového vybavení. Rozsah standardního a volitelného vybavení je popsán v obchodní nabídce.**

[A000031] Obalový materiál použitý u součástí systémů oplacení je určen výhradně pro jejich zabezpečení během přepravy.



**Zabalené výrobky neskladujte venku vystavené nepříznivému působení povětrnostních podmínek. Skladování venku, zejména v místech vystavených slunečnímu záření, způsobuje snížení estetických hodnot povrchového nátěru - protože je součástí balení (ochranná fólie, distanční prvky, páskovací popruhy atd.) bodově je přilepena k plotu (prvky mohou vulkanizovat).**

Výrobky skladujte na zpevněném, suchém a rovném povrchu bez prachu, který nemění své vlastnosti vlivem vnějších faktorů, v uzavřených suchých a dobře větraných prostorách v místě, kde nebudou vystaveny působení jakýchkoli jiných vnějších faktorů, které mohou způsobit zhoršení stavu skladovaných dílů zahradního a průmyslového oplacení, provozních dílců a obalů. Je nepřijatelné skladovat a uchovávat je ve zvlhčených prostorách s výpary škodlivými pro lakýrnické a zinkové povrchy.

[A000032] Návod popisuje montáž více variant provedení vrat. Ilustrační obrázky se mohou v některých detailech provedení lišit. V nezbytných případech jsou tyto podrobnosti zobrazeny na zvláštních obrázcích.

[A000044] Návod obsahuje nezbytné informace zaručující bezpečnou montáž, používání a také správnou údržbu vrat.

Při montáži dodržujte předpisy BOZP týkající se montážních a zámečnických prací prováděných s pomocí elektrických nástrojů v závislosti na použité montážní technologii a dále dodržujte platné normy, předpisy a referenční dokumentaci stavby. Provozní deník je dokument určený pro majitele vrat. Po skončení montáže jej předějte majiteli. Návod chraňte před poničením a pečlivě uschovejte.

Pokud budou při montáži vrat použity součásti dodané různými výrobci nebo dodavateli, je zhotovitel instalace vrat považován za jejich výrobce v souladu s evropskou normou EN 13241-1.

Je zakázáno upravovat nebo odstraňovat jakékoliv prvky vrat. Může to vést k poškození dílů zajišťujících jejich bezpečné používání. Je nepřijatelné měnit provozní dílce vrat.

[A000042] Při montování pohonu postupovat podle doporučení společnosti WIŚNIOWSKI Sp. z o.o. S.K.A., výrobce pohonu a přídatného vybavení. K napojení pohonu používat výhradně originální provozní soubory výrobce.



[A000033] **Nezatarasujte prostor pohybu vrat. V prostoru otevírání a zavírání vrat se nesmí nacházet žádné překážky. Ujistěte se, že během pohybu vrat jím v cestě nebudou stát žádné osoby, zejména ne děti, ale ani žádné předměty.**



[A000040] **V souladu s platnými evropskými předpisy musí být vrata s pohonem provedena podle Směrnice č. 2006/42/ES. Dále musí splňovat požadavky norem EN 13241-1; EN 12445; EN 12453 a EN 12635.**

Před zahájením instalace proveďte analýzu rizik s přehledem základních bezpečnostních podmínek vymezených v příloze I Strojírenské směrnice a uveďte vhodná řešení, jaká je třeba aplikovat v místě montáže (podmínky stavby).

[A000034] Je zakázáno rozmnožovat tento návod bez předchozího písemného souhlasu a pozdější revize znění firmou WIŚNIOWSKI Sp. z o.o. S.K.A. Je zakázáno jej překládat do cizího jazyka, i částečně, bez předchozího písemného souhlasu a pozdější revize textu firmou WIŚNIOWSKI Sp. z o.o. S.K.A. Všechna práva k tomuto návodu jsou vyhrazena.

WIŚNIOWSKI Sp. z o.o. S.K.A. nese odpovědnost za škody a odchylky ve fungování způsobené vadnou montáží nebo nesprávným používáním výrobku, proto se důkladně seznámte s tímto návodem.

[A000035] WIŚNIOWSKI Sp. z o.o. S.K.A. nese odpovědnost za škody a odchylky ve fungování způsobené při použití vrat se zařízením jiných výrobců. Navíc tím pozbývá platnost právo na záruku poskytnutou firmou WIŚNIOWSKI Sp. z o.o. S.K.A.

[A000036] WIŚNIOWSKI Sp. z o.o. S.K.A. nese odpovědnost za tělesná poškození nebo zranění způsobená nedodržetím pokynů k montáži, spuštění, údržbě a užívání obsažených v návodu. To samé se týká nedodržení bezpečnostních pokynů a právních požadavků.

WIŚNIOWSKI Sp. z o.o. S.K.A. si vyhrazuje právo provést u svých výrobků změny pokládané z technických, výrobních nebo obchodních důvodů za opodstatněné. WIŚNIOWSKI Sp. z o.o. S.K.A. si vyhrazuje právo zlepšovat vybrané vlastnosti výrobku kdykoliv a bez zanášení změn do této publikace. Tyto změny mohou být provedeny kdykoliv a bez předchozího upozornění.

**[A000037] 2. POJMY A DEFINICE DLE NORMY**

Vysvětlení výstražných značek používaných v návodu:



**Pozor!** - značka znamenající upozornění.



**Informace** - značka znamenající důležitou informaci.



**Odkaz** - značka odkazující na určité místo v tomto návodu k instalování.

**Odborný instalatér** - kompetentní osoba nebo jednotka, nabízející třetí stranám služby v oboru instalování vrat, včetně jejich úpravy (dle EN 12635).

**Kompetentní osoba** - osoba vhodně zaškolená, s kvalifikacemi vyplývajícími ze znalostí a praktických zkušeností, a vybavená nezbytnými směrniciemi, umožňujícími správné a bezpečné provedení žádané instalace (dle EN 12635).

**Majitel** - fyzická nebo právní osoba, která vlastní právní titul k disponování vraty a je zodpovědná za jejich funkci a užívání (dle EN 12635).

**Knihla hlášení** - kniha, která obsahuje hlavní údaje týkající se určitých vrat, a ve které jsou místa, kde se mohou umístit zápisy z kontrol, zkoušek, údržby a veškerých oprav nebo modifikací vrat (dle EN 12635).

**[D000269] 3. POPIS KONSTRUKCE A TECHNICKÉ ÚDAJE**

Vrata jsou vyrobena jako ocelová konstrukce s kompletem závěsů a zámků. Přesný rozsah rozměrů a technické údaje jsou uvedeny v ceníku.

WIŚNIOWSKI Sp. z o.o. S.K.A. nabízí několik způsobů otevírání vrat:

- ručně,
- s pohonem.

**[D000270] 3.1. POUŽITÍ A ÚČEL**

Vrata jsou určena pro ohrazení pozemků, parcel, rekreačních zařízení, sídel rodinných domů, institucí pro veřejnost a dalších podobného charakteru. Použití pro jiné účely se považuje za neodpovídající původnímu určení. WIŚNIOWSKI Sp. z o.o. S.K.A. nese žádnou odpovědnost za škody způsobené jiným použitím, než předpokládaným. Riziko a veškeré důsledky spojené s jiným využitím jsou výhradně na straně majitele výrobku a způsobují ztrátu záruky.

**[C000073] 3.2. DOPLŇKOVÉ VYBAVENÍ**

Vrata s pohonem mohou být doplňkově vybavena:

- dodatečným výstražným světlem, které se zapíná při pohybu vrat,
- infračervenou zábranou (fotobuňkami),
- okrajovými bezpečnostními lištami,
- vypínači na klíč,
- kódovou klávesnicí,
- jiným ovládacím zařízením.



**[C000072] Technické charakteristiky pohonů jiných výrobců jsou dostupné v Návodě k instalaci a obsluze výrobců těchto pohonů.**

**[B000018] 4. POKYNY PRO MONTÁŽ**

Před montáží a spuštěním vrat se důkladně seznámte se směrnicemi tohoto návodu. Dodržujte pokyny pro montáž a používání vrat. Zajistíte tak správné provedení montáže vrat a jejich dlouhodobé bezporuchové užívání. Veškeré práce spojené s montáží vrat provádějte v uvedeném pořadí.

**[A000006] 5. ŽÁDANÉ MONTÁŽNÍ PODMÍNKY**

Vrata se musí používat dle jejich určení. Volba a používání vrat ve stavebnictví musí být na základě technické dokumentace objektu, zpracované v souladu s platnými předpisy a normami.

[A000038] Vrata mohou používat výhradně proškolené osoby.

Vrata nelze instalovat a používat v místech s nebezpečím výbuchu.

Vrata mohou být provozována jen v případě, jsou-li technicky funkční a pouze podle jejich určení, po seznámení uživatele s bezpečnostními podmínkami a možnými riziky a dále pod podmínkou dodržování pokynů k instalaci a používání.

Neprodleně odstraňte funkční vady, které mohou vytvářet bezpečnostní riziko. Vrata lze používat výhradně v místech, která nejsou ohrožena povodní a místními záplavami.

Nepoužívejte vrata v místech vystavených vlivu agresivních podmínek počasí a životního prostředí (například slané ovzduší).



**[A000043] Při výkonu jakýchkoliv svářečských prací v blízkosti vrat odpojte vrata od zdroje napájení a odpojte elektronické obvody. Hrozí nebezpečí poškození elektroniky pohonu vrat.**

**[B000019] 6. PODMÍNKY POUŽÍVÁNÍ A BEZPEČNOSTNÍ PRAVIDLA Pokyny k bezpečnosti**

**Minimální úroveň ochrany uzavíracího okraje podle EN 13241-1 (dle NIO obr. 0-1, 0-2).**



**Vadná instalace, montáž nebo chybné používání výrobku může způsobit poškození osob, zvířat nebo věcí.**

[B000020] Tento návod uchovávejte na bezpečném a známém místě tak, aby v případě potřeby bylo možné jej rychle vyhledat.

Instalace musí být přizpůsobena požadavkům uvedeným v evropských směrniciích.

V zemích mimo EU lze dobrou úroveň bezpečnosti zajistit dodržováním standardů uvedených v evropských směrniciích. Je však třeba pamatovat také na aktuální normy a předpisy platné v dané zemi.

Před zahájením montáže a spuštěním vrat se podrobně seznámte s návodem k obsluze a poznámkami k montáži, obsluze a údržbě zařízení.

Výrobek používejte pro účel, pro který byl určen. Používání výrobku v rozporu s jeho určením může způsobit nebezpečí nebo škody, WIŚNIEWSKI Sp. z o.o. S.K.A. nenese odpovědnost za škody plynoucí z nesprávného použití zařízení.

WIŚNIEWSKI Sp. z o.o. S.K.A. nenese odpovědnost za následky plynoucí z nesprávně použitých nebo instalovaných vrat ani za následná poškození a škody, k nimž dojde za provozu.

[B000044] Montážní práce provádějte podle evropských norem: 2004/108/WE; 2006/42/WE; 2006/95/WE; EN 13241-1 v pozdějším znění.

Ve shodě s odpovídajícími normami namontujte zabezpečovací zařízení (fotobuňky), která jsou zapotřebí, aby ochránila uživatele, kteří by se mohli nacházet v dosahu činnosti vrat, před nebezpečím poškození, úderu, úrazu osob, zvířat nebo věcí.

Na dobře viditelném místě musí být namontováno nejméně jedno signalizační světlo.

[C000074] Na vratech by měla být umístěna výstražná cedule (vrata s automatickým ovládním).

[B000022] WIŚNIEWSKI Sp. z o.o. S.K.A. nenese odpovědnost za bezpečnost a bezchybné fungování zařízení v případě, že na něm bylo instalováno příslušenství jiných výrobců, které není v nabídce WIŚNIEWSKI Sp. z o.o. S.K.A.

Opravy a údržbu provádějte pouze s využitím originálních dílů.

[B000030] Je zakázáno provádět úpravy zařízení, pakliže to nepovolila firma WIŚNIEWSKI Sp. z o.o. S.K.A.

Po spuštění proškolete všechny uživatele vrat v oblasti fungování a obsluhy vrat, ovládacích zařízení a proveďte příslušné zápisy v Provozním deníku.

Informujte a proškolete uživatele o způsobu nouzového otevírání v případě výpadku proudu nebo poruchy.

Vysílače, které spouštějí vrata, musí být uchovány mimo dosah dětí tak, aby bylo vyloučeno jejich nežádoucí použití. Vysílače uchovávejte na suchém místě, vyhýbejte se vlhku.

Opravy a údržbu smí provádět pouze oprávněný Profesionální instalatér nebo Kompetentní osoba.

Při zásahu do vrat odpojte napájení.

[C000075] Způsoby provedení elektrické instalace a s ní spojené ochrany proti úrazu elektrickým proudem stanoví platné normy a právní předpisy.

Veškeré elektrické práce smí provádět pouze oprávněný instalatér.

Napájecí obvod pohonu musí být vybaven zařízením pro odpojení napětí, proudovou a nadproudovou ochranou.

Napájecí instalace vrat musí být provedena jako samostatný elektrický obvod.

Povinné uzemnění pohonu musí být provedeno jako první.

Před započtením jakýchkoliv prací s elektrickou instalací odpojte napájecí napětí.

Odpojte také veškeré baterie záložního napájení, pokud byly použity.

V případě, že zareagovaly jističe, určete příčinu a odstraňte poruchu před obnovením jejich původní práce.

Pokud se vyskytne problém, který nelze vyřešit pomocí informací obsažených v návodu, kontaktujte technický servis výrobce.

Jakékoliv úpravy instalace nebo opravy světe výhradně Profesionálnímu instalatérovi. Použití, které není výslovně uvedeno v tomto návodu, je zakázáno.

Ani děti, ani dospělí osoby se nesmějí pohybovat v poli provozu vrat.



**[A000033] Nezatárasujte prostor pohybu vrat. V prostoru otevírání a zavírání vrat se nesmí nacházet žádné překážky. Ujistěte se, že během pohybu vrat jim v cestě nebudou stát žádné osoby, zejména ne děti, ale ani žádné předměty.**



**[C000095] K obsluze a montáži pohonu a doplňkového vybavení používejte návod k obsluze a montáži výrobce pohonu a výrobce doplňkového příslušenství.**

[B000031] Vrata o světlosti mezi výplněmi <20% nepoužívejte, pokud rychlost větru překračuje 15m/s.

Zinkový povlak na vratech není dekorační povrch, ale protikorozní ochrana.

Odpady a obalové materiály (plast, kartony, polystyren atd.) jsou vyrobeny podle podmínek stanovených aktuálně platnými evropskými standardy. Nylonové a polystyrénové obaly uchovávejte mimo dosah dětí.

**[D000001] 7. NÁVOD K INSTALOVÁNÍ**

Správná funkce vrat závisí do značné míry na jejich správném namontování. WIŚNIEWSKI Sp. z o.o. S.K.A. doporučuje autorizované montážní firmy. Jen správné nainstalování a údržba prováděny podle návodu kompetentními jednotkami nebo osobami mohou zajistit bezpečnou funkci vrat v souladu se záměrem.

Je nutné zachovat list dílů (kompletace) vrat.

**[D000196] 7.1. PŘÍPRAVNÉ PRÁCE**

Přípravné práce zahrnují přípravu základů a elektrického rozvodu.

Směr otírání vrat se udává vždy při pohledu zevnitř.

Základ pro sloupky vrat proveďte podle připojených obrázků. Konstrukce sloupů, na které se budou vrata montovat, musí zajišťovat jejich stabilitu a tuhost ve všech směrech.

V případě stabilního podloží můžete destičku STOP přišroubovat.

V případě nestabilního podloží nebo dláždění z kostek udělejte základ pod destičku STOP podle připojených obrázků.

Všechny základy ohrazení musí mít hloubku vyšší než je hloubka zamrzání pro uvedený region (oblast) místa montáže, ale nejméně 1200 [mm].



**[D000446] Před zahájením stavby oplocení bezpodmínečně zkontrolujte, jestli používané materiály neobsahují varování týkající se používání s galvanickými povlaky, nátěry.**

[D000208] Elektrický rozvod proveďte ve shodě se závaznými předpisy.

Napájecí kabely a ovládací kabely k fotobuňkám natáhněte podle obr. 1.a a 1.b.



**[B000087] Montáž jiná než znázorněná v lliO může způsobit poškození sloupku nebo ohrazení (např. rozšíření sloupku) při nízkých teplotách v důsledku zamrzání kondenzované vody.**

**[D000197] 7.2. VSTUPNÍ KONTROLA**

Před zahájením montáže zkontrolujte, jestli jsou vrata a komponenty použitelné, a především:

- všechny materiály a komponenty vrat musí být nepoškozené a vhodné pro použití,
- přístup k ovládání a pohonu v případě závady musí být snadný, a obsluha jednoduchá.

**[D000177] 7.3. MONTÁŽ**

Správný chod vrat závisí do značné míry na jejich správné montáži.

V případě montáže ve vlastní režii uživatele bezpodmínečně dodržujte pokyny tohoto návodu, zabráníte tak vadnému fungování vrat, jejich předčasnému opotřebením a případné ztrátě záruky.

Je zakázáno používat dodatečně upevňovací díly a upravovat díly stávající bez souhlasu firmy WIŚNIOWSKI Sp. z o.o. S.K.A.

Konstrukční díly vrat nelze využít k upevňování součástí systémů oplocení ani jiných.

[D000178] Před prvním otevřením vrat zkontrolujte vrata podle Pokynů k běžné údržbě.

Vrata jsou správně instalována v případě, že se jejich křídlo pohybuje plynule a jejich obsluha je snadná.

Po montáži vrat proveďte příslušný zápis do Provozního deníku.

**[C000182] 7.4. NATÍRÁNÍ**

V případě potřeby doplňte úbytky zinku antikorozi základovou barvou a povrchovou barvou podle pokynů výrobce barvy nebo barvou s vysokým obsahem zinku.

**[D000272] 7.5. POŘADÍ MONTÁŽE**

1. Zkontrolujte provedení přípravných prací.
  2. Proveďte úvodní kontrolu vrat (kontrola bezchybnosti provedení).
  3. Montáž závěsů proveďte podle dostupného typu montáže.
- a) **typ B** - montáž horních a dolních závěsů provedte podle druhu existujícího sloupku: ocelový sloupek - obr. 1.1.a; zděný sloupek (betonový) - obr. 1.1.b. Montáž spočívá v přišroubování destiček závěsů ke sloupku - obr. 2. V případě sloupků bez otvorů musíte vyvrtat otvory a osadit matice k roznytování. Při montáži destiček na zděný sloupek (betonový) musíte osadit hmoždinky podle pokynů výrobce lepidla. V případě sloupků, obkládaných kameny, cihlami atd. je nezbytné upevnit hmoždinky do jádra sloupku.
- b) **typ C** - montáž horních a dolních závěsů spočívá v přišroubování závěsů do zděného sloupku (betonového) s pomocí chemicky lepených hmoždinek. Nasadte hmoždinky do sloupku podle pokynů výrobce lepidla. - obr. 1.1.c.
- c) **typ E** - montáž horních a dolních závěsů spočívá v přišroubování závěsů k montážnímu profilu U - obr. 1.1.d, a přišroubování montážního profilu U ke sloupku obr. 3. V případě montáže profilu na betonový sloupek použijte spojovací prostředek podle pokynů výrobce a podle obr. 5.1. V případě sloupků obkládaných kameny, cihlami atd. je nezbytné upevnit spojovací prostředek do nosné části sloupku podle doporučení výrobce spojovacích prostředků. Mají se používat spojovací prostředky s parametry šroubů M10, pevnostní třídy min. 8.8. Označení A - minimální hloubka kotvení spojovacího prostředku dle směrnice výrobce spojovacího prostředku.
- d) **typ M** - montáž horních a dolních závěsů provádějte podle druhu existujícího sloupku: ocelový sloupek - obr. 1.1.g; zděný (betonový) sloupek - obr. 1.1.h. Montáž spočívá v přišroubování destiček závěsů ke sloupku. Před přišroubováním destiček musíte umístit do speciálně připraveného otvoru kontramatku a bronzovou podložku. V případě sloupků bez otvorů musíte vyvrtat otvory a osadit matice k roznytování. Při montáži destiček na zděný sloupek (betonový) musíte osadit hmoždinky podle pokynů výrobce lepidla. V případě sloupků, obkládaných kameny, cihlami atd. je nezbytné upevnit hmoždinky do jádra sloupku.
4. Proveďte úvodní nastavení závěsů do nominální polohy (získání porovnatelného rozsahu regulace pro vyšroubování a přišroubování závěsů).
  5. Nasadte na závěsy pasivní křídlo vrat.
  6. Nasadte na závěsy aktivní křídlo vrat.
  7. Uprostřed vzdálenosti mezi sloupky umístěte destičku STOP obr. 6.
  8. V otevřené poloze vrat namontujte zachytávač - obr. 7.
  9. Po montáži proveďte seřízení polohy křídel vrat; obr. 8.
  10. Namontujte úchyty upevňující pohon křídla vrat obr. 9.1; obr. 9.2; obr. 9.3.



[D000210] **Po montáži se vrata musejí otevírat lehce v celém prostoru pohybu křídla vrat, přičemž křídlo musí zůstat v rovnováze.**

**[D000200] 7.6. OBSLUHA**

Montér má povinnost prozkoumat případná ohrožení spojená s používáním vrat a informovat o nich uživatele / majitele.

Při otvírání vrat dochází obvykle k následujícímu ohrožení: úder a rozmačkání v prostoru uzavírání; úder a rozmačkání v prostoru otvírání, zranění uviznutím mezi křídly; zachycení; ohrožení mechanického původu spojená s pohybem vrat. Před spuštěním vrat se ujistěte, že osoby jsou v bezpečné vzdálenosti. Při otvírání vrat se nedotýkejte jejich pohyblivých částí.

Zachovejte bezpečnou vzdálenost při otvírání vrat: vraty lze procházet výhradně až po jejich úplném otevření a zastavení.

[D000187] Okamžitě přerušete používání vrat v případě jejich vadného fungování (hlučný provoz, neplynulý pohyb, nadměrný odpor pohybu apod.). Při nedodržení tohoto pokynu může dojít k vážnému nebezpečí, riziku úrazů a/nebo vážnému poškození vrat a pohonu.

[D000186] Zkontrolujte vizuálně vrata a instalaci a ujistěte se, že nenesou známky mechanického rozhození, mechanických poškození, známky opotřebením ani známky poškození kabelů a instalovaných částí pohonu.

Instalovaná vrata pracují správně v případě, že se jejich křídlo pohybuje plynule. Při výpadku napájení je možné vrata otevřít ručně po odblokování pohonu.



**Profesionální instalatér nebo Kompetentní osoba je povinna informovat uživatele o řádné obsluze zařízení - včetně nouzových situací a provést školení v oblasti používání vrat.**

**[D000182] 7.7. SEŘÍZENÍ VRAT**

Seřízení parametrů pohybu vrat, programování ovladače, nastavení doplňkového příslušenství proveďte podle návodu přiloženého k pohonu a podle pokynů výrobce příslušenství.

**[D000201] 7.8. KONTROLA VRAT**

PPřejímací zkoušky vrat musí být prováděny odborným montérem nebo oprávněnou osobou, která musí provést předepsané zkoušky, podle existujícího ohrožení a při plném dodržování toho, co předpokládají zákony, normy a regulace, a zejména ve shodě se všemi podmínkami norem EN 12445; EN 12453; EN 13241-1. Před konečným uvedením vrat do provozu zkontrolujte:

- bezchybnost funkce všech zabezpečovacích zařízení (fotobuňky, atd.),
- uvedení do pohybu a zastavení s ruční ovládním,
- uvedení do pohybu a zastavení s dálkovým ovladačem,
- logiku funkcí,
- zkontrolujte zabezpečovací zařízení pro případ simulovaných havarijních situací (jen odborným montérem nebo oprávněnou osobou).

**[A000008] 8. OCHRANA ŽIVOTNÍHO PROSTŘEDÍ****Obaly**

Prvky balení (lepenky, umělé hmoty apod.) jsou kvalifikovány jako odpady hodící se k opětovnému zpracování. Před vyhozením obalů je třeba se podřídit místním (lokálním) právním úpravám týkajícím se daného materiálu.

**Šrotování zařízení**

Výrobek tvoří více různých materiálů. Většina použitých materiálů se hodí k opětovnému zpracování. Před vyhozením tyto vytrídí, následně dodat do sběrných druhotných surovin.



**Před šrotováním se podřídit místním (lokálním) právním úpravám týkajícím se daného materiálu.**



[A000009] **Pamatujte! Předání obalových materiálů do materiálového oběhu šetří suroviny a snižuje vznik odpadů.**

[A000118] Tento spotřebič je označený v souladu s Evropskou směrnicí 2012/19/ES o opotřebeném elektrickém a elektronickém zařízení.

Takové označení informuje, že zařízení po období jeho používání nemůže být umístěné spolu s jinými odpady pocházejícími z domácností. Uživatel je povinen odevzdat ho subjektům provádějícím sběr opotřebeného elektrického a elektronického zařízení. Subjekty provádějící sběr, v tom místní sběrný, obchody a obecní úřady tvoří příslušný systém umožňující odevzdání tohoto zařízení. Odpovídající zacházení s opotřebeným elektrickým a elektronickým zařízením napomáhá vyhnout se pro lidské zdraví a životní prostředí škodlivým následkům, vyplývajícím z přítomnosti nebezpečných složek a nesprávného skladování a užití těchto zařízení.

**[C000010] 9. DEMONTÁŽ VRAT**

Demontáž vrat proveďte v opačné posloupnosti než montáž.

Před zahájením demontáže odpojte pohon od napájení.

**[C000096] 10. NÁVOD K OBSLUZE VRAT**

**Nezatarasujte prostor pohybu vrat. V prostoru otvírání a zavírání vrat se nesmí nacházet žádné překážky. Ujistěte se, že během pohybu vrat jim v cestě nebudou stát žádné osoby, zejména ne děti, ale ani žádné předměty.**



[B000033] **Je zakázán pohyb osob a stání vozidel a jiných předmětů ve světle otevřených vrat. Je zakázáno pohybovat se, procházet, probíhat a projíždět před vraty v pohybu.**

**Je zakázáno používat křídla vrat k přenášení předmětů nebo osob. Nedovolte dětem, aby si hrály se zařízením. Ovládací vysílače musí být uchovány mimo dosah dětí. Vysílače uchovávejte na suchém místě, vyhybejte se vlhku.**

**Dálkově lze vrata spustit pouze tehdy, je-li na vrata a na prostor pohybu vrat vidět.**



[B000034] **Toto zařízení není určeno k tomu, aby jej používaly osoby (včetně dětí) se sníženými fyzickými, senzibilními nebo psychickými schopnostmi nebo osoby, které nemají zkušenosti se zařízením nebo jej neznají, ledaže tak činí pod dohledem a podle návodu k použití zařízení.**

**Dávejte pozor na děti, aby si nehrály se zařízením.**

[C000152] Během provozu zkontrolujte vizuálně vrata a instalaci a přesvědčte se, že nenesou známky mechanického rozhození, mechanických poškození, známky opotřebení ani známky poškození kabelů a instalovaných částí pohonu.

[B000045] V případě jakýchkoli nepravdivostí v činnosti vrat se poraďte s odborným montérem nebo oprávněnou osobou.



**Nedoporučujeme mazání pohyblivých prvků vrat, poněvadž to způsobuje přiléhání nečistot a zvýšený odpor pohybu křídla.**

### [C000097] 10.1. OVLÁDÁNÍ

Pohon vrat slouží k jejich otevírání a zavírání.

Vrata lze uvést do pohybu různým způsobem podle požadavků a způsobu montáže:

- ručně (nouzové otevření),
- dálkově ovládacím vysílačem,
- pomocí magnetických karet,
- pomocí vypínače na klíček,
- jiným ovládacím zařízením.

### [C000098] 10.2. POUŽÍVÁNÍ VRAT

#### Otevírání a zavírání

Otevírat a zavírat vrata s pohonem lze stisknutím tlačítka na vysílači dálkového ovládání. Tlačítko stisknete a přidržíte asi na 1-2 vteřiny.

Vrata je možné otevřít a zavřít také stisknutím spínacího tlačítka (nástěnný spínač; tlačítko na panelu domovního telefonu) nebo otočením klíčku (vypínač na klíček).

[C000099] U vrat, která se uvádějí do pohybu pomocí vysílače dálkového ovládání, musí být všechna zabezpečovací zařízení funkční a pravidelně kontrolována, aby bylo zajištěno jejich bezchybné fungování. V případě jakékoliv chyby se neprodleně obraťte o pomoc na Profesionálního instalatéra nebo Kompetentní osobu. Osoby, zejména pak děti, se musí pohybovat pouze mimo prostor pohybu vrat.



**Dálkově lze vrata spustit pouze tehdy, je-li na vrata a na prostor pohybu vrat vidět.**

#### [C000100] Nouzové otevření

Nouzové otevření se týká případů, kdy je nutné otevřít vrata ručně (porucha fungování motoru nebo výpadek proudu).

[C000125] Pohon BFT PHOBOS N L BT a BFT PHOBOS N L BT EZ (podle návodu k obsluze od výrobce) - odblokování pohonu:

- po zvednutí bezpečnostní zástrčky nasadíte klíč dodávaný s pohonem a otočíte ve směru hodinových ručiček o 90°,
- poté ručně otevřete nebo zavřete křídlo vrat,
- pro opětovné připojení pohonu musíte klíč otočit proti směru hodinových ručiček a nasadit kryt zámku. Pohon se připojí samočinně po přijetí signálu od dálkového ovládání nebo po jemném zatlačení na vrata.



**Pohon BFT PHOBOS N L BT EZ nezapomeňte na ruční odblokování elektrického zámku (podle návodu k obsluze od výrobce).**

[C000126] Pohon ATI STRONG 3024 a 5024 (podle návodu k obsluze od výrobce) - odblokování pohonu:

- otevřete kryt,
- nasadíte klíček a otočíte jím o 180° doprava,
- pro opětovné zablokování otevřete klapku, nasadíte klíček a otočíte jím o 180° doleva. Pohnutím křídla vrat zablokujete pohon.

### [C000104] 11. POKYNY K BĚŽNÉ ÚDRŽBĚ

Kontrolní a údržbové práce provádějte alespoň jednou za 6 měsíců, přičemž dodržujte tyto pokyny!

V opačném případě existuje nebezpečí, že vrata nebudou fungovat správně.

Doporučujeme, aby jednou za rok provedl pravidelnou prohlídku autorizovaný servis. Tato prohlídka musí být potvrzena zápisem do Provozního deníku.

[C000113] Dříve než zahájíte jakoukoliv servisní práci, odpojte vrata od napájení !!!

Zkontrolujte stav všech spojení provedených při montáži vrat a v případě nutnosti je opravte.

Nedoporučujeme mazání pohyblivých částí vrat, poněvadž to způsobuje přiléhání prachu a tím se zkracuje životnost dílů.

Očistěte kryty fotobuněk vlhkým hadříkem, nepoužívejte rozpouštědla ani jiné chemické přípravky, které by mohly zařízení poškodit.

[C000105] **Práce, které může provést Majitel poté, co se důkladně seznámil s příloženým návodem.**

Chraňte vrata před působením žiravin, jako jsou louhy, kyseliny apod.

Zajistěte řádnou údržbu výrobků. Práškové lakované díly čistěte nejméně jednou za rok, v silně znečištěném prostředí pak častěji.

[B000046] Při čištění dbejte následujících zásad:

- K čištění používejte čistou vodu s malým množstvím inertního nebo mírně alkalického čistícího přípravku a čistěte měkkou utěrkou nebo hadříkem, který nezpůsobí poškrábání.
- Lakované plochy musí být při čištění studené - max. teplota 25° C.
- Čistící přípravky používejte také pouze ve studeném stavu - max. teplota 25° C.
- Nepoužívejte žádné kyselé nebo silně alkalické brusné a čistící přípravky, které mohou napadnout ocelový základ.
- Nepoužívejte žádné brusné a čistící přípravky, které by způsobily úbytky hmoty barvy a poškrábání.
- Nepoužívejte žádná organická rozpouštědla, která obsahují estery, ketony, alkoholy, arómata, glykolethery nebo chlоровané uhlovodíkové materiály apod.
- Nepoužívejte žádné čistící přípravky neznámého chemického složení.
- Nepoužívejte čistící materiály, které zanechávají zbytky na čistěném povrchu.
- Odstraňovat mastné látky, olej nebo saze lze pomocí nearomatických benzínových uhlovodíků.
- Pozůstatky lepidel, silikonových kaučuků nebo samolepících pásek apod. lze odstranit pomocí nearomatických benzínových uhlovodíků.

Maximální doba působení čistícího přípravku nesmí překročit 1 hodinu. V případě potřeby můžete čištění zopakovat nejméně po 24 hodinách.

Lepidla, směsi, tmelící směsi, kyty, krycí a lepicí pásy mohou obsahovat agresivní látky a před použitím je nutné prověřit jejich působení na lakované plochy a na základ.

Nikdy nečistěte proudem vody, tlakovou myčkou, vodním vysavačem.

[C000122] Před začátkem čištění odpojte od pohonu elektrický přívod.

Místo, na kterém jsou vrata namontována, musí být udržováno v čistotě, aby se zamezilo chybné funkci a poškození.

Udržujte v čistotě okolí prostoru pro otevírání křídla. Odstraňujte nashromážděné kameny, štěrk, bláto, písek atd.

[C000123] **Činnosti která má provádět kvalifikovaný, vyškolený personál s odpovídajícím oprávněním.**

Nejméně jednou za šest měsíců provádět prohlídky vrat při kterým se má:

- kontrolovat dotažení a správné upevnění všech spojovacích prvků,
- zkontrolovat funkci zabezpečovacích zařízení,
- v případě chyb v činnosti elektrického pohonu odpojit pohon od elektrického přívodu na 2 - 3 min a opět připojit,
- zkontrolovat nastavení závěsů, v případě potřeby seřadit,
- v případě zjištění závad je bezpodmínečně odstranit, všechny práce provádět podle IliO vrat
- zkontrolovat havarijní ruční otírání vrat a dávat pozor, jestli se dá mechanismus snadno odblokovat,
- zkontrolovat, jestli nejsou v záběru paprsků fotobuněk nějaké překážky a v cestě pohybu křídla nejsou nějaké překážky,
- zkontrolovat funkci zátěžového vypínače a provést jeho případnou úpravu podle připojeného návodu k ovladači. Síla tahu křídla nesmí překračovat hodnoty stanovené v normě EN 12453.

[C000135] Jednou za čas (před zimní sezónou) namazat závěsy vrat.

[C000124] **Činnosti které smí provádět pouze autorizovaný servis WIŚNIOWSKI Sp. z o.o. S.K.A.**

Každých 12 měsíců provést placenou periodickou prohlídku autorizovaným servisem. Pokud je zařízení používáno intenzivně (vjezdová vrata do obytných prostor, na parkoviště atd.) tak musí být tato pravidelná prohlídka prováděna nejméně každých 6 měsíců.

Při pravidelné prohlídce zkontrolujte:

- stav uchycení všech šroubových spojů

- neporušenost elektrických kabelů a spojů
- účinnost zabezpečovacích zařízení a ovládání
- účinnost ochranného obvodu pro přepětí v zařízení
- činnost výstražných zařízení
- účinnost zátěžového vypínače
- celkový technický stav vrat.



[C000108] **Při veškerých pracích v rámci údržby a prohlídky vrat odpojte pohon od napájení.**

#### [C000134] **Kontrolní činnosti se zapnutým napájením**

Zkontrolujte účinnost činnosti fotobuněk. Přesuňte nějaký předmět před fotobuňkami během zavírání vrat. Pokud se vrata zastaví a změni směr pohybu, znamená to, že fotobuňky pracují správně.

Zkontrolujte účinnost bezpečnostních lišt. Stiskněte lištu během zavírání, pokud se vrata zastaví a změni se směr pohybu, znamená to že lišty fungují správně.

#### [C000110] **Odstraňování poruch**

Pokud křídlo vrat klade odpor nebo se projevují jiné poruchy, postupujte podle Pokynů k běžné údržbě.

V případě jakýchkoliv pochybností se spojte s montérem nebo sítí autorizovaných servisů WIŚNIOWSKI Sp. z o.o. S.K.A.

#### [C000182] **Natírání**

V případě potřeby doplňte úbytky zinku antikorozi základovou barvou a povrchovou barvou podle pokynů výrobce barvy nebo barvou s vysokým obsahem zinku.



[B000041] **Správné fungování pohonu je zaručeno pouze v případě zachování parametrů a dodržování pokynů tohoto návodu.**



[A000046] **WIŚNIOWSKI Sp. z o.o. S.K.A. nenesse odpovědnost za škody vzniklé následkem nedodržování bezpečnostních předpisů, návodů k obsluze, právních podmínek.**

[A000011] Veškeré úkony provést v souladu s tímto Návodem k instalaci a obsluze vrat. Veškeré připomínky a doporučení poskytnout majiteli vrat v písemné formě, např. zaznamenat v knize hlášení vrat nebo záručním listu a doručit majiteli vrat. Po provedení prohlídky potvrdit její provedení zápisem do knihy hlášení nebo záručního listu vrat.

-----  
[A000012] **WIŚNIOWSKI Sp. z o.o. S.K.A. si vyhrazuje právo provádět konstrukční změny vyplývající s technického pokroku, jež nemění funkčnost výrobku bez oznámení.**

**Dokumentace je majetkem společnosti WIŚNIOWSKI Sp. z o.o. S.K.A. Kopírování, rozmnožování a využívání vcelku nebo částečně bez písemného souhlasu majitele je zakázáno.**

[A000048] **Tento překlad byl vyhotoven na základě polského jazyka. Pokud se vyskytnou jakékoliv rozdíly mezi překladem a originálem, je zdrojovým textem text originálu.**  
-----



**0-1**

[C000127] **MINIMÁLNÍ ÚROVNĚ OCHRANY PODLE EN 13241-1**

Způsob uvedení vrat do pohybu	Způsoby používání	
	Proškolené obsluhující osoby (neveřejná oblast)	Proškolené obsluhující osoby (veřejná oblast)
ovládání za přítomnosti člověka (ruční režim) s pohledem na vrata	<b>A</b>	<b>B</b>
impulsní ovládání (vysílač dálkového ovládání) s pohledem na	<b>C nebo E</b>	<b>C nebo E</b>
impulsní ovládání (vysílač dálkového ovládání) bez pohledu na vrata	<b>C nebo E</b>	<b>C a D, nebo E</b>

- A** - ovládání tlačítkem (zvonkový kabelový vypínač - bez automatické elektrické blokády)
- B** - ovládání tlačítkem se zabezpečením klíčem (kabelový vypínač na klíček)
- C** - redukce síly
- D** - zařízení zjišťující přítomnost člověka nebo překážky nacházející se na podlaží na jedné straně
- E** - zařízení pro zjišťování přítomnosti projektované a instalované tak, aby za žádných podmínek nemohlo dojít ke styku člověka s pohyblivým křídlem vrat

[C000185]

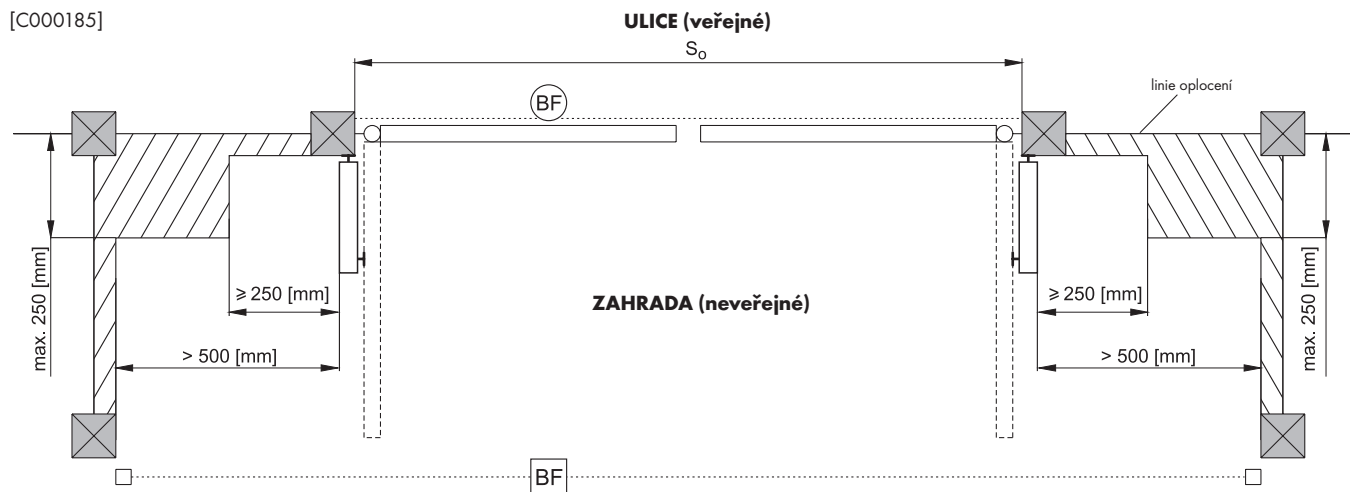

[C000185]

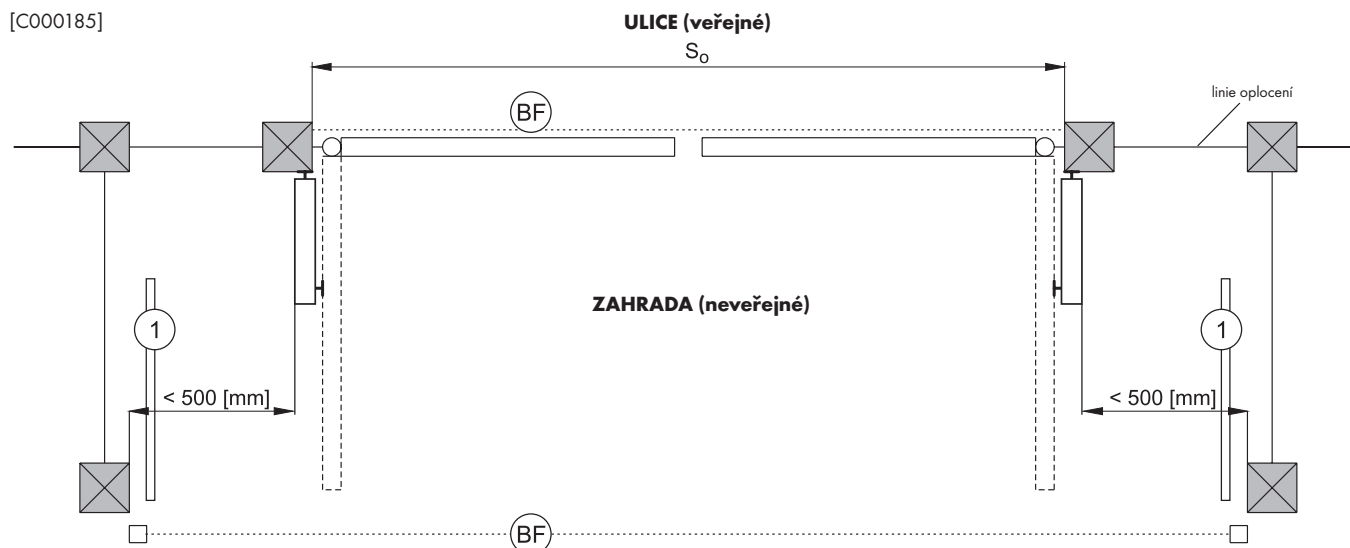

[C000129]

- - povinné
- - doporučené
- 1 - okrajová bezpečnostní lišta
- BF - zábrana z fotobuněk



[C000141] **POZOR! V případě nezachování vzdálenosti 500 [mm] mezi otevřeným křídlem vrat a překážkou, je nezbytné považovat bariéru z fotobuněk na vnitřní straně vrat jako povinné zabezpečení.**

## 0-2

## [C000127] MINIMÁLNÍ ÚROVNĚ OCHRANY PODLE EN 13241-1

Způsob uvedení vrat do pohybu	Způsoby používání	
	Proškolené obsluhující osoby (neveřejná oblast)	Proškolené obsluhující osoby (veřejná oblast)
ovládání za přítomnosti člověka (ruční režim) s pohledem na vrata	<b>A</b>	<b>B</b>
impulsní ovládání (vysílač dálkového ovládání) s pohledem na	<b>C nebo E</b>	<b>C nebo E</b>
impulsní ovládání (vysílač dálkového ovládání) bez pohledu na vrata	<b>C nebo E</b>	<b>C a D, nebo E</b>

**A** - ovládání tlačítkem (zvonkový kabelový vypínač - bez automatické elektrické blokády)

**B** - ovládání tlačítkem se zabezpečením klíčem (kabelový vypínač na klíček)

**C** - redukce síly

**D** - zařízení zjišťující přítomnost člověka nebo překážky nacházející se na podlaží na jedné straně vrat

**E** - zařízení pro zjišťování přítomnosti projektované a instalované tak, aby za žádných podmínek nemohlo dojít ke styku člověka s pohyblivým křídlem vrat

[C000186]

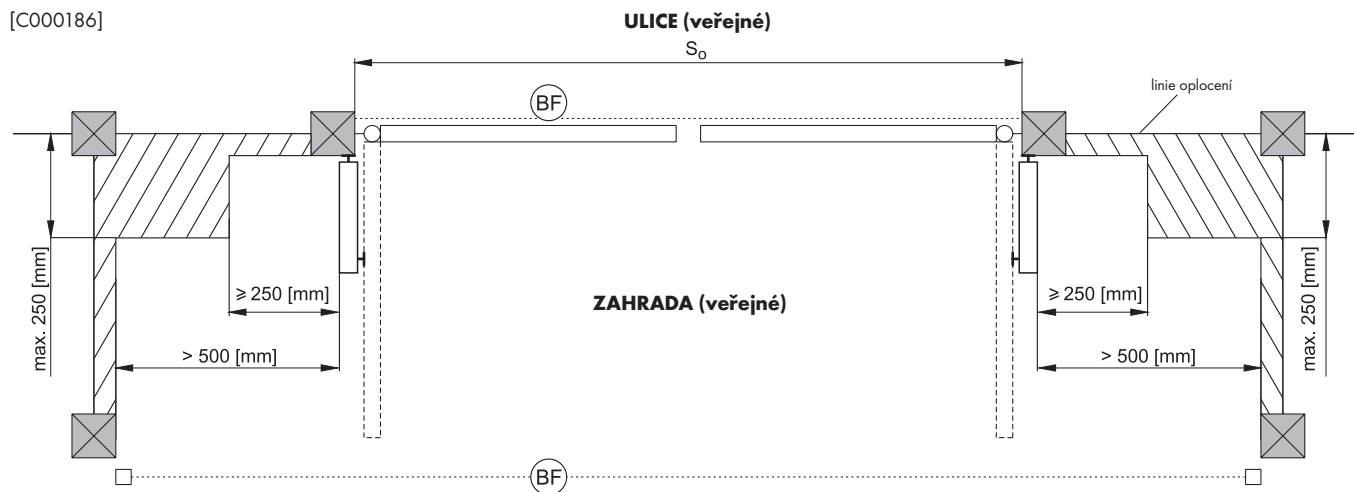

[C000186]

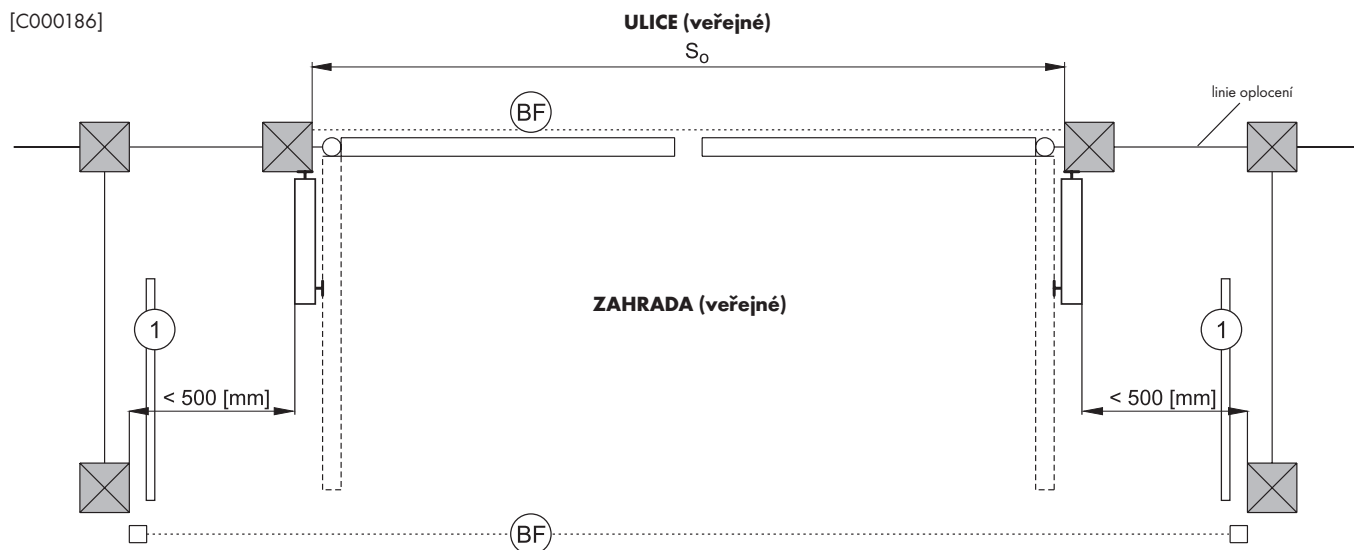

[C000129]

- - povinné
- - doporučené
- 1 - okrajová bezpečnostní lišta
- BF - zábrana z fotobuněk



[C000141] **POZOR! V případě nezachování vzdálenosti 500 [mm] mezi otevřeným křídlem vrat a překážkou, je nezbytné považovat bariéru z fotobuněk na vnitřní straně vrat jako povinné zabezpečení**

**I.a****[D000237] TVORBA ZÁKLADŮ PRO DVOUKŘÍDLÁ VRATA - ČTVERCOVÉ****I.b****[D000242] TVORBA ZÁKLADŮ PRO DVOUKŘÍDLÁ VRATA - KULATÉ****[D000238] Legenda:**

So - Šířka mezi sloupky - rozměr na zakázku  
W - pohled zevnitř



**Práce spojené s tvorbou základů provádějte podle norm EN 1992 a EN 1997!**

1. Pohon 3x1,5mm<sup>2</sup> v případě přírodního napětí 230[V] rozvod provedte podle normy PN-IEC 60364 „Elektrické rozvody ve stavbách“
2. Ovládací centrála
3. Kabel k signalizačnímu světlu 2x1,5mm<sup>2</sup> + anténní kabel koaxiální RG8
4. Vyvedení kabelů k pohonu 3x1,5mm<sup>2</sup>
5. Osvětlení montážního otvoru
6. Napájecí kabely k pohonu 3x1,5mm<sup>2</sup> v ocelové trubce nebo trubce z PVC
7. Fotobuňka
8. Infračervená bariéra
9. Ovládací kabely k fotobuňce 2x0,5mm<sup>2</sup> v ocelové trubce nebo trubce z PVC
10. 4x0,5mm<sup>2</sup> (fotobuňky)
11. Základy štěrkový beton C20/C25 zahuštěný
12. Signalizační světlo
13. Hloubka větší než hloubka zamrznání odpovídající danému regionu (oblasti) v místě montáže, ale nejméně 1200 [mm]
14. Nárazník vrat se používá, když pohon nemá koncové spínače
15. Podloží (hrubý písek, štěrk)
16. 2x0,25mm<sup>2</sup> (ruční ovládání - kabely)

**POZNÁMKY:**

1. Neměňte průměr napájecích a ovládacích kabelů, může to znesnadnit nebo znemožnit montáž.

**II.a****[D000239] VÝZTUHA SLOUPKŮ - ČTVERCOVÝ PRŮŘEZ****II.b****[D000240] VÝZTUHA SLOUPKŮ - KULATÝ PRŮŘEZ****[D000241] Legenda:**

- (\* 1) - hloubka větší než hloubka zamrznání odpovídající danému regionu (oblasti) v místě montáže, nejméně 1200 [mm]
- (\* 2) - plocha dotyku (se zemí nebo s betonem) - pro pozinkované sloupky použijte dodatečný ochranný povlak pro zabezpečení sloupku proti korozi nebo od jiných výrobců s pevností odpovídající vlastnostmi výše uvedené kotvě
- (\* 4) - PS - GALVANICKÝ POVLAK
- (\* 5) - úroveň provedení (např. dlažební kostky)
- (\* 6) - Sestavení výztuhové oceli
- (\* 7) - Průměr Ø [mm]
- (\* 8) - Délka L [mm]
- (\* 9) - Počet v 1 prvku N kusu
- (\* 10) - Celková délka v [m] Ltot
- (\* 11) - Č. prutu
- (\* 12) - Jednotková hmotnost Mi [kg/m]
- (\* 13) - Hmotnost M [kg]
- (\* 14) - Hmotnost celková Mtot [kg]
- (\* 15) - Ocel A-IIIIN (RB500)
- (\* 16) - Beton C20/25
- (\* 17) - Ochranná vrstva Cmin
- (\* 18) - Zakazuje se vyplňovat betonem vnitřek sloupku!
- (\* 19) - Vyztužení na obrázku představuje minimální úroveň výztuhy. Správnost provedení základů záleží na podmínkách úrovně vody v podloží. Ve speciálních případech musí být základy navrženy v projektu.

**INDHOLDSFORTEGNELSE:**

1. Generelle oplysninger .....	44
2. Begreber og definitioner ifølge standarden .....	44
3. Designbeskrivelse og tekniske data .....	44
3.1. Anvendelse og betegnelse .....	44
3.2. Ekstra fittings .....	44
4. Monteringsretningslinjer .....	45
5. Krav til monteringsforhold .....	45
6. Betjeningsforhold og sikkerhedsregler .....	45
7. Monteringsvejledning .....	45
7.1. Klargøring .....	45
7.2. Indledende kontrol .....	45
7.3. Montering .....	45
7.4. Maling .....	46
7.5. Monteringsprocedure .....	46
7.6. Betjening .....	46
7.7. Portjustering .....	46
7.8. Portstyring .....	46
8. Miljøbeskyttelse .....	46
9. Afmontering af port .....	46
10. Betjeningsvejledning til port .....	46
10.1. Styresystem .....	46
10.2. Portbetjening .....	46
11. Vejledning til rutinevedligeholdelse .....	47
Mindste sikkerhedsniveau .....	48
Fundament til en dobbeltfløjet port .....	50
Forstærkning af stolper .....	50

**[A000001] 1. GENERELLE OPLYSNINGER**

Porten kan monteres og justeres af mindst én KVALIFICERET person.

[A000018] Denne monteringsvejledning er beregnet til faguddannede montører eller andre kvalificerede personer. Den indeholder den nødvendige vejledning i, hvordan man monterer porten sikkert. Samling og montering skal opfylde PN-EN 13241-1-kravene.

Porten og de tilhørende komponenter skal monteres i henhold til den monteringsvejledning, der leveres af WIŚNIOWSKI Sp. z o.o. S.K.A.

Der må udelukkende anvendes originale monteringsdele, som leveres sammen med porten, og forbindelsesdele (f.eks. skruer, møtrikker og spændeskiver) i henhold til den gældende EN-standard.

Læs vejledningen, før monteringsarbejdet indledes. Læs vejledningen omhyggeligt, og følg retningslinjerne i den. En korrekt portfunktionsmåde afhænger i høj grad af, at porten er monteret korrekt.

**Vejledningen beskriver montering af porten med standard- og ekstraudstyr. Standard- og ekstraudstyret er anført i produkttilbuddet.**

[A000031] Emballagen til produktelementerne er udelukkende beregnet til transportformål.



**Emballerede varer må ikke opbevares udendørs, hvor de kan udsættes for uensigtsmæssigt vejr. Opbevaring udendørs, især på steder med stærkt sollys, forringer malingens udseende, fordi dele af emballagen (beskyttelsesfilm, afstandsklodser, spændingsremme osv.) kan smelte sammen med hegnets overflade (disse dele kan vulkanisere).**

Produkterne skal opbevares på en hård, støvfri, tør og plan overflade, som er stabil uafhængigt af de omgivende forhold, i lukkede og tørre lokaler med god ventilation, og på et sted uden eksterne effekter, der kan påvirke standen af elementerne til boligbyggerier og industriområder samt deres delmontager og emballering. Produkterne må ikke opbevares og lagres i fugtige lokaler og lokaler med dampe, der kan beskadige malet og forzinket coating.

[A000032] Disse anvisninger gælder for nogle få portdesignvarianter. Tegningerne kan være forskellige afhængigt af designdetaljerne. Sådanne detaljer vises om nødvendigt på separate tegninger.

[A000044] Disse anvisninger indeholder de nødvendige oplysninger om sikker montering, brug og vedligeholdelse af porten. Følg sikkerhedsreglerne for følgende under monteringen: samlingsarbejde, monteringsarbejde og brug af elværktøj til den valgte monteringsmetode. Gældende standarder, regler og dokumentationen til konstruktionen skal også iagttages.

Rapporteringsbogen til porten er beregnet til portens ejer. Når monteringen er fuldført, skal bogen udleveres til ejeren. Vejledningen skal opbevares et sikkert sted, hvor den er beskyttet mod beskadigelse.

I henhold til EN 13241-1-standardens anses den person, der monterer porten, for at være producenten, når elementer fra forskellige producenter eller leverandører anvendes.

Det er ikke tilladt at modificere eller fjerne nogen dele af porten. Hvis dette ikke overholdes, kan det have indflydelse på sikkerheden. Udskift ikke portens delmontager.

[A000042] Ved montering af motoren skal man følge anvisninger fra WIŚNIOWSKI Sp. z o.o. S.K.A., producenten af motoren og ekstraudstyret. For at tilslutte motoren skal man bruge kun producentens originale komponenter.



[A000033] **Sørg for, at der ikke er forhindringer i det område, porten bevæger sig i. Der må ikke være blokeringer for portens åbne- eller lukkebåne. Sørg for, at der ikke er personer, især børn, eller genstande i vejen for en port i bevægelse.**



[A000040] **Ifølge de gældende europæiske forordninger skal en eldrebet port fremstilles i overensstemmelse med direktiv 2006/42/EF. Den skal derudover følge disse standarder: EN 13241-1, EN 12445, EN 12453 og EN 12635.**

Før du fortsætter med installationen, skal der udføres en risikoanalyse, inklusive alle sikkerhedsforhold, som angivet i bilag 1 i Maskindirektivet, for at angive løsninger, der skal bruges med installationen (planlægningsstilladelse).

[A000034] Det er ikke tilladt at kopiere denne vejledning uden WIŚNIOWSKI Sp. z o.o. S.K.A.'s forudgående skriftlige samtykke og efterfølgende revision. Det er ikke tilladt at oversætte denne vejledning eller dele af den uden WIŚNIOWSKI Sp. z o.o. S.K.A.'s forudgående skriftlige samtykke og efterfølgende revision af indholdet. Alle rettigheder i forbindelse med denne vejledning forbeholdes.

WIŚNIOWSKI Sp. z o.o. S.K.A. er ikke ansvarlig for skader eller funktionsfejl, der skyldes forkert montering eller anvendelse af produktet, hvorfor vejledningen skal læses omhyggeligt.

[A000035] WIŚNIOWSKI Sp. z o.o. S.K.A. er ikke ansvarlig for skader eller funktionsfejl, der skyldes, at porten bruges sammen med dele fra andre producenter. Dette medfører desuden, at garantien fra WIŚNIOWSKI Sp. z o.o. S.K.A. bortfalder.

[A000036] WIŚNIOWSKI Sp. z o.o. S.K.A. er ikke ansvarlig for skader eller kvæstelser, der måtte opstå som følge af manglende iagttagelse af retningslinjerne for montering, idriftsætning, vedligeholdelse og betjening i denne vejledning. Det samme gælder manglende iagttagelse af sikkerheds- og lovregler.

WIŚNIOWSKI Sp. z o.o. S.K.A. forbeholder sig ret til at foretage modifikationer af sine produkter inden for rimelighedens grænser på grund af teknologiske, produktionsmæssige og kommercielle faktorer. WIŚNIOWSKI Sp. z o.o. S.K.A. forbeholder sig ret til at forbedre produktets egenskaber når som helst, det er nødvendigt, og uden at redigere dette dokument. Ovenstående kan finde sted når som helst og uden forudgående varsel.

**[A000037] 2. BEGREBER OG DEFINITIONER IFØLGE STANDARDEN**

Forklaring af advarselsskilte, der anvendes i vejledningen:



**OBS!** – vær særlig opmærksom på noget.



**Information** – en vigtig information.



**Henvi**ning – viser hen til et bestemt punkt i denne installationsvejledning.

**Professional portmontør** – en kompetent person eller enhed, som leverer tjenesteydelser til tredjeparter inden for installation af porte, herunder deres forberedning (iht. DS/EN 12635).

**Kompetent person** – behørigt faguddannet person med kvalifikationer, der følger af viden og praktisk erfaring, forsynet med fornødne vejledninger, der muliggør korrekt og sikker installation (iht. DS/EN 12635).

**Ejer** – en fysisk eller en juridisk person, der har ejendomsret til at disponere over porten og er ansvarlig for portens drift og brug (iht. DS/EN 12635).

**Rapportbogen** – en bog, der indeholder de vigtigste oplysninger vedrørende porten, samt plads for optegnelser om syn, tester, vedligeholdelse, samt alle reparationer eller modifikationer af porten (iht. DS/EN 12635).

**[D000269] 3. DESIGNBESKRIVELSE OG TEKNISKE DATA**

Portene er designet som en stålkonstruktion med et sæt hængsler og lås. Detaljerede mål og tekniske data er angivet i prislisen.

WIŚNIOWSKI Sp. z o.o. S.K.A. tilbyder porte, der betjenes som følger:

- manuelt,
- eldrebet.

**[D000270] 3.1. ANVENDELSE OG BETEGNELSE**

Porten er designet til indhegning af erhvervsjendomme, grunde, rekreative områder, boligkomplekser, offentlige bygninger og andre lignende områder. Øvrige anvendelser er ikke i overensstemmelse med produktets formål. WIŚNIOWSKI Sp. z o.o. S.K.A. er ikke ansvarlig for skader, der opstår som følge af anvendelser, som ikke er i overensstemmelse med formålet. Ejeren bærer ansvaret for og konsekvenserne af ikke-overensstemmende produktanvendelse, der medfører bortfald af garantien.

**[C000073] 3.2. EKSTRA FITTINGS**

Eldrebetne porte kan yderligere udstyres med:

- ekstra advarselsslampe, som aktiveres, når porten betjenes
- infrarød barriere (fotoceller)
- sikkerhedskantlister
- nøglekontakter

- kodetastatur
- andre styreenheder



[C000072] **De tekniske datablade til motorenheder fra andre producenter kan findes i de tilsvarende monterings- og betjeningsvejledninger.**

#### [B000018] 4. MONTERINGSRETNINGSLINJER

Læs retningslinjerne, før montering og aktivering af porten indledes. Følg retningslinjerne for montering og brug af porten efter korrekt montering for at sikre en lang og effektiv levetid. Monteringsstrinenes rækkefølge skal også iagttages.

#### [A000006] 5. KRAV TIL MONTERINGSFORHOLD

Porten må kun bruges og betjenes i overensstemmelse med den tiltænkte brug. Valg og anvendelse af porte i byggeindustrien skal baseres på teknisk dokumentation om faciliteten, der er udviklet i overensstemmelse med gældende regler og standarder.

[A000038] Porte må kun betjenes af personer, der er uddannet til det.

Porte må ikke monteres og betjenes i omgivelser med eksplosionsfare.

Porte må udelukkende anvendes, når de er teknisk funktionsdygtige og i overensstemmelse med deres formål, forudsat at brugeren har læst de relative sikkerhedsforhold og mulige risici, og hvis retningslinjerne for montering og betjening iagttages. Enhver funktionsfejl, der kan have indflydelse på sikkerheden, skal ubedres øjeblikkeligt.

Porte må ikke monteres i områder, hvor der er risiko for oversvømmelse.

Porte må ikke anvendes i områder, der udsættes for skadelige vejr- og miljøfaktorer (f.eks. saltholdig luft).



[A000043] **Hvis der udføres svejsearbejde i nærheden af porten, skal strømmen og de elektriske kredsløb i porten afbrydes. Der er risiko for skader på elektronikken i portmotoren.**

#### [B000019] 6. BETJENINGSFORHOLD OG SIKKERHEDSREGLER

##### Sikkerhedsretningslinjer

**Det mindste sikkerhedsniveau i portens lukkekant ifølge PN-EN 13241-1 (monterings- og betjeningsvejledning, fig. 0-1, 0-2).**



**Forkert montering eller betjening af produktet kan medføre skader på mennesker, dyr eller ejendom**

[B000020] Opbevar vejledningen på et sikkert sted, hvor den er nem at få fat på, så den kan tages i brug hurtigt om nødvendigt.

Monteringen skal opfylde kravene i direktiver fra EU.

I lande uden for EU kan en god sikkerhedsstandard sikres med disse direktiver fra EU. Gældende lokale standarder og regler skal imidlertid også iagttages.

Før montering og aktivering af porten indledes, skal du sørge for at læse betjeningsvejledningen samt bemærkningerne om montering, betjening og vedligeholdelse omhyggeligt.

Brug produktet i overensstemmelse med formålet. Andre anvendelsesmåder kan udgøre farer eller forårsage skader. WIŚNIEWSKI Sp. z o.o. S.K.A. er ikke ansvarlig for skader, der måtte opstå som følge af andre brugsformål end det tiltænkte. WIŚNIEWSKI Sp. z o.o. S.K.A. er ikke ansvarlig for følger, herunder kvæstelser eller skader, der skyldes, at porten er forkert monteret eller bruges sammen med dele fra andre producenter.

[B000044] Monteringsarbejdet skal udføres i overensstemmelse med europæiske normer: 2004/108/WE, 2006/42/WE, 2006/95/WE, EN 13241-1 med senere ændringer.

Sikkerhedsanordninger (fotoceller) installeres i henhold til gældende standarder for at beskytte brugere, dyr eller genstande, som kan komme tæt på porten, mod at blive ramt eller mod skader. Der bør installeres mindst én advarselsslampe et synligt sted.

[C000074] Et advarselsskilt med "Automatisk port" bør monteres på porten.

[B000022] WIŚNIEWSKI Sp. z o.o. S.K.A. er ikke ansvarlig for portssikkerhed og korrekt betjening, når porten anvendes sammen med andre produkter end dem, der tilbydes af WIŚNIEWSKI Sp. z o.o. S.K.A.

Vedligeholdelse og reparation må kun udføres med originale reservedele.

[B000030] Alle former for omarbejdning af produktet må kun udføres med WIŚNIEWSKI Sp. z o.o. S.K.A.s samtykke.

Ved ibrugtagning skal alle brugere instrueres i portens og kontrolenhedens funktion og betjening, og dette skal noteres i portrapporteringsbogen. Instruer brugeren i, hvordan porten åbnes i tilfælde af strømsvigt eller en nødsituation.

Fjernbetjening til aktivering af porten skal opbevares utilgængeligt for børn, så de ikke anvendes på en uautoriseret måde. Fjernbetjeningerne skal opbevares et tørt sted.

Reparationer og vedligeholdelse må udføres af en faguddannet autoriseret montør eller anden kvalificeret person.

Strømforsyningen skal frakobles, før der arbejdes på porten.

[C000075] Elinstallation og de installationer, der skal beskytte mod elektrisk stød, er defineret af gældende normer og regler.

Kun en kvalificeret installatør må udføre elarbejde.

Motorenhedens forsyningskreds skal udstyres med en sikkerhedsfunktion, der kan afbryde strømtilførslen, en fejlstrømsafbryder og en overstrømsbeskyttelse.

Portens strømforsyningsystem skal være en separat strømkreds.

Motorenheden skal jordes, og det skal ske som det første.

Strømforsyningen skal frakobles, før der arbejdes på det elektriske system. Eventuelle nødstrømsbatterier skal frakobles.

Ved aktivering af sikringerne skal årsagen først findes, derefter skal problemet fjernes, og først derefter må porten tilsluttes igen.

Hvis et problem varer ved, og oplysningerne i denne vejledning ikke hjælper, kontaktes producentens tekniske afdeling.

Alle former for reparation eller omarbejdning af systemet skal udføres af en professionel montør.

Anden anvendelse end den, der er anført i denne vejledning, er ikke tilladt.

Hverken børn eller voksne bør opholde sig i portområdet.



[A000033] **Sørg for, at der ikke er forhindringer i det område, porten bevæger sig i. Der må ikke være blokeringer for portens åbne- eller lukkebåne. Sørg for, at der ikke er personer, især børn, eller genstande i vejen for en port i bevægelse.**



[C000095] **Ved montering og betjening af motorenheden og ekstra tilbehør følges retningslinjerne for montering og betjening fra de relevante producenter.**

[B000031] Brug ikke porten, hvis gitterafstanden er under 20 %, når det blæser over 15 m i sek.

Portens zinkcoating er ikke til pynt, men beskytter mod rust.

Spildprodukter og emballeringsmaterialer (plast, karton, polystyren osv.) opfylder gældende standarder i EU. Nylon- og polystyrenemballage skal opbevares utilgængeligt for børn.

#### [D000001] 7. MONTERINGSVEJLEDNING

Muligheden for at betjene porten korrekt hænger nøje sammen med, at den er rigtigt monteret. WIŚNIEWSKI Sp. z o.o. S.K.A. anbefaler brug af godkendte montørvirksomheder. Kun korrekt montering og vedligeholdelse i henhold til vejledningen og udført af kvalificerede virksomheder eller personer kan garantere en sikker portfunktionsmåde i overensstemmelse med formålet.

Gem portens samlekort til senere brug.

#### [D000196] 7.1. KLARGØRING

Klargøring omfatter klargøring af fundament og elinstallation.

Håndtering af porten vises altid som set fra den indhegnede side.

Fundamentarbejde til portstolperne skal udføres i overensstemmelse med de vedhæftede

tegninger. Stolpekonstruktionen, som porten skal monteres på, skal

yde stabilitet og stivhed på alle flader.

Hvis jordingen er stabil, kan stoppladen fastboltes.

Hvis jordingen er ustabil eller brostensbelagt, skal fundamentarbejdet til stoppladen

udføres i overensstemmelse med de vedhæftede tegninger.

Fundamentet til hele indhegningen skal gå ned under frysedybden

i det område, hvor monteringen foretages, men ikke under 1200 [mm].



[D000446] **Før opsætning af hegnet skal det kontrolleres, at de anvendte materialer ikke har egenskaber, som gør dem uegnede til brug sammen med galvaniseret og malet coating.**

[D000208] Elinstallation skal udføres i overensstemmelse med gældende lovgivning. Elkabler og styrekabler til fotoceller skal lægges i overensstemmelse med fig. 1.a. og 1.b.



[B000087] **Montering, som ikke sker i overensstemmelse med vejledningen om montering og betjening, kan medføre skader på stolperne (f.eks. ødelæggelse af stolperne) i perioder med lave temperaturer pga. froset kondensvand.**

#### [D000197] 7.2. INDLEDENDE KONTROL

Forud for monteringen skal det kontrolleres, at porten og dens dele er funktionsdygtige, især:

- at alle portmaterialer og -elementer er intakte og i funktionsklar stand,
- at der i en nødsituation er nem adgang til styresystemet og motorenheden, og at de er nemme at betjene.

#### [D000177] 7.3. MONTERING

En korrekt portfunktionsmåde afhænger i høj grad af, at porten er monteret korrekt. Hvis brugeren forestår monteringen, skal denne vejledning følges for at undgå portfunktionsfejl, hurtigere produktslid samt bortfald af garantien.

Det er ikke tilladt at anvende ekstra monteringsselementer uden WIŚNIEWSKI Sp. z o.o. S.K.A.

Portdesignelementerne må ikke bruges til at montere produktsystemelementerne osv. [D000178] Før porten åbnes første gang, skal den kontrolleres i henhold til vejledningen til rutinevedligeholdelse.

Hvis porten bevæger sig jævnt og er nem at betjene, er den korrekt monteret.

Det bør indføres i rapporteringsbogen, at portmonteringen er foretaget.

**[C000182] 7.4. MALING**

Ridser i zinklaget skal om nødvendigt repareres med korrosionsbeskyttende grundmaling og dækmalning i henhold til vejledningen fra malingsproducenten eller med en zinkstøvmaaling.

**[D000272] 7.5. MONTERINGSPROCEDURE:**

- Kontrollér, at klargøringen er udført.
- Forhåndskontrollér porten (designudførelse).
- Monter hængslerne med henblik på monteringsstype:
  - type B** - monter de øverste og nederste hængsler i henhold til stolpetypen: stålstolpe – fig. 1.1.a, stenstolpe (beton) – fig. 1.1.b. Monter hængslerne ved at fastskruer hængselspladerne på stolpen – fig. 2. Hvis stolperne ikke er forsynet med huller, bores hullerne, og nittemøtrikkerne placeres. På stenstolper (beton) monteres pladerne ved, at mufferne placeres i overensstemmelse med retningslinjerne fra producenten af klæbemidlet. Hvis stolperne er belagt med et stenmateriale, skal muffen fastgøres til stolpens kerne.
  - type C** - de øverste og nederste hængsler skrues fast på stenstolpen (beton) ved hjælp af klæbende muffe. Placer mufferne i overensstemmelse med retningslinjerne fra producenten af klæbemidlet – fig. 1.1.c.
  - type E** - de øverste og nederste hængsler skrues fast på u-profilen til monteringen – fig. 1.1.d, og derefter fastgøres u-profilen til monteringen på stolpen – fig. 3. Monter u-profilen på betonstolpen ved at placere konnektoren i overensstemmelse med retningslinjerne fra producenten samt fig. 5.1. Hvis stolperne er belagt med et stenmateriale, skal konnektoren fastgøres til stolpens kerne i overensstemmelse med retningslinjerne fra producenten af konnektoren. Konnektorparametrene skal svare til parametrene for M10-skruer og have en styrkeegenskab på min. 8,8.  
Markering A – minimumsdybde for forankring af konnektoren i overensstemmelse med retningslinjerne fra producenten af konnektoren.
  - type M** – monter de øverste og nederste hængsler i henhold til stolpetypen: stålstolpe – fig. 1.1.g, stenstolpe (beton) – fig. 1.1.h. Monter hængslerne ved at fastskruer hængselspladerne på stolpen. Inden du fastgør pladerne, skal du placere en låsemøtrik og en bronzespændeskive i den klargjorte holder. Hvis stolperne ikke er forsynet med huller, bores hullerne, og nittemøtrikkerne placeres. På stenstolper (beton) fastgøres pladerne ved, at mufferne placeres i overensstemmelse med retningslinjerne fra producenten af klæbemidlet. Hvis stolperne er belagt med et stenmateriale, skal muffen fastgøres til stolpens kerne.
- Juster indledningsvist hængslerne i en nominal position (midterposition for iskrunding og afskrunding af hængslerne).
- Monter portens passive fløj på hængslerne.
- Monter portens aktive fløj på hængslerne.
- Monter stoppladen midt imellem stolperne – fig. 6.
- Monter portens stødklod, imens porten står åben – fig. 7.
- Juster portfløjenes position, når porten er monteret – fig. 8.
- Monter motorenhedsbeslagene – fig. 9.1, fig. 9.2, fig. 9.3.



**[D000210] Når monteringen er fuldført, skal porten bevæge sig frit langs hele portfløjen og være ensartet afbalanceret.**

**[D000200] 7.6. BETJENING**

En montør er forpligtet til at foretage en risikoanalyse af betjeningen af porten og underrette en bruger/ejer om resultatet.

En port i bevægelse omfatter normalt følgende risici: slag og knusning i lukkezone, slag og knusning i åbnezone, kvæstelser på grund af fastklemning mellem fløjene, farer af mekanisk art i forbindelse med portbevægelse.

Før porten betjenes, skal det kontrolleres, at alle personer befinder sig på sikker afstand.

Mens porten betjenes, må de bevægelige dele ikke berøres.

Hold sikker afstand, men porten åbnes. Det er kun tilladt at passere portåbningen, når porten er helt åben og står stille.

[D000187] Ved tegn på fejlfunktion (støj, hæmmet bevægelse, stor modstand osv.) skal porten straks standses, da der ellers kan opstå personskader eller skader på porten eller motorenheden.

[D000186] Efterse porten og hele systemet for fejljustering, mekaniske skader, tegn på slitage eller skader på kabler eller dele i motorenheden.

Hvis porten bevæger sig jævnt, er den korrekt monteret.

Hvis porten skal åbnes ved strømsvigt, skal motorenheden låses op.



**Den faguddannede montør eller kvalificerede person er forpligtet til at informere andre om og uddanne dem i betjening af porten.**

**[D000182] 7.7. PORTJUSTERING**

Justering af portens bevægelsesparametre, programmering af styreenheden og indstilling af ekstra tilbehør skal udføres i overensstemmelse med vejledningen fra producenten af den monterede motorenhed og det ekstra tilbehør.

**[D000201] 7.8. PORTKONTROL**

Den faguddannede montør eller kvalificerede person skal udføre portaccepttests, herunder de gældende tests som anført af risikoanalysen, i henhold til gældende lovbestemmelser, normer og standarder, især i henhold til EN 12445, EN 12453 og EN 13241-1.

Før den endelige start af porten skal følgende kontrolleres:

- at alle sikkerhedsanordninger (fotoceller osv.) fungerer korrekt,
- manuel start og stop,
- start og stop med fjernbetjening,
- logisk funktion,
- sikkerhedsanordningernes funktion i simulerede nødsituationer (kun af faguddannet montør eller kvalificeret person).

**[A000008] 8. MILJØBESKYTTELSE****Emballage**

Nogle dele af emballage (pap, plast, osv.) er klassificeret som affald egnet til genanvendelse. Før udsmidning af emballage skal man følge lokal lovgivning vedrørende pågældende materiale.

**Skrotning af udstyret**

Produktet består af mange forskellige materialer. De fleste af dem er egnet til genanvendelse. Før udsmidning skal de sorteres og derefter bringes til sted, hvor genbrugsmateriale samles.



**Før skrotning skal man følge lokale lovgivning vedrørende de pågældende materiale.**



**[A000009] OBS! Aflevering af emballage sparer ressourcer og reducerer affald.**

[A000118] Udstyret er mærket i henhold til WEEE-direktivet om affald af elektrisk og elektronisk udstyr 2012/19/EF.

Ifølge denne mærkning må udstyret, når først det er brugt, ikke bortskaffes sammen med almindeligt husholdningsaffald. Udstyrets bruger skal aflevere affaldet på autoriserede WEEE-renovationssteder. Renovationsstederne, herunder lokale renovationspladser, detailhandlere og byenheder, har et passende system til håndtering af WEEE.

Korrekt bortskaffelse af affald af elektrisk og elektronisk udstyr er med til at forhindre de skadevirkninger for menneskers helbred og miljøet, som farlige komponenter og forkert affaldsdeponering eller behandling af affaldsudstyr kan forårsage.

**[C000010] 9. AFMONTERING AF PORT**

Afmontering af porten udføres i omvendt rækkefølge af monteringen. Strømforsyningen skal kobles fra før afmontering.

**[C000096] 10. BETJENINGSVEJLEDNING TIL PORT**

**Sørg for, at der ikke er forhindringer i det område, porten bevæger sig i. Der må ikke være blokeringer for portens åbne- eller lukkebane. Sørg for, at der ikke er personer, især børn, eller genstande i vejen for en port i bevægelse.**



**[B000033] Personer må ikke opholde sig i fribredden, når porten åbnes, ligesom der ikke må efterlades biler eller andre genstande. Det er ikke tilladt at stå, gå, løbe eller køre foran porten, mens den er i bevægelse. Portfløjen må ikke anvendes til at bære genstande eller personer. Børn må ikke lege med udstyret. Fjernbetjeningerne skal opbevares utilgængeligt for børn. Fjernbetjeningerne skal opbevares et tørt sted.**

**Porten må kun betjenes med fjernbetjeningen, når selve porten og dens bevægelsesområde er synlige.**



**[B000034] Dette udstyr er ikke beregnet til personer (herunder børn) med begrænset fysiske, sansemæssige eller mentale evner eller personer uden erfaring med eller viden om denne type udstyr, medmindre de er under opsyn eller får hjælp af andre personer, som er ansvarlige for deres sikkerhed, og på betingelse af, at denne betjeningsvejledning iagttages. Børn må ikke lege med udstyret.**

[C000152] Ved brug efterses porten og hele systemet for fejljustering, mekaniske skader, tegn på slitage eller skader på kabler eller dele i motorenheden.

[B000045] Hvis der konstateres fejlfunktion i porten, skal en faguddannet montør eller kvalificeret person kontaktes.

**[C000097] 10.1. STYRESYSTEM**

Portens motorenhed åbner og lukker porten.

Porten kan aktiveres på følgende måder alt efter krav og monteringen:

- manuelt (nødåbning)
- med fjernbetjening
- med magnetkort
- med nøglekontakt
- med andre styreenheder

**[C000098] 10.2. PORTBETJENING****Åbning og lukning**

Tryk på knappen på fjernbetjeningen for at åbne eller lukke porten med motorenheden. Hold knappen nede i 1-2 sekunder.

Porten kan åbnes eller lukkes ved at trykke på knapkontakten (en vægkontakt, knappen på et dørtelefonpanel) eller ved at dreje nøglen (en nøglekontakt). [C000099] På fjernbetjente porte skal alle sikkerhedsanordninger være i brugsklar stand og kontrolleres jævnligt, således at de virker perfekt. Hvis der opstår fejl, skal en faguddannet montør eller kvalificeret person kontaktes. Ingen, og især ikke børn, må opholde sig i nærheden af porten.



**Porten må kun betjenes med fjernbetjeningen, når selve porten og dens bevægelsesområde er synlige.**

#### [C000100] Nødbåbning

Nødbåbning udføres i nødsituationer (f.eks. fejl på motorenheden eller strømsvigt). [C000125] BFT PHOBOS NL BT- og BFT PHOBOS NL BT EZ-motorenheder (i overensstemmelse med producentens betjeningsvejledning) – oplåsning af motorenhed:

- Løft låsens dæksel, sæt den leverede oplåsingsnøgle i, og drej den 90° med uret.
- Åbn eller luk derefter portfløjen manuelt.
- Nulstil motorenheden ved at dreje oplåsingsnøglen mod uret, og fastgør låsens dæksel igen. Motorenheden bliver funktionsdygtig ved hjælp af et fjernstyret kontrolsignal eller ved et let skub på porten.



**Med BFT PHOBOS N L BT EZ-motorenheden skal du huske at frakoble den elektriske bolt manuelt (i overensstemmelse med producentens betjeningsvejledning).**

[C000126] ATI STRONG 3024- og 5024-motorenheder (i overensstemmelse med producentens betjeningsvejledning) – oplåsning af motorenhed:

- Åbn dækslet.
- Sæt nøglen i, og drej den 180° til højre.
- Nulstil motorenheden ved at åbne dækslet, sætte nøglen i og dreje den 180° til venstre. Aktivér motorenheden ved at skubbe til portfløjen.

#### [C000104] 11. VEJLEDNING TIL RUTINEVEDLIGEHOVELSE

Udfør eftersyn og vedligeholdelse mindst to gange om året ifølge denne vejledning! Ellers kan der opstå fejl på porten.

Årlig vedligeholdelse udført af et faguddannet servicefirma anbefales. Det bør indføres i portrapporteringsbogen, at eftersynene er foretaget.

[C000113] Før du går i gang med vedligeholdelse, skal strømmen kobles fra porten!

Kontroller tilstanden ved alle fastgøringer, der foretages under portmonteringen, og korriger dem om nødvendigt.

Smøring af bevægelige portelementer frarådes, idet det får snavs til at klæbe sig fast og dermed fremskynder slitage.

Fotocellehusene rengøres med en fugtig klud. Brug ikke opløsningsmidler eller andre kemikalier til det, da det kan skade enhederne.

#### [C000105] Følgende handlinger kan udføres af brugeren efter omhyggelig læsning af hele den vejledning, der leveres sammen med porten.

Beskyt porten mod korroderende midler som lud, syre osv. Udfør vedligeholdelse som anført. Pulvercoatede elementer skal rengøres mindst en gang om året eller hyppigere i omgivelser med meget støv.

[B000046] lagttag følgende rengøringsregler:

- Ved afvaskning skal der anvendes rent vand med små mængder neutralt eller let alkalisk rengøringsmiddel sammen med klude, der ikke ridser.
- Malede overflader skal være afkølet, før de rengøres – maksimaltemperatur 25° C.
- Anvend udelukkende afkølet rengøringsopløsning – maksimaltemperatur 25° C.
- Anvend ikke syreholdige eller stærkt alkaliske rengøringsmidler eller stoffer, der ridser, som kan beskadige stålunderlaget.
- Anvend ikke stoffer eller rengøringsmidler, der kan ridse eller beskadige malingen.
- Anvend ikke organiske opløsningsmidler, der indeholder estere, ketoner, alkohol, aromatiske forbindelser, glykolæter eller kloreret kulbrinte osv.
- Anvend ikke rengøringsmidler med en ukendt sammensætning.
- Anvend ikke rengøringsmaterialer, der efterlader rester på en rengjort overflade.
- Fedt, olie- eller sodpletter kan fjernes med ikke-aromatisk benzinkulbrinte.
- Rester af lim, silikonegummi eller klæbebånd kan fjernes med ikke-aromatisk benzinkulbrinte.

Den maksimale behandlingstid må ikke overstige en time. Rengøringen kan gentages efter mindst 24 timer om nødvendigt.

Lim, mørtel, spartelmasse, fyldmasse, afdækningstape og klæbebånd kan indeholde stærke kemikalier, så deres virkning på underlaget skal testes inden brug. Brug aldrig vandstråler, højtrykspulvere eller vandstøvsugere.

[C000122] Frakobl motorenheden fra strømforsyningen, før der udføres rengøringsarbejde.

Det sted, hvor porten er monteret, skal holdes rent for at undgå funktionsfejl og skader.

Hold portfløjenes åbningsområde rent ved at fjerne sten, grus, mudder, sand osv.

#### [C000123] Handlinger, der kan udføres af licenseret og kvalificeret personale, der er uddannet til det

Porteftersyn skal udføres mindst hvert halve år, som følger:

- kontrollér, at alle forbindelsesdele er skruet i og fastgjort korrekt
- kontrollér, at alle sikkerhedsanordninger fungerer
- hvis der er fejl i den elektriske motors funktion, skal strømforsyningen til motoren afbrydes i 2-3 min. hvorefter den tilsluttes igen
- kontrollér hængslerne, og juster dem om nødvendigt
- hvis der konstateres defekter, skal de udbedres i henhold til portens monterings- og vedligeholdelsesvejledning
- kontrollér portens manuelle nødvejfningsfunktion, og om motorenheden kan låses op hurtigt
- kontrollér, om der er forhindringer i fotocellernes stråle, og dem inden for portens bevægelsesområde
- kontrollér, om overstrømsafbryderen fungerer, og udfør krævede justeringer i henhold til den medfølgende vejledning til styreenheden Fløjtrykkraften må ikke overstige værdierne anført i EN 12453.

[C000135] Smør porthængslerne regelmæssigt (før vintersæsonen).

#### [C000124] Handlinger, der kan udføres af en godkendt WIŚNIOWSKI Sp. z o.o. S.K.A.-servicevirksomhed.

En gang om året skal der betales for et regelmæssigt eftersyn, som udføres af en godkendt servicevirksomhed. Hvis en port bruges meget (ved en parkeringsplads eller indgangsport til et boligkompleks), skal det regelmæssige eftersyn foretages mindst hvert halve år.

Under et regelmæssigt eftersyn kontrolleres følgende:

- standen på alle skrueforbindelser,
- standen på elektriske ledninger og disses forbindelser,
- alle sikkerheds- og kontrolanordningers funktionalitet,
- funktionsdygtighed af fejlstrømsystemets beskyttelsesstrømkreds,
- advarselsanordningernes funktionalitet,
- funktionsdygtighed af en overstrømsafbryder,
- portens generelle tekniske stand.



**[C000108] Før du går i gang med vedligeholdelse eller eftersyn, skal strømmen kobles fra porten.**

#### [C000134] Kontrolprocedure på udstyr med strøm

Kontrollér, at fotocellerne fungerer korrekt. Flyt en genstand hen foran fotocellerne, når porten lukker. Hvis porten stopper og kører tilbage, fungerer fotocellerne. Kontrollér, at sikkerhedskanterne fungerer. Tryk på kanten, mens porten lukker. Hvis porten stopper og kører tilbage, fungerer sikkerhedskanterne.

#### [C000110] Fejlfinding

Hvis portfløjen møder modstand under bevægelse eller viser tegn på andre fejl, skal vejledningen til rutinevedligeholdelse følges.

I tvivlstilfælde skal WIŚNIOWSKI Sp. z o.o. S.K.A.'s netværk af montører eller godkendte servicevirksomheder kontaktes.

#### [C000182] Maling

Ridser i zinklaget skal om nødvendigt repareres med korrosionsbeskyttende grundmaling og dækmaling i henhold til vejledningen fra malingsproducenten eller med en zinkstøvning.



**[B000041] Korrekt motorenhedsfunktion kan kun garanteres, når parametrene og retningslinjerne i denne vejledning overholdes.**



**[A000046] WIŚNIOWSKI Sp. z o.o. S.K.A. er ikke ansvarlig for skader, der måtte opstå som følge af manglende iagttagelse af sikkerhedsbestemmelser, betjeningsvejledningen og lovkrav.**

[A000011] Alle handlinger skal udføres i henhold til denne monterings- og betjeningsvejledning til porten. Kommentarer eller anbefalinger skal udleveres til ejeren skriftligt, f.eks. ved notering i portens rapporteringsbog eller garantikortet, og udleveres til portens ejer. Når der foretages eftersyn, skal dette bekræftes med en tilsvarende note i portens rapporteringsbog eller garantikortet.

-----  
**[A000012] WIŚNIOWSKI Sp. z o.o. S.K.A. forbeholder sig ret til uden varsel at foretage konstruktive ændringer der afspejler de teknologiske fremskridt men ikke ændrer produktets funktionsdygtighed.**  
 -----

**Denne dokumentation er ejet af firmaet WIŚNIOWSKI Sp. z o.o. S.K.A. og må ikke kopieres, reproducere og anvendes i dens helhed uden ejerens skriftlige samtykke.**

[A000048] Denne oversættelse er foretaget på baggrund af den polske version.

**Hvis der skulle være forskel mellem den danske oversættelse og den polske original, er det den polske dokument som er gældende.**

## 0-1

## [C000127] MINDSTE SIKKERHEDSNIVEAU, SOM KRÆVES AF EN 13241-1

Portaktiveringsmetode	Betjening	
	Trænede operatører (privat område)	Trænede operatører (offentligt område)
dødemandsknap (manuel betjening), når porten observeres	<b>A</b>	<b>B</b>
impulsstyring (fjernbetjening), når porten observeres	<b>C eller E</b>	<b>C eller E</b>
impulsstyring (fjernbetjening), når porten ikke observeres	<b>C eller E</b>	<b>C &amp; D eller E</b>

**A** – trykknapsstyring (dørklokke med kabel uden selvstændig opretholdelse af spænding)

**B** – trykknapsstyring med nøgle for yderligere sikkerhed (kabeltilsluttet kontakt med nøgle)

**C** – kraftreduktionsanordning

**D** – detektor, som opdager mennesker eller forhindringer, til den ene side af porten

**E** – detektor, som opdager mennesker, og som er udformet og monteret for at forhindre, at mennesker kommer i kontakt med en bevægelig portfløj under alle forhold

[C000185]

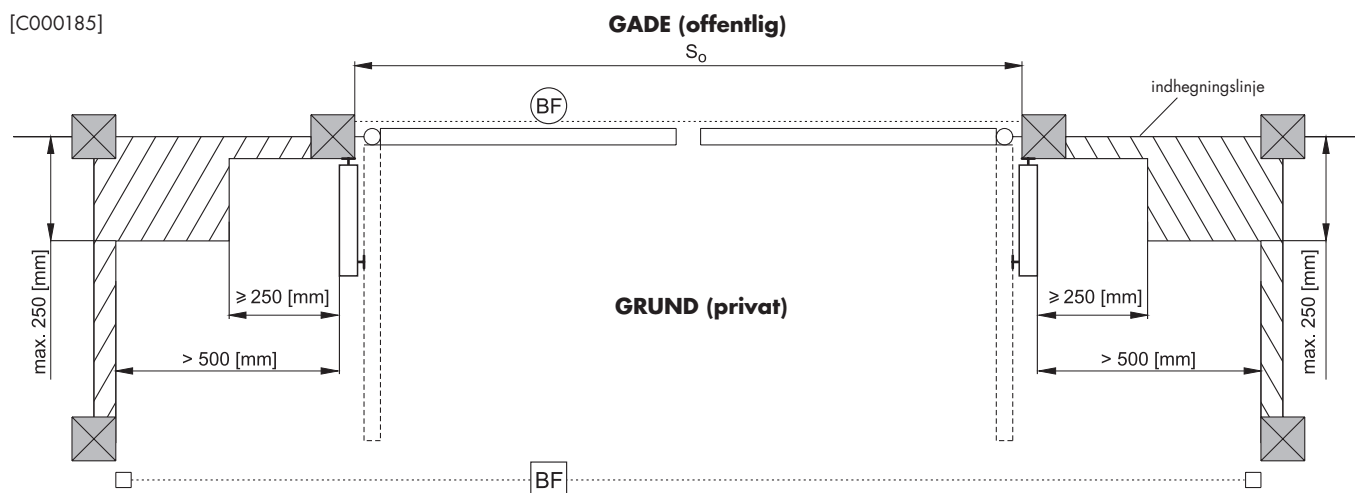

[C000185]

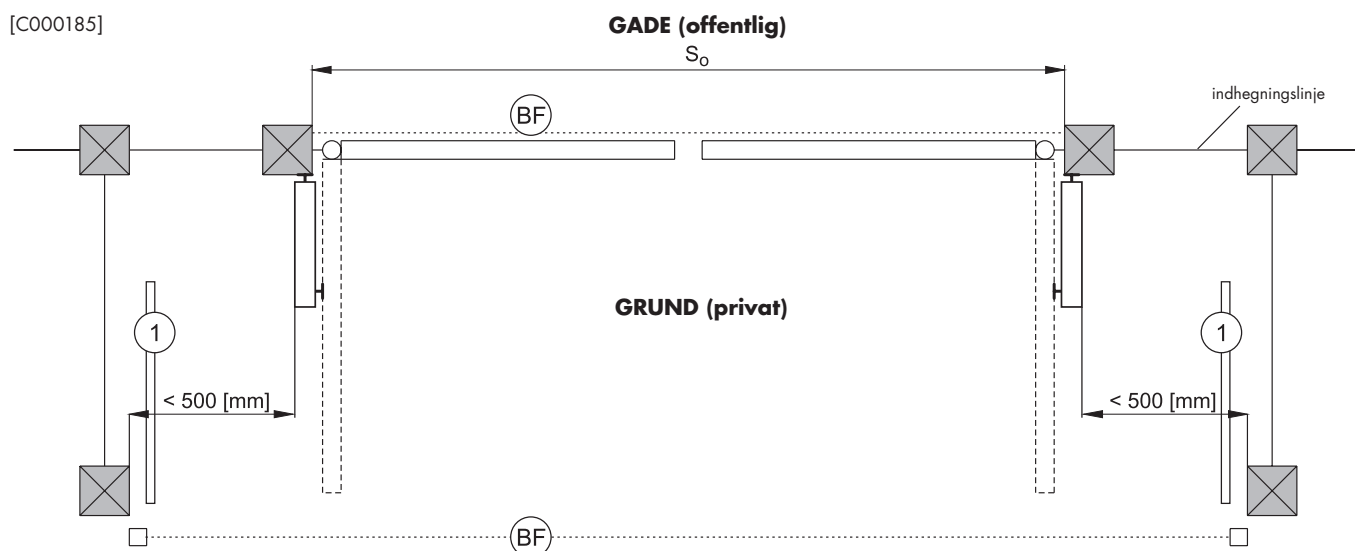

[C000129]

- – kræves
- – anbefales
- 1 – sikkerhedskantliste
- BF – fotocellebarriere



[C000141] **PAS PÅ!** Når afstandskravet mellem den åbne portfløj og en forhindring ikke overholdes, skal fotocellerne fra den indhegnede side behandles som en påkrævet sikkerhedsanordning.



**0-2**

[C000127] **MINDSTE SIKKERHEDSNIVEAU, SOM KRÆVES AF EN 13241-1**

Portaktiveringsmetode	Betjening	
	Trænede operatører (privat område)	Trænede operatører (offentligt område)
dødemandsknap (manuel betjening), når porten observeres	<b>A</b>	<b>B</b>
impulsstyring (fjernbetjening), når porten observeres	<b>C eller E</b>	<b>C eller E</b>
impulsstyring (fjernbetjening), når porten ikke observeres	<b>C eller E</b>	<b>C &amp; D eller E</b>

- A** – trykknapsstyring (dørklokke med kabel uden selvstændig opretholdelse af spænding)
- B** – trykknapsstyring med nøgle for yderligere sikkerhed (kabeltilsluttet kontakt med nøgle)
- C** – kraftreduktionsanordning
- D** – detektor, som opdager mennesker eller forhindringer, til den ene side af porten
- E** – detektor, som opdager mennesker, og som er udformet og monteret for at forhindre, at mennesker kommer i kontakt med en bevægelig portfløj under alle forhold

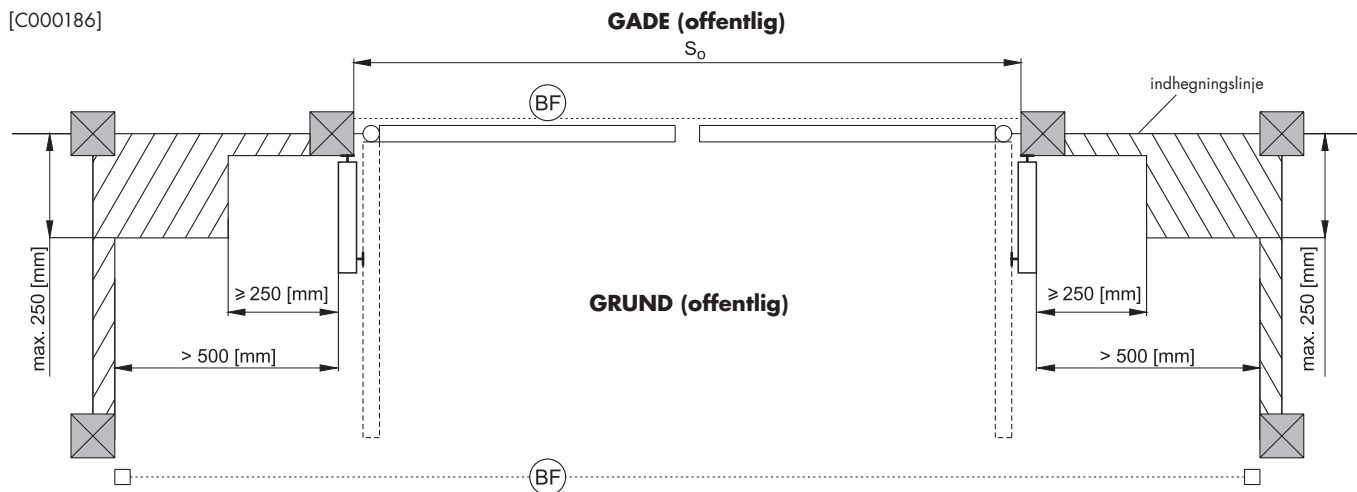

- [C000129]
- – kræves
  - – anbefales
  - 1 – sikkerhedskantliste
  - BF – fotocellebarriere

**!** [C000141] **PAS PÅ!** Når afstandskravet mellem den åbne portfløj og en forhindring ikke overholdes, skal fotocellerne fra den indhegnede side behandles som en påkrævet sikkerhedsanordning.

**I.a****[D000237] FUNDAMENT TIL EN DOBBELTFLØJET PORT – FIRKANTET GRUNDPLADE****I.b****[D000242] FUNDAMENT TIL EN DOBBELTFLØJET PORT – RUND GRUNDPLADE****[D000238] Signaturforklaring:**

So - Gennemkørselsbredde – bestillingsmål

W – Vist fra den indhegnede grund

**Fundamentarbejde skal udføres i overensstemmelse med EN 1992 og EN 1997!**

1. Strømforsyning 3 x 1,5 mm<sup>2</sup>, ved 230[V] strømforsyning – den elektriske installation skal foretages i overensstemmelse med PN-IEC 60364 "Elinstallationer i bygninger".
2. Styreenhed.
3. Kabel til advarselsslampe 2 x 1,5 mm<sup>2</sup> + koaksialkabel til antenne RG8.
4. Kabelføring til motor 3 x 1,5 mm<sup>2</sup>.
5. Monteringsåbningens fribredde.
6. Elkabler til en motor 3 x 1,5 mm<sup>2</sup> i stål- eller pvc-rør.
7. Fotoceller.
8. IR-barriere.
9. Styrkabler til fotoceller 2 x 0,5 mm<sup>2</sup> i stål- eller pvc-rør.
10. 4 x 0,5 mm<sup>2</sup> (fotoceller).
11. Fundament: grusbeton C20/C25, koncentreret.
12. Advarselsslampe
13. Dybden skal gå ned under frysedybden i det område, hvor monteringen foretages, men ikke under 1200 [mm].
14. Portens stødklod monteres, når motoren ikke har grænseafbrydere.
15. Underlag (flis, grus)
16. 2 x 0,25 mm<sup>2</sup> (manuelt betjent – kabler).

**BEMÆRKNINGER:**

1. Strømforsynings- og styrkabelsektioner må ikke ændres, da det kan hæmme eller helt forhindre montering.

**II.a****[D000239] FORSTÆRKNING AF STOLPER – FIRKANTET BASISPLADE****II.b****[D000240] FORSTÆRKNING AF STOLPER – RUND BASISPLADE****[D000241] Légende**

- (\*1) - dybden skal gå ned under frysedybden i den region, monteringen foretages, men ikke under 1200 [mm].
- (\*2) - berøringsflade (med jord eller beton) – for galvaniserede stolper påføres ekstra beskyttelseslag for at beskytte stolpen mod korrosion.
- (\*3) - eller fra andre producenter. I dette tilfælde skal modstandskraftparametre for forankringsbolte være i overensstemmelse med ovenstående parametre.
- (\*4) - PS - GALVANISERET
- (\*5) - færdigt niveau (f.eks. brosten)
- (\*6) - Liste over stålforstærkningselementer
- (\*7) - Diameter  $\phi$  [mm]
- (\*8) - Længde L [mm]
- (\*9) - Antal pr. element af N-stykke
- (\*10) - Samlet længde i [m]  $L_{tot}$
- (\*11) - Tremmenr.
- (\*12) - Enhedens masse  $M_1$  [kg/m]
- (\*13) - Masse M [kg]
- (\*14) - Samlet masse  $M_{tot}$  [kg]
- (\*15) - Stål A-IIIIN (RB500)
- (\*16) - Beton C20/25
- (\*17) - Kappe  $C_{min}$
- (\*18) - Det er forbudt at opfylde en stolpe med beton.
- (\*19) - Tegningen illustrerer den minimalt krævede forstærkning. Et korrekt fundament afhænger af de eksisterende jordbunds- og vandforhold. I særlige tilfælde skal der designes et fundament.

**SISÄLLYSLUETTELO:**

1. Yleisiä tietoja .....	51
2. Standardinmukaiset termit ja määritelmät .....	51
3. Rakennekuvaus ja tekniset tiedot .....	51
3.1. Käyttökohteet .....	51
3.2. Lisävarusteet .....	52
4. Asennussuosituksia .....	52
5. Tarvittavat asennusolosuhteet .....	52
6. Käyttöolosuhteet ja turvallisuussäännöt .....	52
7. Asennusohjeet .....	52
7.1. Valmistelutoimet .....	52
7.2. Alkutarkistus .....	52
7.3. Asennus .....	53
7.4. Maalaaminen .....	53
7.5. Asennus .....	53
7.6. Käyttö .....	53
7.7. Portin säätö .....	53
7.8. Portin tarkastus .....	53
8. Ympäristönsuojelu .....	53
9. Portin purkaminen .....	53
10. Portin käyttöohjeet .....	53
10.1. Ohjauksjärjestelmä .....	54
10.2. Portin käyttö .....	54
11. Määraikaishuollon ohjeet .....	54
Vähimmäisturvatasot .....	56
Kahden puoliskon portin perustukset .....	58
Pylväiden vahvistus .....	58

**[A000001] 1. YLEISIÄ TIETOJA**

Portin asentamiseen ja säätämiseen tarvitaan ainakin yksi PÄTEVÄ henkilö.

[A000018] Nämä asennusohjeet on tarkoitettu ammattitaitoisille asentajille tai muille päteville henkilöille. Ohjeet sisältävät tarvittavat ohjeet portin turvalliseen asentamiseen. Kokoamisessa ja asentamisessa on noudatettava standardin PN-EN 13241-1 vaatimuksia.

Portti ja sen osat täytyy asentaa noudattamalla asennusohjeita, jotka on toimittanut WIŚNIOWSKI Sp. z o.o. S.K.A.

Portin asentamiseen saa käyttää vain alkuperäisiä, portin mukana toimitettuja kiinnitysosia sekä liittäntösiä (esim. ruuveja, muttereita, aluslevyjä) asiaa koskevan EN-standardin mukaisesti.

Nämä ohjeet on luettava ennen kokoamista. Nämä ohjeet on luettava huolellisesti, ja niitä on noudatettava. Portin asianmukainen toiminta perustuu huomattavasti portin oikeaan asennukseen.

**Näissä ohjeissa käsitellään portin asennus käyttämällä vakiovarusteita ja lisävarusteita. Vakiovarusteet ja lisävarusteet on luettu kaupallisessa tarjouksessa.**

[A000031] Aitaamielementtien pakkaus on tarkoitettu vain kuljetusta varten.



**Pakattuja tuotteita ei saa säilyttää ulkoilmassa huonoissa sääolosuhteissa. Ulkona säilytys erityisesti auringonvalolle alttiina heikentää maalipinnan ulkonäköä, koska jotkin pakkausmateriaalit (suojakalvot, välikappaleet, kiristysihinat jne.) voivat liimautua (vulkanoitua) aidan pintaan.**

Tuotteita on säilytettävä ulkoilman olosuhteista riippumatta lujitetulla, pölyttömällä, kuivalla ja tasaisella alustalla suljetuissa ja kuivissa huoneissa, joissa on ilmanvaihto. Paikkaan ei saa kohdistua ulkoisia vaikutuksia, jotka saattavat vaikuttaa asuintalojen ja teollisuustilojen aitaamielementtien, osakokoonpanojen ja pakkausten kuntoon. Tuotteita ei saa säilyttää kosteissa tiloissa eikä tiloissa, joissa esiintyy maalipinnoille ja sinkityille pinnoille haitallisia höyryjä.

[A000032] Nämä ohjeet koskevat muutamia porttimallien eri versioita. Piirroset saattavat poiketa mallin tiedoista. Tarvittaessa nämä tiedot näkyvät erillisissä piirroksissa.

[A000044] Nämä ohjeet sisältävät tarvittavat tiedot portin turvallista asennusta, käyttöä ja huoltoa varten. Asennusta aloitettaessa on noudatettava turvallisuussääntöjä, jotka koskevat seuraavia: asennustyöt, kiinnitystyöt ja valitun asennusmenetelmän mukaisten sähkötyökalujen käyttö. Lisäksi on noudatettava voimassa olevia standardeja, sääntöjä ja rakennusasiakirjoja.

Portin raporttikirja on tarkoitettu portin omistajalle. Kun asennus on valmis, tämä kirja on luovutettava omistajalle. Ohjeet on säilytettävä huolellisesti ja suojattava vahingoittumiselta.

Standardin EN 13241-1 mukaan portin asentajaa pidetään valmistajana, kun portissa käytetään eri valmistajien tai toimittajien elementtejä.

Mitään portin osia ei saa muokata tai poistaa. Muuten portin turvallinen toiminta saattaa kärsiä. Portin osakokoonpanoja ei saa muuttaa.

[A000042] Koneiston asennuksessa on toimittava WIŚNIOWSKI Sp. z o.o. S.K.A.:n sekä koneiston ja lisävarusteiden valmistajan antamien ohjeiden mu-

kaisesti. Koneiston kytkentään on käytettävä ainoastaan valmistajan alkuperäisiä osia.



[A000033] **Portin liikealueella ei saa olla esteitä. Portin avautumisen ja sulkeutumisen tiellä ei saa olla mitään esteitä. Varmista, ettei liikkuvan portin liikealueella ole mitään esineitä tai henkilöitä, etenkin lapsia.**



[A000040] **Voimassa olevien eurooppalaisten asetusten mukaan sähkötoimisten porttien valmistuksessa on noudatettava direktiiviä 2006/42/EY. On myös noudatettava seuraavia normeja: EN 13241-1, EN 12445, EN 12453 ja EN 12635.**

Ennen asennuksen aloittamista on suoritettava riskianalyysi, joka sisältää kaikki turvallisuusolosuhteet, konedirektiivin liitteen 1 mukaan. Riskianalyyssissä on osoitettava asennuksessa käytettävät ratkaisut (rakennuslupa).

[A000034] Näiden ohjeiden kopioiminen ilman WIŚNIOWSKI Sp. z o.o. S.K.A:n etukäteen antamaa kirjallista suostumusta ja myöhempiä tarkistuksia ei ole sallittua. Näiden ohjeiden tai ohjeiden osien kääntäminen ilman WIŚNIOWSKI Sp. z o.o. S.K.A:n etukäteen antamaa kirjallista suostumusta ja myöhempiä sisällön tarkistuksia ei ole sallittua. Kaikki näihin ohjeisiin liittyvät oikeudet pidätetään.

WIŚNIOWSKI Sp. z o.o. S.K.A. ei vastaa mistään vahingoista tai toimintahäiriöistä, jotka aiheutuvat tuotteen virheellisestä asennuksesta tai käytöstä.

[A000035] WIŚNIOWSKI Sp. z o.o. S.K.A. ei vastaa mistään vahingoista tai toimintahäiriöistä, jotka aiheutuvat muiden valmistajien tuotteiden käytöstä tämän portin yhteydessä. Lisäksi WIŚNIOWSKI Sp. z o.o. S.K.A:n myöntämä takuu mitätöityy tässä tapauksessa.

[A000036] WIŚNIOWSKI Sp. z o.o. S.K.A. ei vastaa mistään vahingoista tai tapaturmista, jotka aiheutuvat näissä ohjeissa esitettyjen asennus-, käyttö- ja huolto- ja käyttöohjeiden laiminlyömisestä. Sama koskee turvamääräysten ja lakimääräisten asetusten laiminlyöntiä.

WIŚNIOWSKI Sp. z o.o. S.K.A. pidättää itsellään oikeuden tehdä tuotteisiinsa mitä tahansa kohtuullisia muokkauksia teknisistä, tuotannollisista tai kaupallisista syistä. WIŚNIOWSKI Sp. z o.o. S.K.A. pidättää itsellään oikeuden kehittää tuotteiden ominaisuuksia tarpeen mukaan ja muuttamatta tätä asiakirjaa. Edellä mainittuja voidaan tehdä milloin tahansa ja ilman ennakoilmoitusta.

**[A000037] 2. STANDARDINMUKAISET KÄSITTEET JA MÄÄRITELMÄT**

Ohjeissa käytettyjen varoitusmerkkien selitykset:



**Huom!** -merkki, jonka tarkoituksena on kiinnittää käyttäjän huomio.



**Tieto** - tärkeää tietoa tarkoittava merkki.



**Viite** - viittaa tämän asennusohjeen tiettyyn kohtaan.

**Ammattimainen asentaja** - pätevä henkilö tai taho, joka tarjoaa kolmansille osapuolille nosto-ovien asennuspalveluita mukaanlukien niiden kehittämistä (EN 12635 -standardin mukaisesti).

**Pätevä henkilö** - asianmukaisesti koulutettu henkilö, jonka pätevyys perustuu tietoon ja käytännölliseen kokemukseen, ja jolla on tarvittavat ohjeet tuotteen asianmukaista ja turvallista asennusta varten (EN 12635 -standardin mukaisesti).

**Omistaja** - luonnollinen henkilö tai oikeussubjekti, jolla on omistusoikeus nosto-oven käyttöön ja joka on vastuussa sen toiminnasta (EN 12635 -standardin mukaisesti).

**Huoltokirja** - sisältää päätietoja nosto-ovesta sekä kenttiä mahdollisiin tarkastuksiin, kokeisiin, huoltoon, korjauksiin ja muutoksiin liittyviä merkintöjä varten (EN 12635 -standardin mukaisesti).

**[D000269] 3. RAKENNEKUVAUS JA TEKNISET TIEDOT**

Portit koostuvat teräsraakenteesta, jossa on saranat ja lukko. Yksityiskohtaiset mittavaihtoehdot ja tekniset tiedot on annettu hinnastossa.

WIŚNIOWSKI Sp. z o.o. S.K.A. tarjoaa portteihin:

- käsikäyttöisen tai
- sähkötoimisen avauksen.

**[D000270] 3.1. KÄYTTÖKOHEET**

Tämä portti on suunniteltu aitaamaan asuintiloja, tontteja, virkistysalueita, asuinalueita, julkisia rakennuksia ja muita vastaavia kohteita. Muut käyttökohteet ovat tämän tuotteen käyttötarkoituksen vastaisia. WIŚNIOWSKI Sp. z o.o. S.K.A. ei vastaa mistään vahingoista, jotka aiheutuvat käyttötarkoituksen vastaisesta käytöstä. Tuotteen käyttötarkoituksen vastaisen käytön riski ja

seuraukset ovat omistajan vastuulla, ja käyttötarkoituksen vastainen käyttö mitätöi takuun.

### [C000073] 3.2. LISÄVARUSTEET

Sähkötoimisten porttien lisävarusteita:

- lisävaroitusvalo, joka syttyy porttia avattaessa
- infrapunaeste (valokennot)
- turvareunat
- avainkytkimet
- koodinäppäimistö
- muut hallintajärjestelmän laitteet.



[C000072] **Muiden valmistajien käyttölaitteiden tekniset tietolomakkeet löytyvät vastaavista asennus- ja käyttöohjeista.**

### [B000018] 4. ASENNUSSUOSITUKSIA

Nämä ohjeet on luettava ennen portin asentamista ja käyttöönottoa. Kun portin asennus- ja käyttöohjeita noudatetaan, portti toimii pitkään ja tehokkaasti asianmukaisen asennuksen jälkeen. Myös asennusvaiheiden järjestystä on noudatettava.

### [A000006] 5. TARVITTAVAT ASENNUSOLOSUHTEET

Porttia pitää käyttää sen käyttötarkoituksen mukaisesti. Rakennusalalla porttien valinnan ja käytön pitää perustua tilojen teknisiin asiakirjoihin, jotka on laadittu voimassa olevien määräysten ja standardien mukaisesti.

[A000038] Porttia saavat käyttää vain tarvittavan koulutuksen saaneet henkilöt. Porttia ei saa asentaa räjähdysvaarallisiin tiloihin eikä käyttää räjähdysvaarallisisa tiloissa.

Porttia saa käyttää vain, kun se on teknisesti toimiva ja käyttötarkoituksensa mukainen ja kun käyttäjä on lukenut asiaa koskevat turvavaatimukset ja mahdolliset riskit ja mikäli asennus- ja käyttöohjeita noudatetaan.

Turvallisuuteen mahdollisesti vaikuttavat toimintahäiriöt on korjattava välittömästi.

Porttia ei saa asentaa tulvavaara-alueille eikä tulva-alueille.

Porttia ei saa käyttää alueilla, joilla esiintyy epäsuotuisia sää- ja ympäristötekijöitä (esimerkiksi suolaista ilmaa).



[A000043] **Jos portin läheisyydessä suoritetaan hitsauksia, portista on katkaistava virta ja virtapiirit. Muuten portin käyttölaitteen elektroniikka voi vaurioitua.**

### [B000019] 6. KÄYTTÖOLOSUHTEET JA TURVALLISUUSÄÄNNÖT

#### Turvaohjeistus

**Vähimmäisturvatasot portin sulkeutuvalla reunalla normin PN-EN 13241-1 mukaisesti (asennus- ja käyttöohjeet, kuva 0-1, 0-2).**



**Tuotteen virheellisestä asennuksesta, kokoonpanosta tai käytöstä voi olla seurauksena henkilövahinkoja, eläimille koituvia vammoja tai omaisuusvaurioita.**

[B000020] Näitä ohjeita on säilytettävä turvallisessa paikassa, josta ne ovat tarvittaessa nopeasti ja helposti saatavilla.

Asennuksessa täytyy noudattaa eurooppalaisten direktiivien vaatimuksia.

Muissa kuin EU-maissa voidaan saavuttaa hyvä turvallisuuksitaso noudattamalla kyseisiä eurooppalaisia direktiivejä. Lisäksi on kuitenkin huomioitava paikalliset standardit ja määräykset.

Käyttöohjeet sekä asennusta, käyttöä ja huoltoa koskevat huomautukset on luettava huolellisesti ennen portin asentamista ja käyttöönottoa.

Tuotetta on käytettävä sen käyttötarkoituksen mukaisesti. Muut käyttötavat saattavat aiheuttaa vaaroja tai vahinkoja. WIŚNIOWSKI Sp. z o.o. S.K.A. ei vastaa käyttötarkoituksen vastaisesta käytöstä aiheutuvista vahingoista.

WIŚNIOWSKI Sp. z o.o. S.K.A. ei vastaa mistään tapaturmista, vahingoista tai muista seurauksista, jotka aiheutuvat virheellisestä asennuksesta tai muiden valmistajien tuotteiden käytöstä tämän portin yhteydessä.

[B000044] Asennus on suoritettava seuraavien eurooppalaisten standardien mukaisesti: 2004/108/WE, 2006/42/WE, 2006/95/WE ja EN 13241-1 korjattuna.

Asenna turvalaitteet (valokennot) asianmukaisten standardien mukaisesti, jotta portin käyttäjät ja lähistöllä olevat eläimet tai esineet eivät törmäisi porttiin eivätkä kärsisi vammoja tai vaurioita. Vähintään yksi varoitusvalo on asennettava hyvin näkyvälle paikalle.

[C000074] Porttiin on kiinnitettävä ”automaattinen portti” -varoituskilpi.

[B000022] WIŚNIOWSKI Sp. z o.o. S.K.A. ei ole vastuussa portin turvallisesta ja asianmukaisesta käytöstä, jos portin kanssa käytetään tuotteita, joiden valmistaja on joku muu kuin WIŚNIOWSKI Sp. z o.o. S.K.A.

Huolto ja korjaukset koskevat mahdollisesti ainoastaan alkuperäisiä osia.

[B000030] Tuotetta ei saa muokata ilman WIŚNIOWSKI Sp. z o.o. S.K.A.:n lupaa.

Käyttöä aloitettaessa kaikkia käyttäjiä on neuvottava portin ja ohjausyksikön toimintaan ja käyttöön liittyvissä asioissa ja tämä on kirjattava portin raporttikirjaan. Käyttäjälle on ohjeistettava ja esitettävä, miten portti avataan sähkökatkon aikana tai hätätilanteessa.

Portin ohjauslähettimet on pidettävä poissa lasten ja muiden valtuuttamattomien henkilöiden ulottuvilta luvattoman käytön estämiseksi. Lähettimiä on säilytettävä kuivassa paikassa.

Korjauksen tai huollon saa suorittaa vain valtuutettu asentaja tai muu pätevä henkilö. Virtalähde on kytkettävä irti ennen porttiin kohdistuvien töiden aloittamista.

[C000075] Johdotuksen ja sähköiskusuojien on oltava voimassa olevien normien ja asetusten mukaisia.

Sähkötöitä saa suorittaa vain pätevä asentaja.

Käyttölaitteen syöttöpiiri on varustettava katkaisusuojalla, jäännösvirran suoja-  
katkaisimella sekä ylivirtasuojalla.

Portin virtalähdejärjestelmä on toteuttava erillisenä sähkövirtapiirinä.

Käyttölaitteen maadoittaminen on pakollista ja tästä on huolehdittava heti alkuun. Virtalähde on kytkettävä irti ennen sähköjärjestelmään kohdistuvien töiden aloittamista.

Mikäli sulake aktivoituu, ensin on löydettävä syy ja korjattava vika. Portti saadaan ottaa uudelleen käyttöön vasta tämän jälkeen.

Jos ongelma jatkuu ja näissä ohjeissa olevista tiedoista ei ole apua, kannattaa ottaa yhteys valmistajan tekniseen osastoon.

Järjestelmän muokkauksen tai korjauksen saa suorittaa vain ammattiasentaja.

Muu kuin tässä ohjekirjassa kuvattu käyttö ei ole sallittua.

Portin toiminta-alueella ei saa olla lapsia eikä aikuisia.



[A000033] **Portin liikealueella ei saa olla esteitä. Portin avautumisen ja sulkeutumisen tiellä ei saa olla mitään esteitä. Varmista, ettei liikkuvan portin liikealueella ole mitään esineitä tai henkilöitä, etenkin lapsia.**



[C000095] **Käyttölaitteen ja lisävarusteiden asennuksessa ja käytössä on noudatettava niiden valmistajien antamia asennus- ja käyttöohjeita.**

[B000031] Portteja ei saa käyttää täyteen välten ollessa < 20 %, jos tuulen nopeus on yli 15 m/s.

Sinkkipinnoite ei ole koristelua vaan korroosionestoa varten.

Jätteet ja pakkausmateriaalit (muovi, pahvi, polystyreeni jne.) ovat voimassa olevien eurooppalaisten standardien mukaisia. Nailon- ja polystyreenipakkausmateriaalit on pidettävä lasten ulottumattomissa.

### [D000001] 7. ASENNUSOHJEET

Portin asianmukainen toiminta perustuu suurelta osin portin asianmukaiseen kokoamiseen. WIŚNIOWSKI Sp. z o.o. S.K.A. suosittelee valtuutettuja kokoamisyhtiöitä. Vain asianmukainen kokoaminen sekä huolto ohjeiden mukaisesti ja pätevän yrityksen tai henkilön toimesta voi taata portin turvallisen ja käyttötarkoituksen mukaisen toiminnan.

Ole hyvä ja säilytä portti osaluettelolla itselläsi (ohjeet).

### [D000196] 7.1. VALMISTELUTOIMET

Valmistelutoimiin kuuluu perustuksen ja johdotuksen valmistelu. Portin käsittely on aina ilmoitettu alueen sisäpuolelta katsottuna.

Portinpylväiden perustukset on toteutettava liitteenä olevien piirustusten mukaan. Pylväsrakenteen, johon portti asennetaan, on oltava riittävän vakaa ja jäykkä kaikissa suunnissa.

Jos alusta on riittävän luja, pysäytyslevy voidaan pultata kiinni.

Jos alusta on epävakaata tai mukulakeivää, pysäytyslevyn perustukset on toteutettava liitteenä olevien piirustusten mukaan.

Koko aidan perustusten on ulottava asennusalueen roudan syvyyden alapuolelle. Syvyyden on kuitenkin oltava vähintään 1200 mm.



[D000446] **Ennen aidan pystyttämistä on varmistettava, etteivät siinä käytetyt materiaalit sisällä galvanoiduille ja maalatuille pinnoille haitallisia aineita.**

[D000208] Johdotus on toteutettava voimassa olevien määräysten mukaan. Virtakaapelit ja ohjauskaapelit valokennoja varten on vedettävä kuvien l.a. ja l.b. mukaan.



[B000087] **Huom. Asennus- ja käyttöohjeiden vastainen asennus voi aiheuttaa pylväiden vaurioitumisen tai rikkoutumisen matalissa lämpötiloissa tiivistyneen veden jääytymisen takia.**

### [D000197] 7.2. ALKUTARKISTUS

Tarkista ennen asentamista, että portti ja sen osat ovat kunnossa. Varmista erityisesti, että:

- kaikki portin materiaalit ja elementit ovat ehjiä ja käyttökelpoisia,
- ohjauksyksikkö ja käyttölaite ovat hätätilanteessa helposti saatavilla ja niitä voidaan käyttää helposti.

### [D000177] 7.3. ASENNUS

Portin asianmukainen toiminta perustuu huomattavasti portin oikeaan asentukseen. Kun käyttäjä asentaa portin, tämän oppaan neuvoja on noudatettava, jotta voidaan välttää portin virheellinen toiminta, ennenaikainen kuluminen sekä takuun mitätöityminen.

Ylimääräisiä kiinnitysosia ei saa lisätä ilman WIŚNIOWSKI Sp. z o.o. S.K.A:n aiemmin myöntämää lupaa.

Porttimalliin kuuluvia elementtejä ei saa käyttää aitaamisjärjestelmän elementtien jne. kiinnittämiseen.

[D000178] Ennen kuin portti avataan ensimmäisen kerran, se on tarkastettava määräaikaishuollon ohjeiden mukaisesti.

Jos portti liikkuu tasaisesti ja toimii helposti, se on asennettu oikein.

Merkintä portin asennuksesta on kirjattava portin raporttikirjaan.

### [C000182] 7.4. MAALAAMINEN

Tarvittaessa sinkkipinnan lohkeilu on korjattava korroosiota estävällä pohjamaalilla ja pintakerroksella maalin valmistajan ohjeiden mukaisesti tai käyttämällä runsaasti sinkkiä sisältävää maalia.

### [D000272] 7.5. ASENNUS:

1. Tarkista, että valmistelut on tehty oikein.
2. Tee portin ennakkotarkistus (pystytys).
3. Asenna saranat kokoonpanon tyyppin mukaan:
  - a) **Tyyppi B** - Asenna ylä- ja alasarangat pylvään tyyppin mukaan: teräspylväs – kuva 1.1.a; tiilipylväs (betonipylväs) – kuva 1.1.b. Asenna saranat kiinnittämällä saranalevyt pylvääseen (kuva 2). Jos pylväissä ei ole reikiä, poraa reiät ja asenna niittimutterit. Kiinnitä levyt tiilipylvääseen (betonipylvääseen) asentamalla holkit liiman valmistajan ohjeiden mukaan. Jos pylvääet päällystetään kivilevyillä, tiilillä tms., holkki on kiinnitettävä pylvään ydinosaan.
  - b) **Tyyppi C** - Ylä- ja alasarangat ruuvataan kiinni tiilipylvääseen (betonipylvääseen) liimaholkeilla. Asenna holkit liiman valmistajan ohjeiden mukaan (kuva 1.1.c).
  - c) **Tyyppi E** - Ylä- ja alasarangat ruuvataan kiinni kokoonpanokiskoon (kuva 1.1.d) ja kokoonpanokisko kiinnitetään pylvääseen (kuva 3). Kiinnitä välitanko betonipylvääseen asentamalla liitin valmistajan ohjeiden ja kuvan 5.1 mukaan. Jos pylvääet päällystetään kivilevyillä, tiilillä tms., välitanko on kiinnitettävä pylvään ydinosaan liittimen valmistajan ohjeiden mukaan. Välitangon ominaisuuksien on vastattava M10-ruuvia ja sen lujuusluokituksen on oltava vähintään 8.8.  
Merkintä A: välitangon kiinnityksen vähimmäisyvyys välitangon valmistajan ohjeiden mukaan.
- d) **Tyyppi M** - Asenna ylä- ja alasarangat pylvään tyyppin mukaan: teräspylväs – kuva 1.1.g; tiilipylväs (betonipylväs) – kuva 1.1.h. Asenna saranat kiinnittämällä saranalevyt pylvääseen. Syvennyksen on asetettava lukkomutteri ja pronssinen aluslaatta ennen saranalevyjen kiinnitystä. Jos pylväissä ei ole reikiä, poraa reiät ja asenna niittimutterit. Kiinnitä levyt tiilipylvääseen (betonipylvääseen) asentamalla holkit liiman valmistajan ohjeiden mukaan. Jos pylvääet on päällystetty kivilevyillä, tiilillä tms., holkki on kiinnitettävä pylvään ydinosaan.
4. Käännä saranat perusasentoon (keskiasentoon saranoiden ruuvausta ja avausta varten).
5. Asenna portin passiivinen puolisko saranoihin.
6. Asenna portin aktiivinen puolisko saranoihin.
7. Asenna pysäytyslevy pylvaiden puoliväliin (kuva 6).
8. Avaa portti ja asenna portin puskuri (kuva 7).
9. Kun portti on asennettu, säädä portin puoliskojen asentoa (kuva 8).
10. Asenna käyttöyksikön kiinnikkeet (kuva 9.1, kuva 9.2 ja kuva 9.3).



[D000210] **Kun asennus on valmis, portin pitäisi liikkua vapaasti koko portin liikkuvan osan pituudelta ja sen pitäisi olla koko ajan tasapainossa.**

### [D000200] 7.6. KÄYTTÖ

Asentajan on tehtävä portin toiminnan riskianalyysi ja ilmoitettava asiasta käyttäjälle/omistajalle.

Portin toimintaan liittyy yleensä seuraavia riskejä: iskeytyminen ja musertuminen sulkeutumisalueella, iskeytyminen ja musertuminen avautumisalueella, portin puoliskojen väliin jäämisestä aiheutuvat tapaturmat sekä portin liikkeeseen liittyvät mekaanisluonteiset vaaratekijät.

Ennen kuin käytät porttia, varmista, että sivulliset ovat turvallisen matkan päässä. Älä koske portin liikkuvia osia, kun portti avautuu tai sulkeutuu.

Aukenevaan porttiin on jätettävä turvallinen välimatka: portin vapaasta kulkuaukosta saa kulkea vasta, kun portti on avautunut kokonaan ja pysähtynyt.

[D000187] Jos portissa ilmenee merkkejä virhetoiminnasta (käytöstä syntyy

melua, liikerata on rajoittunut, portti liikkuu huonosti jne.), portti on pysäytettävä välittömästi. Muuten uhkana on ruumiinvamma tai portin tai käyttölaitteen vaurioituminen.

[D000186] Tarkista portti ja koko järjestelmä silmämääräisesti virhesäätöjen, mekaanisten vaurioiden, kulumien sekä kaapeleissa tai käyttölaitteen osissa ilmenevien vaurioiden varalta.

Jos portti liikkuu tasaisesti, se on asennettu oikein.

Jotta portti voitaisiin avata sähkökatkon aikana, käyttölaitteen lukitus on poistettava.



**Ammattiasentajan tai muun pätevän henkilön on ope-  
tettava käyttäjille portin oikea käyttö, myös hätätilan-  
teiden aikana.**

### [D000182] 7.7. PORTIN SÄÄTÖ

Portin liikeparametrien säätö, ohjaimen ohjelmointi sekä lisävarusteiden asetukset suoritetaan käyttölaitteen ja lisävarusteiden valmistajien toimittamien ohjeiden mukaisesti.

### [D000201] 7.8. PORTIN TARKASTUS

Ammattiasentajan tai muun pätevän henkilön tulee tehdä portille hyväksyntätestit, joissa otetaan huomioon myös riskianalyysissä esiin tulleet seikat. Testit on toteutettava lakien, standardien ja määräysten, erityisesti standardien EN 12445, EN 12453 ja EN 13241-1, mukaisesti.

Ennen portin lopullista käyttöönottoa on tarkistettava seuraavat seikat:

- kaikkien turvalaitteiden (kuten valokennojen) kunnollinen toiminta,
- portin käsikäyttöinen käynnistys ja pysäytys,
- portin käynnistys ja pysäytys kauko-ohjauksella,
- toimintalogiikka,
- turvalaitteiden toiminta simuloituissa hätätilanteissa (tämän saa tehdä vain ammattiasentaja tai muu pätevä henkilö).

### [A000008] 8. YMPÄRISTÖNSUOJELU

#### Pakkaus

Pakkauselementit (pahvi, muovi jne.) luokitellaan kierrätettäväksi jätteeksi. Ennen pakkauksen roskeen heittämistä on huomioitava paikalliset lait ja määräykset materiaalin kierrättämisestä.

#### Laitteen romuttaminen

Tuote koostuu monesta erilaisesta materiaalista. Useimmat materiaalit soveltuvat kierrätettäväksi. Ennen roskeen heittämistä ne on lajiteltava ja toimitettava kierrätettävien jätteiden keräyspisteeseen.



**Ennen romuttamista on täytettävä paikalliset tietyyn  
materiaaliin sovellettavat lainmääräykset.**



[A000009] **Huomaa! Pakkausmateriaalin palauttaminen  
pakkauskiertoon auttaa säästämään raaka-aineita ja  
vähentää jätteiden tuotantoa.**

[A000118] Tämä laite on merkitty sähkö- ja elektroniikkalaiteromusta annetun direktiivin 2012/19/EY mukaisesti.

Tällä merkinnällä todetaan, että käytettyä laitetta ei saa hävittää kotitalousjätteen mukana. Laitteen käyttäjän on tuotava hävitettävä laite valtuutettuun sähkö- ja elektroniikkalaiteromun keräyspisteeseen. Keräyspisteet, mukaan lukien paikalliset keräyspisteet, vähittäismyyjät ja kunnalliset yksiköt, muodostavat asianmukainen järjestelmän sähkö- ja elektroniikkalaiteromun luovuttamiseen. Sähkö- ja elektroniikkalaiteromun asianmukainen hävittäminen auttaa välttämään vaarallisten komponenttien ja sopimattoman kaatopaikkamenettelyn tai laiteromun käsittelyn aiheuttamat seuraukset ihmisten terveydelle ja ympäristölle.

### [C000010] 9. PORTIN PURKAMINEN

Portin purkaminen tapahtuu käänteisesti kokoamiseen nähden. Katkaise virta ennen purkamisen aloittamista.

### [C000096] 10. PORTIN KÄYTTÖOHJEET



**Portin liikealueella ei saa olla esteitä. Portin avautumisen ja sulkeutumisen tiellä ei saa olla mitään esteitä. Varmista, ettei liikkuvan portin liikealueella ole mitään esineitä tai henkilöitä, etenkin lapsia.**



[B000033] **Kun portti on auki, kulkuaukossa ei saa oleskella eikä sinne saa pysäköidä autoa tai jättää mitään esineitä. Liikkuvan portin edessä ei saa oleskella, kävellä, juosta eikä ajaa.**

**Portin liikkuvassa osassa ei saa roikkua eikä siihen saa ripustaa esineitä. Lapsien ei saa antaa leikkiä tällä laitteella. Ohjauslähettimet on pidettävä lasten ulottumattomissa. Lähettimiä on säilytettävä kuivassa paikassa.**

**Porttia saa käyttää ohjauslähettimellä vain, kun portti ja sen liikealue nähdään.**



[B000034] Tätä laitetta ei ole tarkoitettu henkilöille (lapset mukaan lukien), joiden fyysinen, aistinvarainen tai henkinen kyky on rajallinen eikä henkilöille, joilla ei ole kokemusta eikä tietämystä tämänkaltaisten laitteiden käytöstä, elleivät heitä valvo tai avusta muut henkilöt, jotka ovat vastuussa heidän turvallisuudestaan ja sillä ehdolla, että näitä käyttöohjeita noudatetaan.

**Lapsien ei saa antaa leikkiä tällä laitteella.**

[C000152] Tarkista portti ja koko järjestelmä käytön aikana silmämääräisesti virhesäätöjen, mekaanisten vaurioiden, kulumien sekä kaapeleissa tai käyttölaitteen osissa ilmenevien vaurioiden varalta.

[B000045] Jos portissa havaitaan minkäänlaisia toimintahäiriöitä, ota yhteys ammattiasentajaan tai muuhun pätevään henkilöön.

### [C000097] 10.1. OHJAUSJÄRJESTELMÄ

Portin käyttölaite avaa ja sulkee portin.

Porttia voidaan käyttää vaatimusten ja asennustavan mukaan joko:

- käsiikäyttöisesti (häätävaus),
- kaukokäyttöisesti ohjauslähettimellä,
- magneettikortilla,
- avainkytkimellä,
- muilla ohjausjärjestelmän laitteilla.

### [C000098] 10.2. PORTIN KÄYTTÖ

#### Avaaminen ja sulkeminen

Kun ohjauslähettimen nappia painetaan, käyttölaite avaa tai sulkee portin. Nappia on pidettävä painettuna noin 1–2 sekuntia.

Portti voidaan avata tai sulkea painamalla kytkinpainiketta (seinäkytkin tai ovipuhelimen painike) tai kääntämällä avainta (avainkytkin).

[C000099] Kaikkien kauko-ohjauksella toimivien porttien turvalaitteiden on oltava hyvässä toimintakunnossa. Laitteet on tarkistettava säännöllisesti toimintakunnon varmistamiseksi. Mikäli ilmenee virheitä, ota heti yhteys ammattiasentajaan tai muuhun pätevään henkilöön. Portin lähellä ei saa oleskella. Tämä koskee erityisesti lapsia.



**Porttia saa käyttää ohjauslähettimellä vain, kun portti ja sen liikealue nähdään.**

#### [C000100] Häätävaus

Hätävaus sisältää ohjeet portin avaamiseen hätätilanteissa (esim. käyttölaitteen toimintahäiriön tai sähkökatkon aikana).

[C000125] BFT PHOBOS NL BT- ja BFT PHOBOS NL BT EZ -käyttöyksiköt (valmistajan käyttöohjeiden mukaan) – käyttöyksikön lukituksen avaus:

- Nosta lukon suojuus, aseta mukana toimitettu avain lukkoon ja käännä avainta myötäpäivään 90°.
- Avaa tai sulje portin puolisko manuaalisesti.
- Palauta käyttöyksikkö kääntämällä avainta vastapäivään ja asenna lukon suojuus takaisin paikalleen. Käyttöyksikköä voi käyttää kauko-ohjaimen signaalilla tai työntämällä porttia kevyesti.



**Jos käytössä on BFT PHOBOS N L BT EZ -käyttöyksikkö, muista vapauttaa sähkösalpa manuaalisesti (valmistajan käyttöohjeiden mukaan).**

[C000126] ATI STRONG 3024- ja 5024 -käyttöyksikkö (valmistajan käyttöohjeiden mukaan) – käyttöyksikön lukituksen avaus:

- Avaa suojuus.
- Aseta avain paikalleen ja käännä sitä 180° oikealle.
- Palauta käyttöyksikkö avaamalla suojuus, asettamalla avain paikalleen ja kääntämällä sitä 180° vasemmalle. Käytä käyttöyksikköä työntämällä portin puoliskoa.

### [C000104] 11. MÄÄRÄAIKAISHUOLLON OHJEET

Tämän käyttöohjeen mukaiset tarkistukset ja huollot on suoritettava vähintään puolen vuoden välein.

Muuten portissa voi ilmetä toimintahäiriöitä.

Valtuutetun huoltoyhtiön suorittama vuosihuolto on suositeltavaa. Tämä on kirjattava portin raporttikirjaan.

[C000113] Portti on kytkettävä ensin irti virtalähteestä, ennen kuin suoritetaan mitään huoltotoimia!

Kaikkien portin asennuksen aikana tehtyjen kiinnitysten kunto on tarkistettava ja tarvittaessa kiinnitykset on korjattava.

Portin liikkuvien osien voitelua ei suositella, sillä lika tarttuu helpommin kiinni voideltuihin pintoihin, mikä pahentaa kulumista.

Valokennojen kotelot puhdistetaan kostealla liinalla. Liuottimia tai muita kemikaaleja ei saa käyttää tähän tarkoitukseen, sillä ne voivat vaurioittaa yksiköitä.

### [C000105] Käyttäjä voi itse tehdä seuraavat toimet, kun hän on lukenut tämän portin mukana toimitetut ohjeet kokonaisuudessaan.

Portti on suojattava korrosiivisilta aineilta, kuten lipeältä, hapoilta jne.

Huolto on tehtävä aikataulun mukaisesti. Jauhomaalielementit on puhdistettava vähintään kerran vuodessa tai useammin, jos ympäristö on epäpuhtas.

[B000046] Puhdistuksessa on noudatettava seuraavia sääntöjä:

- Pesemiseen on käytettävä puhdasta vettä, johon on lisätty pieni määrä neutraalia tai lievästi emäksistä pesuainetta, sekä naarmuttamattomia liinoja.
- Maalattujen pintojen on oltava kylmiä puhdistettaessa – enimmäislämpötila 25 °C.
- Vain kylmiä puhdistusaineita saa käyttää – enimmäislämpötila 25 °C.
- Happamia tai erittäin emäksisiä puhdistusaineita, jotka saattavat vahingoittaa teräksistä perustaa, ei saa käyttää.

- Naarmuttavia tai maalipintaa vahingoittavia puhdistusaineita ei saa käyttää.
- Estereitä, ketoaineita, alkoholeja, aromaattisia aineita, glykoolieetteriä tai kloorattuja hiilivetyjä jne. sisältäviä orgaanisia liuottimia ei saa käyttää.
- Puhdistusaineita, joiden koostumus ei ole tiedossa, ei saa käyttää.

- Puhdistusaineita, joista jää jäämiä puhdistetulle pinnalle, ei saa käyttää.
- Rasva-, öljy- ja nokitahrat voidaan poistaa ei-aromaattisilla bensiinihiilivedyillä.
- Liima, silikonikumi ja teippien jäämät voidaan poistaa ei-aromaattisilla bensiinihiilivedyillä.

Käsittelyaika saa olla enintään 1 tunti. Puhdistus voidaan toistaa tarvittaessa vähintään 24 tunnin kuluttua.

Liima, laasti, kitti, täyteaine, maalarinteippi ja teipit saattavat sisältää voimakkaita kemikaaleja, joten niiden vaikutus maalipintaan ja perustaan täytyy testata ennen käyttöä.

Vesiruisukua, painepesureita tai vesi-imureita ei saa käyttää.

[C000122] Kytke käyttölaite irti virtalähteestä ennen kuin ryhdyt puhdistamaan sitä.

Portin asennuspaikka on pidettävä puhtaana toimintahäiriöiden ja vaurioiden välttämiseksi.

Portin puoliskojen aukeamisalue on pidettävä puhtaana poistamalla kivet, sora, rapa, hiekka jne.

### [C000123] Toimenpiteet, jotka on annettava valtuutetun, pätevän ja koulutetun työntekijän tehtäväksi

Portille on tehtävä seuraavat tarkastukset vähintään kuuden kuukauden välein:

- Tarkista, että kaikki liitännät on ruuvattu ja kiinnitetty kunnolla.
- Tarkista, että kaikki turvalaitteet toimivat kunnolla.
- Jos sähköllä toimivan käyttölaitteen toiminnassa ilmenee minkäänlaista vikaa, katkaise virta käyttölaitteesta 2–3 minuutiksi ja kytke virta sitten uudelleen.
- Tarkasta saranat ja säädä ne tarvittaessa.
- Varmista, että jos jotain vikoja havaitaan, ne korjataan portin asennus- ja huolto-ohjeiden mukaisesti.
- Tarkista, että portin käsikäyttöinen hätämekanismi toimii ja että käyttölaitteen lukitus voidaan avata nopeasti.
- Tarkista, että valokennon säteen edessä tai portin avautumis- ja sulkeutumisalueella ei ole esteitä.
- Tarkista ylivirtakatkaisimen toiminta ja tee tarvittavat säädöt ohjausyksikön mukana toimitettujen ohjeiden mukaisesti. Portin puoliskojen tuottama paine ei saa ylittää standardissa EN 12453 ilmoitettuja raja-arvoja.

[C000135] Saranat tulee rasvata säännöllisesti (ennen talvikautta).

### [C000124] Toimenpiteet, jotka on annettava valtuutetun WIŚNIO-WSKI Sp. z o.o. S.K.A. -huoltoyhtiön tehtäväksi

Maksullinen määräaikaistarkastus on teetettävä valtuutetulla huoltoyhtiöllä 12 kuukauden välein. Jos porttia käytetään paljon (pysäköintialueen tai asuinalueen ajojien portti), määräaikaistarkastus on tehtävä vähintään kuuden kuukauden välein.

Määräaikaistarkastuksessa on tarkastettava seuraavat seikat:

- kaikkien ruuvattujen liitännöiden kunto
- sähköjohtojen ja -liitännöiden kunto
- kaikkien turva- ja ohjauslaitteiden toiminta
- maasulkujärjestelmän suojapiirin toiminta
- varoituslaitteiden toiminta
- ylivirtakatkaisimen tehokkuus
- portin yleinen tekninen kunto.



[C000108] Kytke käyttölaite irti virtalähteestä ennen huoltojen tai tarkistusten suorittamista.

### [C000134] Jännitteisten laitteiden tarkastusohjeet

Tarkista, että valokennot toimivat kunnolla. Liikuta jotakin esinettä valokennojen edessä portin sulkeutuessa. Jos portti pysähtyy tai vaihtaa suuntaa, valokennot toimivat oikein.

Tarkista turvareunojen toiminta. Paina turvareunaa, kun portti sulkeutuu. Jos portti pysähtyy tai vaihtaa suuntaa, turvareunat toimivat oikein.

**[C000110] Vianmääritys**

Jos portin liikkuvassa osassa ilmenee liikevastusta tai muita vikoja, on noudatettava määräaikaishuollon ohjeita.

Epäselvissä tapauksissa on otettava yhteys WIŚNIOWSKI Sp. z o.o. S.K.A.-asentajaan tai valtuutettuun huoltoverkostoon.

**[C000182] Maalaaminen**

Tarvittaessa sinkkipinnan lohkeilu on korjattava korroosiota estävällä pohjamaalilla ja pintakerroksella maalin valmistajan ohjeiden mukaisesti tai käyttämällä runsaasti sinkkiä sisältävää maalia.



**[B000041] Käytölaitteen oikea toiminta on taattua vain, jos tässä ohjeessa annettuja parametreja ja ohjeita noudatetaan.**



**[A000046] WIŚNIOWSKI Sp. z o.o. S.K.A. ei vastaa turvallisuusmääräysten, käyttöohjeiden tai lakisäätelysten vaatimusten laiminlyönnistä aiheutuvista vahingoista.**

[A000011] Kaikki toimenpiteet on tehtävä näiden asennus- ja käyttöohjeiden mukaan. Kaikki kommentit ja suositukset on jätettävä portin omistajalle kirjallisesti esim. portin raporttikirjaan tai takuukorttiin kirjattuina. Tarkastuksen yhteydessä tieto tarkastuksesta on vahvistettava portin raporttikirjaan tai takuukorttiin tehtävällä vastaavalla huomautuksella.

-----  
**[A000012] WIŚNIOWSKI Sp. z o.o. S.K.A. pidättää oikeuden tehdä ennalta ilmoittamatta teknisestä kehityksestä aiheutuvia rakennemuutoksia, jotka eivät vaikuta tuotteen toiminnallisuuteen.**

**Dokumentaatio on WIŚNIOWSKI Sp. z o.o. S.K.A.:n omaisuus. Sen kopioiminen, jäljentäminen ja käyttö kokonaan tai osittain on kielletty ilman omistajan antamaa kirjallista lupaa.**

[A000048] **Tämä asiakirja on käänös puolankielisestä. Ristiriitalanteessa puolankielinen ratkaisee.**

-----

## 0-1

[C000127] **NORMIN EN 13241-1 MUKAISET VÄHIMMÄISTURVATASOT**

Portin aktivointitapa	Käyttö	
	Koulutetut käyttäjät (yksityiskäyttö)	Koulutetut käyttäjät (yleinen käyttö)
Pitokytkin (ohjeissa) portin näkyessä	<b>A</b>	<b>B</b>
Pulssinhallinta (ohjauslähetin) portin näkyessä	<b>C tai E</b>	<b>C tai E</b>
Pulssinhallinta (ohjauslähetin), kun portti ei näy.	<b>C tai E</b>	<b>C ja D tai E</b>

**A:** painikeohjaus (ovikellon kaapelikytkin ilman sähköistä lukitusta)

**B:** painikeohjaus avaimella lisäturvallisuutta varten (kaapelikytkin ja avain)

**C:** tehonrajotin

**D:** ihmisen tai esteen tunnistin toiminnassa portin toisella puolella

**E:** ihmisen tunnistin, joka on suunniteltu ja asennettu estämään portin liikkuvaa osaa osumasta missään olosuhteissa ihmiseen.

[C000185]

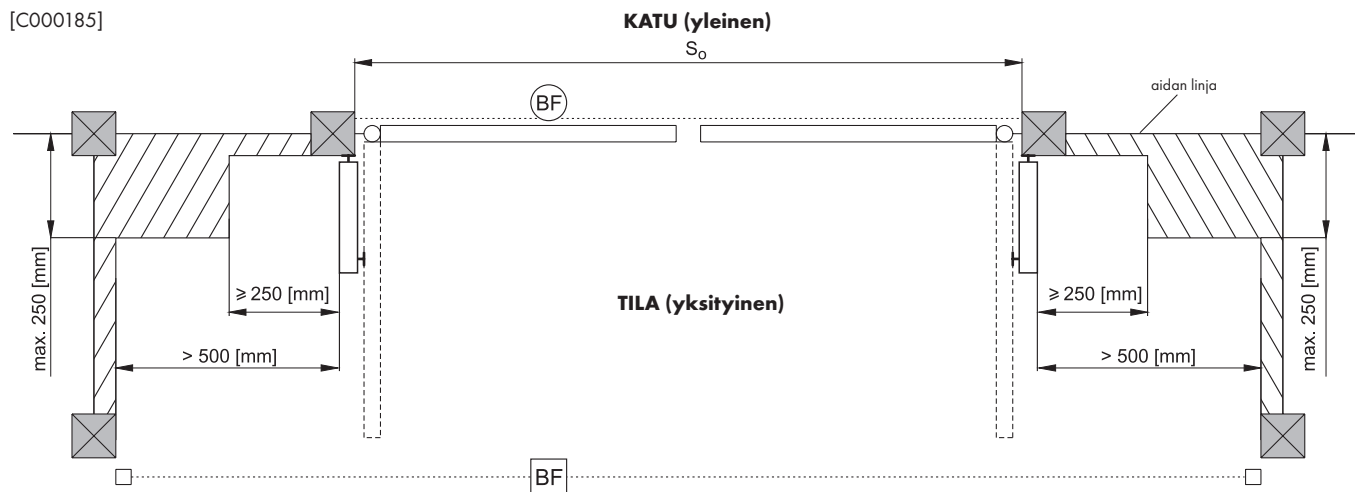

[C000185]

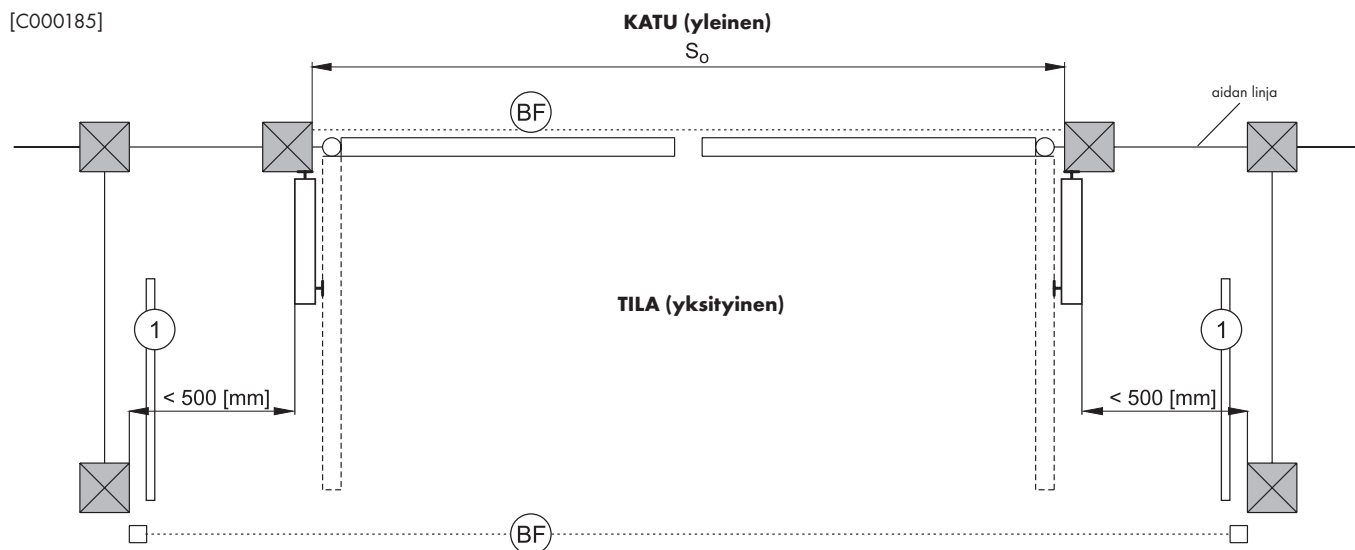

[C000129]

- - vaadittu
- - suositeltu
- 1 - turvareuna
- BF - valokennoeste



[C000141] **HUOM!** Jos avoimena olevan portin puoliskon ja esteen välillä ei havaita vaadittua etäisyyttä, alueen sisäpuolella olevia valokennoja tulee käsitellä vaadittuna turvalaitteena.



## 0-2

[C000127] **NORMIN EN 13241-1 MUKAISET VÄHIMMÄISTURVATASOT**

Portin aktivointitapa	Käyttö	
	Koulutetut käyttäjät (yksityiskäyttö)	Koulutetut käyttäjät (yleinen käyttö)
Pitokytkin (ohjeissa) portin näkyessä	<b>A</b>	<b>B</b>
Pulssinhallinta (ohjauslähetin) portin näkyessä	<b>C tai E</b>	<b>C tai E</b>
Pulssinhallinta (ohjauslähetin), kun portti ei näy.	<b>C tai E</b>	<b>C ja D tai E</b>

**A:** painikeohjaus (ovikellon kaapelikytkin ilman sähköistä lukitusta)

**B:** painikeohjaus avaimella lisäturvallisuutta varten (kaapelikytkin ja avain)

**C:** tehonrajotin

**D:** ihmisen tai esteen tunnistin toiminnassa portin toisella puolella

**E:** ihmisen tunnistin, joka on suunniteltu ja asennettu estämään portin liikkuvaa osaa osumasta missään olosuhteissa ihmiseen.

[C000186]

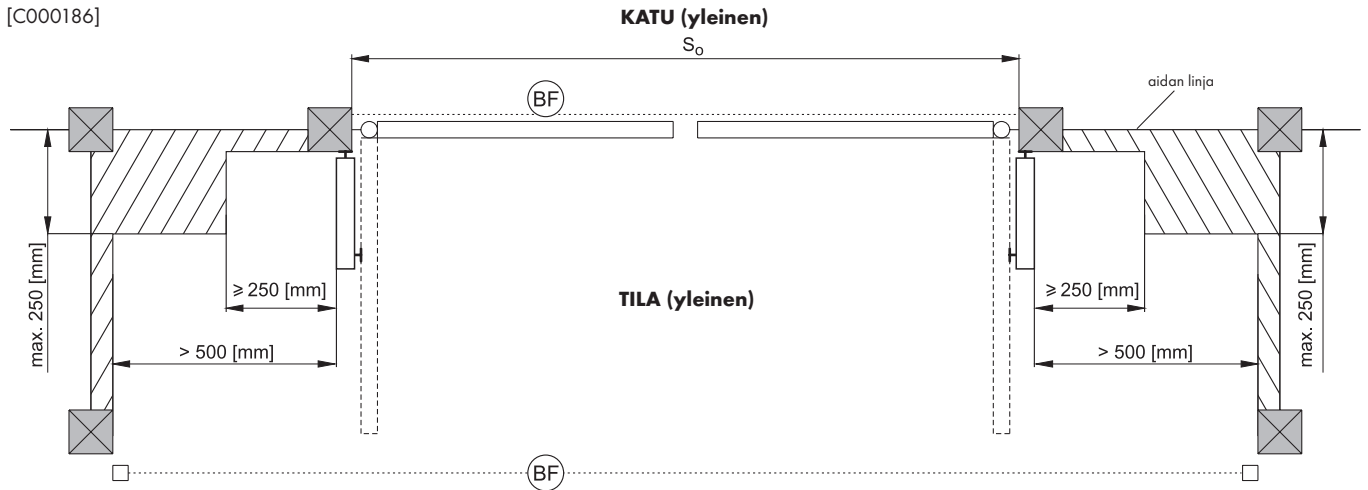

[C000186]

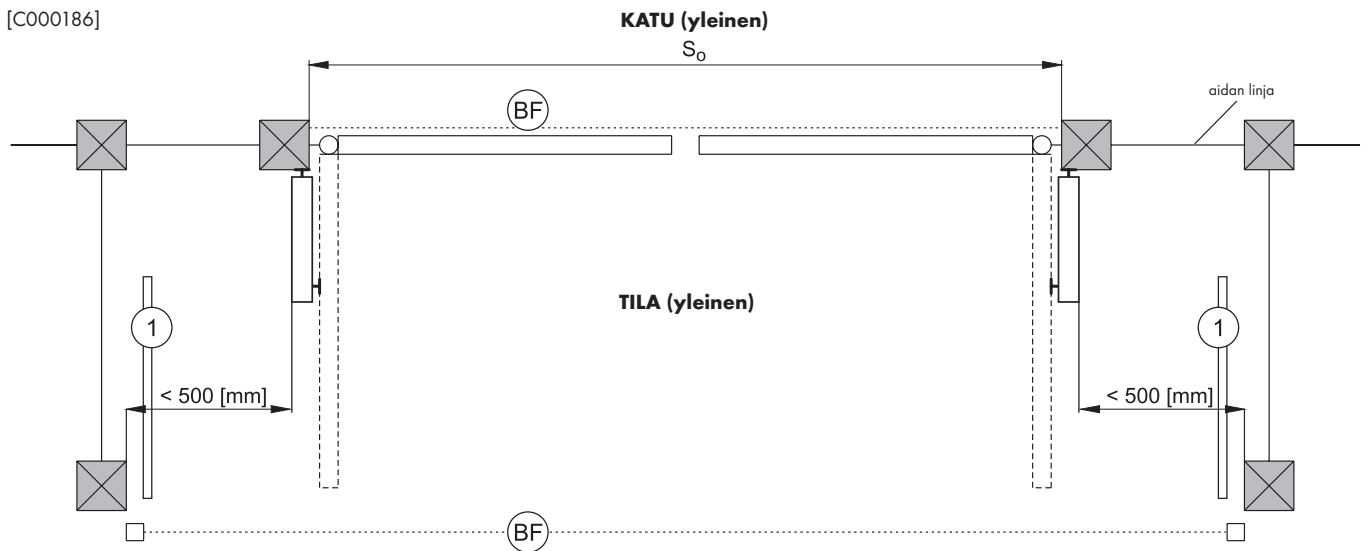

[C000129]

- - vaadittu
- - suositeltu
- 1 - turvareuna
- BF - valokennoeste



[C000141] **HUOM!** Jos avoimena olevan portin puoliskon ja esteen välillä ei havaita vaadittua etäisyyttä, alueen sisäpuolella olevia valokennoja tulee käsitellä vaadittuna turvalaitteena.

**I.a****[D000237] KAHDEN PUOLISKON PORTIN PERUSTUKSET: NELIKULMAINEN POHJALAATTA****I.b****[D000242] KAHDEN PUOLISKON PORTIN PERUSTUKSET: PYÖREÄ POHJALAATTA****[D000238] Selite:**

So – ajoleveys – tilattava mitta

W – näkymä alueen sisäpuolelta

**Perustustyöt on tehtävä normien EN 1992 ja EN 1997 mukaisesti!**

1. Virtalähde,  $3 \times 1,5 \text{ mm}^2$ ; käytettäessä 230 V:n virtalähdettä sähköasennus on tehtävä rakennusten sähköasennuksia koskevan normin PN-IEC 60364 mukaisesti.
2. Ohjausyksikkö
3. Varoitusvalon johto,  $2 \times 1,5 \text{ mm}^2$  + antennin koaksiaalikaapeli RG8
4. Käytön kaapelien veto,  $3 \times 1,5 \text{ mm}^2$
5. Asennusvälin vapaa leveys
6. Käytön virtajohdot,  $3 \times 1,5 \text{ mm}^2$  teräs- tai PVC-putkessa
7. Valokennot
8. Infrapunaeste
9. Valokennojen ohjauskaapelit,  $2 \times 0,5 \text{ mm}^2$ , teräs- tai PVC-putkessa
10.  $4 \times 0,5 \text{ mm}^2$  (valokennot)
11. Perusta: sorabetoni C20/C25, tiivistetty
12. Varoitusvalo
13. Syvyyden on ulotuttava asennusalueen roudan syvyyden alapuolelle. Syvyyden on kuitenkin oltava vähintään 1 200 mm.
14. Portin puskuri on asennettava, jos käytössä ei ole rajoituskytkimiä.
15. Alustakerros (murske, sora)
16.  $2 \times 0,25 \text{ mm}^2$  (manuaalinen avaus – kaapelit)

**HUOMAUTUKSIA:**

1. Virtalähteen ja ohjauskaapeleiden osia ei pitäisi vaihtaa, sillä se voi vaikeuttaa asennusta tai estää sen.

**II.a****[D000239] PYLVÄIDEN VAHVISTUS – NELIÖMALLINEN POHJALEVY****II.b****[D000240] PYLVÄIDEN VAHVISTUS – PYÖREÄ POHJALEVY****[D000241] Selite:**

- (\*1) – Syvyyden on ulotuttava asennusalueen roudan syvyyden alapuolelle. Syvyyden on kuitenkin oltava vähintään 1 200 mm.
- (\*2) – Liittymä (maahan tai betoniin) – levitä galvanoituihin pylväisiin ylimääräinen suojauskerros ruostumista vastaan!
- (\*3) – Tai muiden valmistajien. Tässä tapauksessa ankkuripultin lujuuden on vastattava yllä annettuja parametreja.
- (\*4) – PS – GALVANOITU
- (\*5) – Tasainen viimeistely (esim. mukulakivi)
- (\*6) – Luettelo teräksisistä lujituselementeistä
- (\*7) – Halkaisija  $\varnothing$  (mm)
- (\*8) – Pituus L (mm)
- (\*9) – N-kappaleiden määrä elementtiä kohden
- (\*10) – Kokonaispituus (m)  $L_{tot}$
- (\*11) – Palkki nro
- (\*12) – Yksikön massa  $M_1$  (kg/m)
- (\*13) – Massa M (kg)
- (\*14) – Kokonaismassa  $M_{tot}$  (kg)
- (\*15) – Teräs A-IIIN (RB500)
- (\*16) – Betoni C20/25
- (\*17) – Kuori  $C_{min}$
- (\*18) – Pylvästä ei saa täyttää betonilla!
- (\*19) – Piirros esittää vaadittua vähimmäislujitusta. Perustan asianmukainen valmistelu määräytyy paikallisten maaperä- ja vesiolosuhteiden mukaan. Yksittäisissä tilanteissa perusta on suunniteltava.

**INNHALDSFORTEGNELSE:**

1. Generell informasjon .....	59
2. Terminologi og begrep iht. normen .....	59
3. Designbeskrivelse og tekniske data .....	59
3.1. Anvendelse og betegnelse .....	59
3.2. Ekstraustyr .....	59
4. Retningslinjer for montering .....	60
5. Krav til monteringsforhold .....	60
6. Bruksforhold og sikkerhetsregler .....	60
7. Monteringsanvisning .....	60
7.1. Klargjøring .....	60
7.2. Foreløpig godkjenning .....	60
7.3. Montering .....	60
7.4. Maling .....	60
7.5. Framgangsmåte for montering .....	60
7.6. Betjening .....	61
7.7. Portjustering .....	61
7.8. Godkjenning av porten .....	61
8. Miljøvern .....	61
9. Demontering av port .....	61
10. Instruksjoner for portbetjening .....	61
10.1. Kontrollsystem .....	61
10.2. Portbruk .....	61
11. Rutinemessige vedlikeholdsinstruksjoner .....	62
Minste sikkerhetsnivåer .....	63
Fundament for dobbelport .....	65
Forsterking av stolper .....	65

**[A000001] 1. GENERELL INFORMASJON**

Porten kan monteres og justeres av minst én KVALIFISERT person.

[A000018] Denne monteringsanvisningen er for profesjonelle montører eller andre kvalifiserte personer. Den dekker de nødvendige instruksjonene for hvordan du monterer porten på en sikker måte. Montering må oppfylle PN-EN 13241-1-kravene.

Porten og de tilhørende delene må monteres i henhold til monteringsanvisningen levert av WIŚNIOWSKI Sp. z o.o. S.K.A.

Det må kun brukes originale monteringsdeler, som leveres sammen med porten, og forbindelsesdeler (f.eks. skruer, muttere og skiver) i henhold til gjeldende EN-standard.

Les denne anvisningen før du begynner med monteringen. Les denne anvisningen nøye og følg retningslinjene. Korrekt portbetjening er i stor grad avhengig av korrekt montering.

**Denne anvisningen dekker montering av porten med standard og valgfrøtt tilbehør. Standard og valgfrøtt utstyr er oppført i produkttilbudet.**

[A000031] Emballasjen til gjerdeelementene er kun beregnet til transportformål.



**Ikke oppbevar emballerte varer utendørs, hvor de kan utsettes for dårlig vær. Oppbevaring utenfor bygninger, særlig på steder som er utsatt for sol, reduserer estetikken i lakken, fordi deler av emballasjen (beskyttelsesfilm, avstandsstykker, strammeremmer osv.) kan lime seg fast til overflaten på portene (disse delene kan vulkanisere).**

Produkter må oppbevares på en hard, støvfri, tørr og flat overflate, som er stabil uavhengig av forholdene rundt, i lukkede, tørre og ventilerte rom, og på et sted uten eksterne påvirkninger som kan ha innvirkning på tilstanden til gjerdeelementene for bolighus og industriområder samt bygningskomponentene og emballasjen. Produktene må ikke oppbevares og lagres i fuktige rom og rom med damp som er skadelig for malte og forsinkede belegg.

[A000032] Denne anvisningen gjelder for noen få portdesignvarianter. Tegningene kan være forskjellige avhengig av designdetaljene. Slike detaljer vises om nødvendig på separate tegninger.

[A000044] Denne anvisningen gir nødvendig informasjon om trygg montering, bruk og vedlikehold av porten. Følg sikkerhetsreglene for følgende under monteringen: monteringsarbeid, tilpasningsarbeid og bruk av elektriske verktøy som er egnet for den valgte monteringsmetoden. Gjeldende standarder, regelverk og dokumentasjonen til konstruksjonen må også følges.

Rapporteringsboken til porten er beregnet for porteieren. Når monteringen er fullført, skal boken utleveres til eieren. Anvisningen må oppbevares på et trygt sted og beskyttes mot skade.

I henhold til EN 13241-1-standardens anses personen som monterer porten, som produsenten, når elementer fra forskjellige produsenter eller leverandører brukes i porten.

Ingen deler av porten kan endres eller fjernes. Hvis dette ikke overholdes, kan det påvirke sikkerheten. Ikke endre portens bygningskomponenter.

[A000042] Under installasjon av drivmotoren skal man følge anvisningene fra WIŚNIOWSKI Sp. z o.o. S.K.A. samt drivmotorens og tilleggsstyrets produsent. For tilkobling av drivmotoren skal man bruke kun produsentens originale komponenter.



[A000033] **Ikke blokker portens bevegelsesområde. Det må ikke være noen blokkeringer for portens åpne- eller lukkebane. Sørg for at det ikke er noen personer, spesielt barn, eller gjenstander i veien for en port i bevegelse.**



[A000040] **I henhold til gjeldende europeisk regelverk skal en motordrevet port produseres i samsvar med direktiv 2006/42/EF. Den må også følge disse standardene: EN 13241-1, EN 12445, EN 12453 og EN 12635.**

Før du begynner med monteringen må det utføres en risikoanalyse, inklusive alle sikkerhetsbetingelsene, som angitt i Vedlegg 1 i Maskindirektivet, for å angi løsningsalternativer som skal brukes med monteringen (byggetillatelse).

[A000034] Det er ikke tillatt å kopiere denne anvisningen uten skriftlige forhåndssamtak og etterfølgende revidering fra WIŚNIOWSKI Sp. z o.o. S.K.A. Det er ikke tillatt å oversette denne anvisningen, eller deler av den, uten skriftlige forhåndssamtak og etterfølgende revidering av innholdet fra WIŚNIOWSKI Sp. z o.o. S.K.A. Alle rettighetene i forbindelse med denne anvisningen forbeholdes. WIŚNIOWSKI Sp. z o.o. S.K.A. er ikke ansvarlig for eventuelle skader eller funksjonsfeil på grunn av feil montering eller anvendelse av produktet, så les denne anvisningen nøye.

[A000035] WIŚNIOWSKI Sp. z o.o. S.K.A. er ikke ansvarlig for eventuelle skader eller funksjonsfeil på grunn av bruk av porten med produkter fra andre produsenter. Dette fører også til tap av garantien fra WIŚNIOWSKI Sp. z o.o. S.K.A.

[A000036] WIŚNIOWSKI Sp. z o.o. S.K.A. er ikke ansvarlig for eventuelle skader som oppstår som oppstår på grunn av manglende overholdelse av retningslinjene for montering, idriftssetting, vedlikehold og betjening i denne anvisningen. Det samme gjelder for manglende overholdelse av lover og regelverk for sikkerhet.

WIŚNIOWSKI Sp. z o.o. S.K.A. forbeholder seg retten til å foreta endringer i sine produkter innenfor rimelighetens grenser av teknologiske, produksjonsmessige eller kommersielle årsaker. WIŚNIOWSKI Sp. z o.o. S.K.A. forbeholder seg retten til å forbedre produktets egenskaper hvor nødvendig og uten å endre dette dokumentet. Det ovenstående kan introduseres når som helst og uten forhåndsvarsel.

**[A000037] 2. TERMINOLOGI OG BEGREP IHT. NORMEN**

Forklaring av advarselstegn som blir brukt i anvisningen:



**NB!** - betyr "legg godt merke til".



**Info** - betyr "viktig informasjon".



**Referanse** - se et bestemt punkt i denne monteringsanvisningen.

**Profesjonell montør** - en kompetent person eller enhet som tilbyr tredjeparter tjenester innen portinstallasjon, inkl. forbedring (iht. EN 12635).

**Kompetent person** - en person som fikk hensiktsmessig opplæring, som har kvalifikasjoner som er et resultat av kunnskap og praktisk erfaring, og som har alle nødvendige instruksjoner som muliggjør riktig og trygg montasje (iht. EN 12635).

**Eier** - fysisk eller juridisk person som har disponeringsrett over porten, og er ansvarlig for portens drift og bruk (iht. EN 12635).

**Rapporthefte** - et hefte som inneholder hoveddata om en bestemt port; det finnes felte i heftet der man kan skrive inn notater angående kontroll, tester, vedlikehold samt alle reparasjoner eller modifikasjoner av porten (iht. EN 12635).

**[D000269] 3. DESIGNBESKRIVELSE OG TEKNISKE DATA**

Portene er utformet som en stålstruktur med hengsler og lås. Det detaljerte området av dimensjoner og tekniske data angis i prislisen.

WIŚNIOWSKI Sp. z o.o. S.K.A. tilbyr porter som betjenes på følgende måter:

- manuelt,
- motordrevet.

**[D000270] 3.1. ANVENDELSE OG BETEGNELSE**

Porten er designet for å gjerde inn eiendommer, tomter, fritidsområder, boligkomplekser, offentlige bygninger og andre lignende områder. Andre anvendelser er ikke i overensstemmelse med produktets formål. WIŚNIOWSKI Sp. z o.o. S.K.A. er ikke ansvarlig for eventuelle skader som oppstår som følge av anvendelser som ikke er i overensstemmelse med formålet. Eieren er ansvarlig for risikoen og konsekvensene av produktanvendelse som ikke er i overensstemmelse med formålet, og som resulterer i tap av garantien.

**[C000073] 3.2. EKSTRAUSTYR**

Motordrevne porter kan utstyres med følgende ekstraustyr:

- ekstra varsellys som aktiveres når porten brukes,
- infrarød barriere (fotoceller),
- sikkerhetskanter,
- nøkkelbrytere,
- kodetastatur,
- andre kontrollsystemenheter.



[C000072] **Tekniske dataark for styreenheter fra andre produsenter finner du i korresponderende monterings- og bruksanvisninger.**

#### [B000018] 4. RETNINGSLINJER FOR MONTERING

Les disse retningslinjene før du monterer og aktiverer porten. Følg retningslinjene for portmontering og -bruk etter korrekt montering for å sikre en lang og effektiv levetid. Monteringsrinnenes rekkefølge må også følges.

#### [A000006] 5. KRAV TIL MONTERINGSFORHOLD

Porten skal brukes og betjenes i overensstemmelse med dens tiltenkte bruk. Valg og anvendelse av porter i byggindustrien skal baseres på teknisk dokumentasjon for fasiliteten som er utviklet i overensstemmelse med gjeldende regelverk og standarder.

[A000038] Porter skal kun betjenes av opplærte personer.

Porter skal ikke monteres og betjenes i omgivelser med eksplosjonsfare.

Porter skal kun betjenes når de er teknisk funksjonsdyktige og i overensstemmelse med deres betegnelse, forutsatt at brukeren har lest de relevante sikkerhetsbetingelsene og mulige risikoene, og at retningslinjene for montering og betjening følges. Alle funksjonsfeil som kan påvirke sikkerheten, må utbedres umiddelbart.

Porter må ikke monteres i områder med risiko for oversvømmelse og i flomrammede områder.

Porter må ikke betjenes i områder som er utsatt for skadelige vær- og miljøfaktorer (f.eks. saltholdig luft).



[A000043] **Hvis det utføres sveisearbeid i nærheten av porten, skal strømmen og elektriske kretser i porten frakobles. Det er en risiko for skade på portens styreelektronikk.**

#### [B000019] 6. BRUKSFORHOLD OG SIKKERHETSREGLER

##### Retningslinjer for sikkerhet

**Minste sikkerhetsnivåer i portens lukkekant som kreves i PN-EN 13241-1 (Monterings- og betjeningsanvisning, fig. 0-1, 0-2).**



**Feilmontering eller feil bruk av produktet kan føre til skade på personer eller dyr, eller skade på eiendom.**

[B000020] Oppbevar denne anvisningen på et trygt og lett tilgjengelig sted, slik at du kan bruke den raskt ved behov.

Monteringen må oppfylle kravene i EU-direktiver.

I land som ikke er medlem av EU, kan en god sikkerhetsstandard sikres med disse EU-direktivene. Du bør imidlertid også huske på lokale gjeldende standarder og regelverk.

Før du monterer og aktiverer porten, bør du lese betjeningsanvisningen og merknadene om montering, betjening og vedlikehold nøye.

Bruk produktet i overensstemmelse med dets formål. Andre anvendelser kan utgjøre en fare eller føre til skade. WIŚNIOWSKI Sp. z o.o. S.K.A. er ikke ansvarlig for skade som følge av annen bruk enn tiltenkt bruk.

WIŚNIOWSKI Sp. z o.o. S.K.A. er ikke ansvarlig for eventuelle resultater, inkludert skader, som følge av feil montering eller bruk av porten med produkter fra andre produsenter.

[B000044] Installasjonsarbeid må utføres i overensstemmelse med de europeiske standardene: 2004/108/WE; 2006/42/WE; 2006/95/WE; EN 13241-1, med endringer.

Installer sikkerhetsanordninger (fotoceller) for å beskytte brukerne, dyr eller gjenstander som kan komme nær porten, fra slag, personskade eller skade på eiendom, i henhold til gjeldende standarder. Minst én varsellampe skal monteres på et synlig sted.

[C000074] Varselskilt om automatisk port skal festes på porten.

[B000022] WIŚNIOWSKI Sp. z o.o. S.K.A. er ikke ansvarlig for portsikkerheten og korrekt betjening når porten brukes med andre produkter enn de som tilbys av WIŚNIOWSKI Sp. z o.o. S.K.A.

Vedlikehold og reparasjoner skal kun skje med originaldeler.

[B000030] Eventuell bearbeiding av produktet skal utelukkende utføres etter samtykke fra WIŚNIOWSKI Sp. z o.o. S.K.A.

Ved oppstart må alle brukere instrueres i portens og kontrollenhetens betjening og funksjon, og det må noteres i portrapporteringsboken.

Informere og instruer brukeren om hvordan man åpner porten ved strøbrudd eller nødsituasjon.

Fjernkontroller som aktiverer porten skal holdes utenfor barns rekkevidde for å forhindre utilsiktet bruk. Senderne skal lagres på et tørt sted som er fri for fukt. Reparasjoner og vedlikehold skal gjøres av en autorisert faglært montør eller annen kompetent person.

Koble fra strømforsyningen før arbeid på porten.

[C000075] Montering av kabelsystemet og beskyttelsen mot elektrisk støt defineres i gjeldende standarder og regelverk.

Bare en kvalifisert montør har lov til å utføre elektrisk arbeid.

Matestrømkretsen til styreenheten skal være utstyrt med en spærrebeskyttelse, en effektbryter for reststrøm og et overstrømsvern.

Strømforsyningsystemet til porten skal aktiveres som en separat elektrisk krets.

Det er obligatorisk å jorde styreenheten, og dette skal gjøres ved montering.

Koble fra strømforsyningen før arbeid på det elektriske systemet. Koble fra eventuelle reservebatterier.

Hvis sikringen kobles inn, skal du først finne årsaken og utbedre problemet, og deretter sette porten i drift igjen.

Hvis et problem vedvarer og informasjonen i disse instruksjonene ikke løser det, ta kontakt med produsentens tekniske avdeling.

Eventuell bearbeiding eller reparasjoner på systemet skal kun utføres av en faglært montør.

Bruk som avviker fra det som står i disse instruksjonene er ikke tillatt.

Hverken barn eller voksne skal oppholde seg innen portens driftsområde.



[A000033] **Ikke blokker portens bevegelsesområde. Det må ikke være noen blokkeringer for portens åpne- eller lukkebane. Sørg for at det ikke er noen personer, spesielt barn, eller gjenstander i veien for en port i bevegelse.**



[C000095] **Før montering og betjening av styreenheten og ekstrautstyr, følg retningslinjene for montering og bruksanvisninger fra de aktuelle produsentene.**

[B000031] Ikke bruk porter med en gitteravstand på under 20 %, hvis vindhastigheten er over 15 m/s.

Sinkbelegget på porten er ikke til pynt, men beskytter mot rust.

Avfalls- og emballasjematerialer (plast, papp, polystyren osv.) overholder gjeldende europeiske standarder. Nylon- og polystyrenemballasje skal oppbevares utilgjengelig for barn.

#### [D000001] 7. MONTERINGSANVISNING

Den korrekte betjeningen av porten er nært tilknyttet korrekt montering. WIŚNIOWSKI Sp. z o.o. S.K.A. anbefaler bruk av godkjente montørselskap. Kun korrekt montering og vedlikehold i henhold til anvisningen og gitt av et kvalifisert selskap eller person kan garantere sikker og tiltenkt bruk av porten. Vennligst behold listen over portens komponenter og deler (spesifikasjon).

##### [D000196] 7.1. KLARGJØRING

Klargjøringsaktiviteter inkluderer å klargjøre fundamentet og ledningssystemet.

Håndtering av porten vises alltid som sett fra eiendommens side.

Fundamentet for portstolpene skal utføres i henhold til de vedlagte tegningene. Stolpekonstruksjonen som porten skal monteres på, skal gi stabilitet og stivhet i alle paneler.

Hvis grunnlaget er stabilt, kan STOP-platen festes fast.

Hvis grunnlaget er ustabil eller brosteinsbelagt, skal fundamentet for STOP-platen utføres iht. de vedlagte tegningene.

Fundamentet for hele gjerdet skal gå dypere enn frysedybden som er spesifikk for den regionen hvor monteringen finner sted, men ikke mindre enn 1200 [mm].



[D000446] **Før konstruksjon av gjerdet må det kontrolleres at materialene som brukes, ikke har egenskaper som gjør dem uegnet for bruk sammen med galvaniserte og malte belegg.**

[D000208] Ledningssystemet skal utføres iht. regelverket som er gjeldende. Strømfledninger og kontrollkabler for fotoceller skal legges iht. figur 1.a. og 1.b.



[B000087] **Installasjon ikke konsekvent med installasjons- og driftsinstruksjonene kan føre til skade på stolpene (f.eks. ødelagte stolper) ved perioder med lave temperaturer pga. frosset kondensvann.**

##### [D000197] 7.2. FORELØPIG GODKJENNING

Før installasjonen må du kontrollere at porten og komponentene lar seg betjene, særlig:

- at alle portmaterialene og -elementene er intakte og egnet til bruk,
- at det i en nødsituasjon er enkel tilgang til styringsenheten og drivenheten, samt betjening av porten.

##### [D000177] 7.3. MONTERING

Korrekt portbetjening avhenger i stor grad at porten er korrekt montert.

Når den monteres av brukeren, må retningslinjene i denne anvisningen følges for å unngå portfunksjonsfeil, raskere slitasje og tap av garantien.

Det er ikke tillatt å bruke ytterligere monterings-elementer uten forhåndssamtykke fra WIŚNIOWSKI Sp. z o.o. S.K.A.

Portdesignelementene må ikke brukes til å montere gjerdesystemelementer osv.

[D000178] Før porten åpnes for første gang, må den kontrolleres i henhold til de rutinemessige vedlikeholdsinstruksjonene.

Hvis porten beveger seg jevnt og er enkel å betjene, er den korrekt montert.

En beskrivelse av portmonteringen skal registreres i rapporteringsboken.

##### [C000182] 7.4. MALING

Avskalling av sinklaget skal ved behov repareres med korrosjonsbeskyttende grunningsmaling og toppstrøk, i henhold til instruksjonene fra malingsprodusenten, eller med en sinkrik maling.

##### [D000272] 7.5. FRAMGANGSMÅTE FOR MONTERING:

1. Kontroller at klargjøringen er utført.
2. Forhåndskontroller porten (designutførelsen).

3. Monter hengslene med tanke på monteringsstypen:
- a) **type B** – monter øvre og nedre hengsler med stolpetypen tatt i betraktning: stålstolpe – fig. 1.1a; mursteinsstolpe (betong) – fig. 1.1b. Monter hengslene ved å skru dem fast på hengselplatene på stolpen – fig. 2. Hvis stolpene ikke har ferdige hull, borer du hullene og plasserer naglemutrene. Monter platene på mursteinsstolpene (betong), plasser hylsene iht. klebemiddelproduktens retningslinjer. Hvis stolpene er belagt med stein, murstein osv., skal hylsene festes til stolpens kjerne.
- b) **type C** – øvre og nedre hengsler skrues fast til mursteinsstolpen (betong) ved å bruke klebehylsene. Plasser hylsene iht. klebemiddelproduktens retningslinjer – fig. 1.1c.
- c) **type E** – øvre og nedre hengsler skrues fast til monteringskanalen – fig. 1.1d, og deretter festes monteringskanalen til stolpen – fig. 3. Hvis du skal montere kanalen til stolpen av betong, plasserer du koblingen iht. produsentens retningslinjer og fig. 5.1. Hvis stolpene er belagt med stein, murstein osv., skal koblingen festes til stolpens kjerne iht. koblingsproduktens retningslinjer. Koblingsparameterne skal tilsvare parameterne til M10-skruen og ha en styrke på min. 8.8.  
Merk A – minste dybde for å forankre koblingen iht. koblingsproduktens retningslinjer.
- d) **type M** – monter øvre og nedre hengsler med stolpetypen tatt i betraktning: stålstolpe – fig. 1.1g; mursteinsstolpe (betong) – fig. 1.1h. Monter hengslene ved å skru dem fast på hengselplatene på stolpen. Før du fester platene, plasserer du en låsemutter og en bronseskive i den klargjorte sokkelen. Hvis stolpene ikke har ferdige hull, borer du hullene og plasserer naglemutrene. Før å feste platene på mursteinsstolpene (betong) plasserer du hylsene iht. klebemiddelproduktens retningslinjer. Hvis stolpene er belagt med stein, murstein osv., skal hylsene festes til stolpens kjerne.
4. Tilpass hengslene i en nominell posisjon preliminært (midtre posisjon for tilskruing og utskruing av hengslene).
5. Monter portens passive blad på hengslene.
6. Monter portens aktive blad på hengslene.
7. I midten mellom stolpene monterer du STOP-platen – fig. 6.
8. Når porten er åpen, monterer du portdemperen – fig. 7.
9. Når porten er montert, justerer du portbladene i posisjon – fig. 8.
10. Monter drivenhetsbrakettene – fig. 9,1; fig. 9,2; fig. 9,3.



[D000210] Når monteringen er fullført, skal porten bevege seg fritt langs hele portfløyen og være konstant balansert.

#### [D000200] 7.6. BETJENING

En montør er forpliktet til å utføre risikoanalyse for betjeningen av porten, og informere en bruker / eier om resultatet.

En port i bruk omfatter vanligvis følgende risikoer: slag og knusing i lukkesonen, slag og knusing i åpnesonen, skader på grunn av fastklemming mellom skyveportfløyene, farer av mekanisk art i forbindelse med drift av porten.

Før porten åpnes må det påses at personer befinner seg i trygg avstand.

De bevegelige delene av porten må ikke berøres når porten er i drift.

Hold trygg avstand til porten under åpning. Det er kun tillatt å gå gjennom porten når den er fullt åpen og har stoppet.

[D000187] Ved første tegn på funksjonsfeil (støyet drift, forsinket bevegelse, stor motstand osv.) skal porten stoppes umiddelbart, ellers kan det føre til personskade eller skade på porten eller styreenheten.

[D000186] Kontroller porten og hele systemet visuelt for feilinnstilling, mekaniske skader, slitasje og skade på kabler eller styredeler.

Hvis porten beveger seg jevnt, er den korrekt montert.

Styreenheten må låses opp for å åpne porten under strømbrydd.



**En faglært montør eller kvalifisert person skal informere og lære opp brukeren i hvordan porten skal betjenes korrekt, også i nødsituasjoner.**

#### [D000182] 7.7. PORTJUSTERING

Justering av parametere for portbevegelse, kontrollerprogrammering og innstilling av ekstrastyr skal utføres i henhold til medfølgende instruksjoner til styreenhet og instruksjoner fra produsentene av ekstrastyret.

#### [D000201] 7.8. GODKJENNING AV PORTEN

Godkjenningstester må utføres av en autorisert montør eller kompetent person, inkludert gjeldende tester som indikert av risikoanalyse, og i overensstemmelse med gjeldende lover, regler, normer og standarder, særlig i henhold til EN 12445, EN 12453, EN 13241-1.

Før den endelige oppstarten av porten skal følgende kontrolleres:

- at alle sikkerhetsanordninger fungerer som de skal (fotoceller osv.),
- manuell start og stopp,
- start og stopp med fjernkontroll
- funksjonslogikk,
- sikkerhetsanordningenes funksjoner i simulerte nødsituasjoner (kun ved autorisert montør eller kompetent person).

#### [A000008] 8. MILJØVERN

##### Emballasje

Deler av emballasjen (kartong, plast osv.) er klassifisert som avfall som kan gjenvinnes. Følg lokale lovforskrifter angående et bestemt materiale før du kaster bort emballasjen.

#### Skrotning av produktet

Produktet består av flere forskjellige materialer, og de fleste av dem kan gjenvinnes. Før bortkasting skal man sortere og levere dem til et punkt for samling av resirkulerte stoffer.



**Før skrotning skal man følge lokale lovforskrifter angående et bestemt materiale.**



[A000009] Husk! Ved å levere emballasjen til gjenvinning sparer du råstoffer og reduserer mengden av avfall.

[A000118] Dette utstyret er merket i samsvar med WEEE-direktivet 2012/19/EF. Denne merkingen angir at elektrisk og elektronisk utstyr ikke må avhendes i husholdningsavfallet. Brukeren må levere utstyret til autoriserte WEEE-innsamlere. Innsamlerne, som omfatter lokale innsamlingspunkter, detaljhandlere og lokale enheter, utgjør et egnet system for avhending av elektrisk og elektronisk utstyr. Korrekt avhending av elektrisk og elektronisk utstyr bidrar til å unngå negative følger for helse og miljø som skyldes farlige komponenter og feil deponering eller behandling av det kasserte utstyret.

#### [C000010] 9. DEMONTERING AV PORT

Demontering av porten skal utføres i motsatt rekkefølge av monteringen. Slå av strømtilførselen før demonteringen starter.

#### [C000096] 10. INSTRUKSJONER FOR PORTBETJENING



**Ikke blokker portens bevegelsesområde. Det må ikke være noen blokkeringer for portens åpne- eller lukkebanen. Sørg for at det ikke er noen personer, spesielt barn, eller gjenstander i veien for en port i bevegelse.**



[B000033] **Personer må ikke oppholde seg i, eller la biler eller andre gjenstander være i portåpningen når porten åpnes. Det er ikke tillatt å oppholde seg, gå, løpe eller kjøre foran porten når den er i bevegelse.**

**Portfløyen skal ikke brukes til å bære gjenstander eller personer. Barn må ikke leke med dette utstyret. Hold styresendere utenfor barns rekkevidde. Senderne skal lagres på et tørt sted som er fri for fukt.**

**Porten kan kun fjernbetjenes når selve porten og bevegelsesområdet er synlig.**



[B000034] **Dette utstyret er ikke beregnet for personer (inkludert barn) med begrensede fysiske, sensoriske eller mentale evner, eller personer uten erfaring med eller kunnskap om denne typen utstyr, med mindre de er under oppsyn av eller får hjelp av andre personer som er ansvarlige for deres sikkerhet, og på betingelse av at de følger denne betjeningsanvisningen.**

**Barn må ikke leke med dette utstyret.**

[C000152] Ved bruk skal du kontrollere porten og hele systemet visuelt for feilinnstilling, mekaniske skader, slitasje og skade på kabler eller styredeler.

[B000045] Hvis det oppdages funksjonsvikt av noe slag, kontakt autorisert montør eller kompetent person.

#### [C000097] 10.1. KONTROLLSYSTEM

Portens styreenhet åpner og lukker porten.

Porten kan aktiveres på følgende måter, avhengig av krav og monterings:

- manuelt (nøddåpning)
- med en fjernkontroll
- med magnetkort
- med en nøkkelbryter
- med andre kontrollsystemenheter

#### [C000098] 10.2. PORTBRUK

##### Åpne og lukke

Trykk på knappen på fjernkontrollen for å åpne eller lukke porten med styreenheten. Hold inne knappen i 1–2 sekunder.

Porten kan åpnes eller lukkes ved å trykke på bryterknappen (en veggbryter, knappen på dørtelefonpanelet) eller ved å vri rundt nøkkelen (en nøkkelbryter).

[C000099] I fjernstyrte porter må alle sikkerhetsenheter fungerer som de skal og kontrolleres jevnlig for å sikre at de er i god tilstand. Hvis det oppstår feil, må du umiddelbart kontakte en faglært montør eller kvalifisert person. Ingen, særlig ikke barn, skal stå i nærheten av porten.



**Porten kan kun fjernbetjenes når selve porten og bevegelsesområdet er synlig.**

#### [C000100] Nøddåpning

Nøddåpning betyr å åpne porten i nødsituasjoner (f.eks. funksjonsfeil på styreenhet eller strømbrydd).

[C000125] BFT PHOBOS NL BT- og BFT PHOBOS NL BT EZ-drivenheter (iht. produsentens driftsinstruksjoner) – åpning av drivenhet:

- løft låsedekselet, sett inn nøkkelen som følger med, og vri den 90° med klokken,
- åpne eller lukk deretter portbladet manuelt,
- hvis du vil tilbakestille drivenheten, vrir du nøkkelen mot klokken og setter på plass låsedekselet. Drivenheten kan betjenes etter et fjernkontrollsignal eller ved å dytte lett på porten.



**Når det gjelder BFT PHOBOS N L BT EZ-drivenheten, må du huske å manuelt koble fra den elektriske bolten (iht. produsentens driftsinstruksjoner).**

[C000126] ATI STRONG 3024- og 5024-drivenheter (iht. produsentens driftsinstruksjoner) – åpning av drivenheten:

- åpne dekslet,
- sett inn og vri nøkkelen 180° til høyre,
- hvis du vil tilbakestille drivenheten, åpner du dekslet, setter inn og vrir nøkkelen 180° til venstre. For å aktivere drivenheten dytter du på portbladet.

#### [C000104] 11. RUTINEMESSIGE VEDLIKEHOLD SINSTRUKSJONER

Utfør inspeksjoner og vedlikehold minst hver 6. måned i henhold til instruksjonene i denne anvisningen!

Ellers kan porten få funksjonsfeil.

Årlig vedlikehold av autorisert serviceselskap anbefales. Disse inspeksjonene skal registreres i portrapporteringsboken.

[C000113] Før du begynner vedlikeholdet skal porten kobles fra strømkilden!

Kontroller tilstanden ved alle forbindelsespunktene som ble gjort under portmonteringen, og korreger om nødvendig.

Det anbefales ikke å smøre de bevegelige portelementene, ettersom det får smuss til å klebe seg fast og dermed øker slitasjen på elementene.

Rengjør fotocellehus med en våt klut. Ikke bruk løsemidler eller andre kjemikalier til dette, da det kan skade enhetene.

[C000105] **Følgende aktiviteter kan utføres av brukeren etter at vedkommende har lest hele anvisningen som følger med denne porten, nøye.**

Beskytt porten mot korroderende midler som luter, syrer osv.

Utfør vedlikeholdet som planlagt. Pulverbelagte elementer må rengjøres minst én gang i året, eller oftere i forurensete omgivelser.

[B000046] Følg følgende rengjøringsregler:

- Før vask må du bruke rent vann med små mengder nøytralt eller svakt alkalisk rengjøringsmiddel sammen med kluter som ikke riper.
- Malte overflater må være kalde før de kan rengjøres – maks. temperatur 25 °C.
- Bruk kun kalde rengjøringsmidler – maks. temperatur 25 °C.
- Ikke bruk syreholdige eller sterkt alkaliske rengjøringsmidler eller stoffer som riper, som kan skade stålunderlaget.
- Ikke bruk stoffer eller rengjøringsmidler som riper eller skader malingen.
- Ikke bruk organiske løsningsmidler som inneholder estere, ketoner, alkoholer, aromater, glykoleter eller klorerte hydrokarboner osv.
- Ikke bruk rengjøringsmidler av ukjent sammensetning.
- Ikke bruk rengjøringsmaterialer som etterlater rester på en rengjort overflate.
- Fett, olje eller sofflekker kan fjernes med ikke-aromatiske bensinhydrokarboner.
- Rester av lim, silikongummi eller limbånd kan fjernes med ikke-aromatiske bensinhydrokarboner.

Maksimal behandlingstid må ikke overstige 1 time. Rengjøring kan gjentas etter minst 24 timer om nødvendig.

Lim, morter, kitt, fyllmasse, maskeringsbånd og limbånd kan inneholde aggressive kjemikalier, så virkningen deres på malingsbelegget og underlaget må testes før bruk.

Bruk aldri vannstråler, høytrykksspylere eller vannstøvsugere.

[C000122] Drivenheten må kobles fra strømforsyningen før rengjøring.

Stedet hvor porten er montert må holdes rent for å unngå funksjonsfeil og skader. Hold portfløyåpningen ren ved å fjerne steiner, grus, gjørm, sand osv.

[C000123] **Aktiviteter som kan utføres av lisensiert, kvalifisert og opplært personell**

Portinspeksjoner bør utføres minst hver sjette måned, inkludert:

- Kontroller at alle koblinger er skrudd til og festet korrekt,
- at alt sikkerhetsutstyr fungerer som det skal.
- Hvis det er feil i den elektriske drivenheten, slå av strømforsyningen til drivenheten i 2–3 minutter og slå den deretter på igjen.
- Kontroller hengslene og juster dem om nødvendig.
- Hvis det oppdages defekter, må de utbedres i henhold til portens monterings- og vedlikeholdsanvisning
- Kontroller at den manuelle nødstyringen fungerer som den skal og at drivenheten raskt kan låses opp.
- Kontroller at fotocellen ikke er tildekket og at det ikke finnes hindringer i portens bevegelseområde.
- Kontroller at overspenningsbryteren fungerer som den skal. Foreta eventuelle nødvendige justeringer i henhold til instruksene for drivenheten. Trykkraften på fløyene må ikke overstige verdiene angitt i EN 12453.

[C000135] Portens hengsler må smøres regelmessig (før vintersesongen).

[C000124] **Aktiviteter som kan utføres av et godkjent WIŚNIOWSKI Sp. z o.o. S.K.A.-serviceselskap**

En gang i året skal det betales for en inspeksjon som utføres av et godkjent serviceselskap. Hvis en port brukes mye (ved en parkeringsplass eller inngangsport til et boligkompleks), skal den regelmessige inspeksjonen utføres minst hver sjette måned. Ved den periodiske inspeksjonen skal følgende kontrolleres:

- tilstanden til alle skruforbindelser,
- tilstanden til elektriske ledninger og koblinger,
- at alle sikkerhets- og styringsanordninger fungerer som de skal,
- funksjonen til sikkerhetskreter på jordfeilsystem,
- funksjonen til varselanordninger,
- at overspenningsbryteren fungerer som den skal,
- portens generelle tekniske tilstand.



[C000108] **Før vedlikehold eller inspeksjon av porten skal styreenheten kobles fra strømkilden.**

[C000134] **Kontrollprosedyre på strømførende utstyr**

Kontroller at fotocellene fungerer som de skal. Sett en gjenstand foran fotocellene mens porten lukkes. Hvis porten stopper eller går tilbake, fungerer fotocellene som de skal.

Kontroller at sikkerhetkantene fungerer som de skal. Trykk på stroppen mens porten lukkes. Hvis porten stopper eller går tilbake, fungerer sikkerhetkantene som de skal.

[C000110] **Feilsøking**

Hvis portfløyen møter mostand under bevegelse eller viser tegn på andre feil, må du følge de rutinemessige vedlikeholdsinstruksjonene.

Hvis du er i tvil, ta kontakt med en WIŚNIOWSKI Sp. z o.o. S.K.A.-montør eller godkjent servicenetverk.

[C000182] **Maling**

Avskalling av sinklaget skal ved behov repareres med korrosjonsbeskyttende grunningsmaling og toppstrøk, i henhold til instruksjonene fra malingsprodusenten, eller med en sinkrik maling.



[B000041] **Korrekt funksjon av styreenhet kan bare garanteres når parametrene og retningslinjene i denne anvisningen følges.**



[A000046] **WIŚNIOWSKI Sp. z o.o. S.K.A. er ikke ansvarlig for skader som følge av manglende overholdelse av sikkerhetsregelverk, betjeningsanvisningen og lovkrav.**

[A000011] Alle aktiviteter må utføres i henhold til denne monterings- og betjeningsanvisningen for porten. Kommentarer eller anbefalinger må sendes til eieren skriftlig, f.eks. ved å notere dem i portens rapporteringsbok eller garantikort, og sendes til porteieren. Når det utføres inspeksjon, må dette bekreftes med en tilsvarende merknad i portens rapporteringsbok eller garantikort.

[A000012] **WIŚNIOWSKI Sp. z o.o. S.K.A. reserverer seg retten til uten forvarsel å innføre konstruksjonsendringer som følger av teknisk fremskritt, og som ikke endrer produktets egenskaper.**

**Dokumentasjonen hører til WIŚNIOWSKI Sp. z o.o. S.K.A. Det er forbudt å kopiere, imitere og bruke dokumentasjonen, i sin helhet eller delvis, uten eierens skriftlige samtykke.**

[A000048] **Dette dokument har blitt oversatt fra polsk. I tilfelle uoverensstemmelse, gjelder den polske versjonen.**

**0-1**

[C000127] **MINSTE SIKKERHETSNIIVÅER PÅKREVD IHT. EN 13241-1**

Metoder for aktivering av port	Bruk	
	Portoperatør med opplæring (private eiendom)	Portoperatør med opplæring (offentlig eiendom)
styring av en person som observerer porten (manuell betjening)	<b>A</b>	<b>B</b>
impulsstyring med porten i syne (fjernstyring)	<b>C eller E</b>	<b>C eller E</b>
impulsstyring uten porten i syne (fjernstyring)	<b>C eller E</b>	<b>C og D, eller E</b>

- A** – trykknappkontroll (dørklokkekabelbryter uten elektrisk forrigling)
- B** – trykknappkontroll med en nøkkel for ekstra sikkerhet (kabelbryter med en nøkkel)
- C** – kraftbegrenser
- D** – menneske- eller barrieredetektor som fungerer på én side av porten
- E** – menneskedetektor som er utformet og montert for å forhindre menneskelig kontakt med bevegelig portfløy under alle forhold

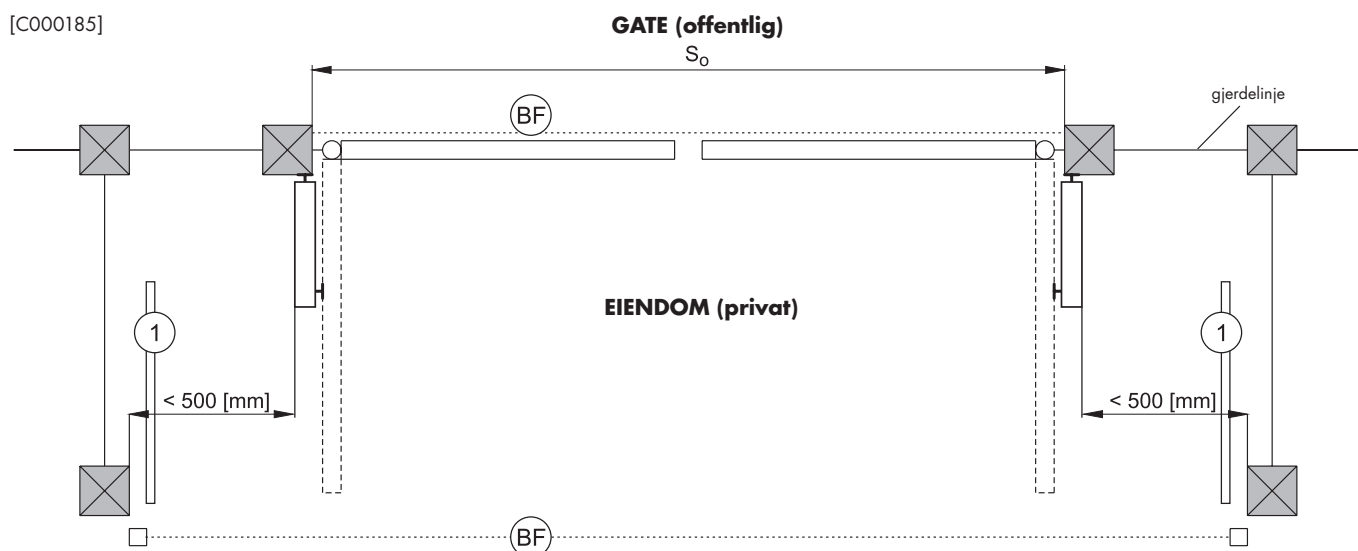
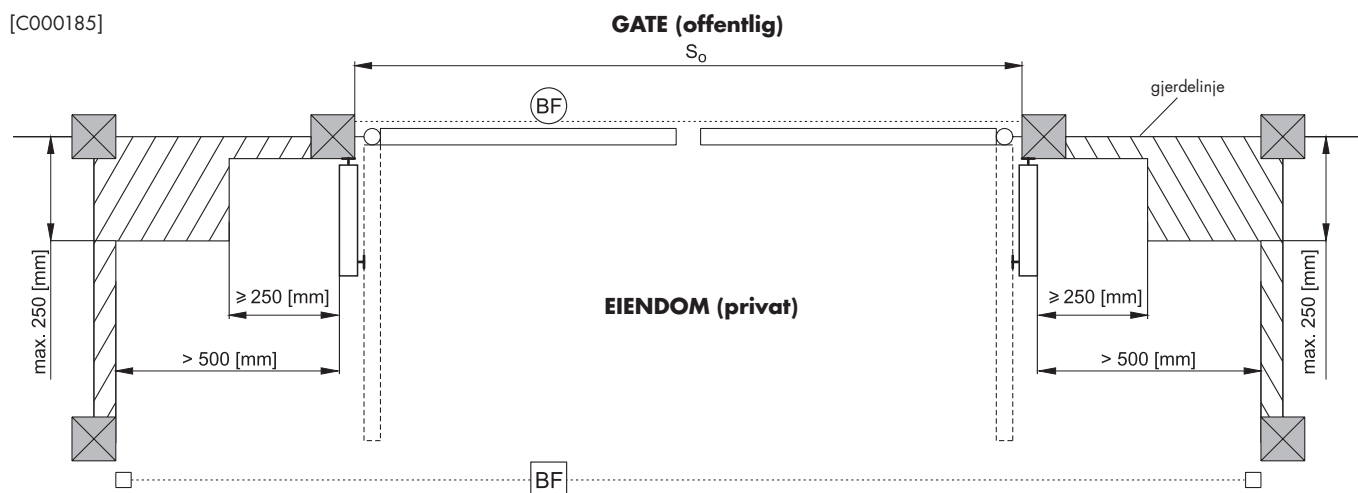

- [C000129]
- – påkrevd
  - – anbefalt
  - 1 – sikkerhetskanter
  - BF – fotocellebarriere

**!** [C000141] **OBS! Når den påkrevde avstanden mellom den åpne portfløyen og en hindring ikke overholdes, skal fotocellene fra eiendomsiden behandles som en påkrevd sikkerhetsanordning.**

## 0-2

## [C000127] MINSTE SIKKERHETSnivÅER PÅKREVD IHT. EN 13241-1

Metoder for aktivering av port	Bruk	
	Portoperatør med opplæring (private eiendom)	Portoperatør med opplæring (offentlig eiendom)
styring av en person som observerer porten (manuell betjening)	<b>A</b>	<b>B</b>
impulsstyring med porten i syne (fjernstyring)	<b>C eller E</b>	<b>C eller E</b>
impulsstyring uten porten i syne (fjernstyring)	<b>C eller E</b>	<b>C og D, eller E</b>

**A** – trykknappkontroll (dørklokkekabelbryter uten elektrisk forrigling)

**B** – trykknappkontroll med en nøkkel for ekstra sikkerhet (kabelbryter med en nøkkel)

**C** – kraftbegrenser

**D** – menneske- eller barrieredetektor som fungerer på én side av porten

**E** – menneskedetektor som er utformet og montert for å forhindre menneskelig kontakt med bevegelig portfløy under alle forhold

[C000186]

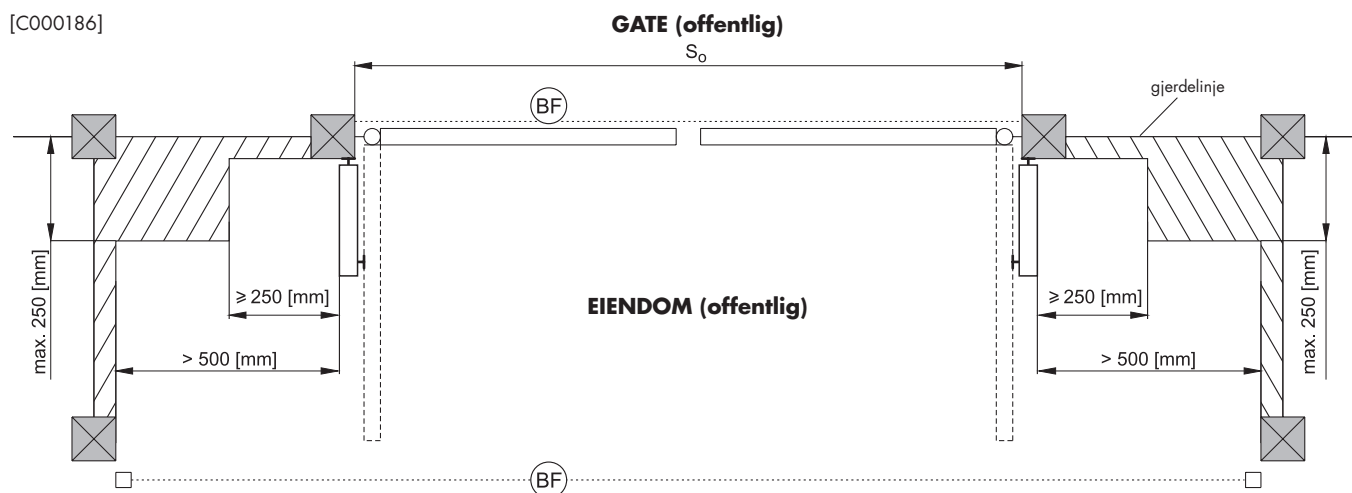

[C000186]

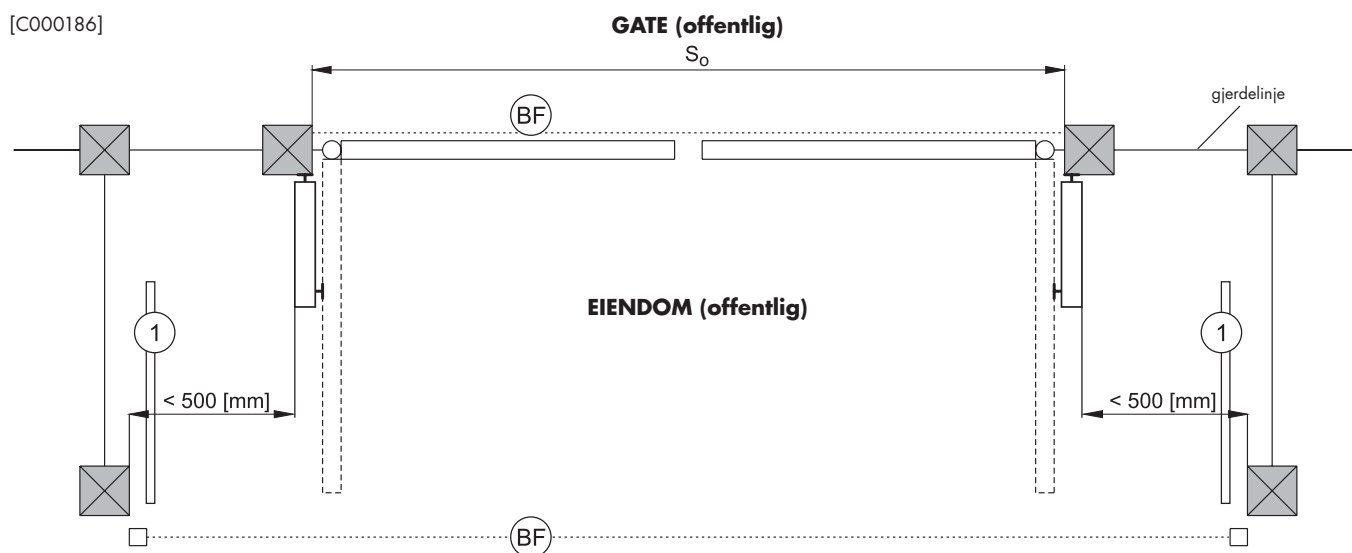

[C000129]

- – påkrevd
- – anbefalt
- 1 – sikkerhetskanter
- BF – fotocellebarriere



[C000141] **OBS!** Når den påkrevde avstanden mellom den åpne portfløyen og en hindring ikke overholdes, skal fotocellene fra eiendomsiden behandles som en påkrevd sikkerhetsanordning.



**I.a****[D000237] FUNDAMENT FOR DOBBELPORT – FIRKANTET BUNNPLATE****I.b****[D000242] FUNDAMENT FOR DOBBELPORT – RUND BUNNPLATE****[D000238] Forklaring:**

So - gjennomkjøringsbredde – bestillingsdimensjoner

W - sett fra eiendommens side

**Fundamentarbeid skal utføres i henhold til EN 1992 og EN 1997!**

1. Strømforsyning 3 x 1,5 mm<sup>2</sup>, når det gjelder 230[V] strømforsyning, skal den elektriske installeringen utføres i henhold til PN-IEC 60364 „Electrical Installations for Buildings“.
2. Kontrollenhet.
3. Kabel for varselampe 2 x 1,5 mm<sup>2</sup> + antenne koaksialkabel RG8.
4. Kabellegging for drivkrets 3 x 1,5 mm<sup>2</sup>.
5. Fri bredde for monteringsåpningen.
6. Strømkabler for en drivkrets 3 x 1,5 mm<sup>2</sup> i stål- eller PCV-rør.
7. Fotoceller.
8. IR-barriere.
9. Kontrollkabler for fotoceller 2 x 0,5 mm<sup>2</sup> i stål- eller PCV-rør.
10. 4 x 0,5 mm<sup>2</sup> (fotoceller).
11. Fundament: grusbetong C20/C25, konsentrert.
12. Varsellampe.
13. Dybden skal gå under frysedybden i den regionen hvor monteringen finner sted, men ikke mindre enn 1200 [mm].
14. Portdemperen monteres når drivkretsen ikke har begrensingsbrytere.
15. Underlag (spon, grus).
16. 2 x 0,25 mm<sup>2</sup> (manuelt betjent – kabler).

**MERKNADER:**

1. Strømforsynings- og styrekabelelementene skal ikke endres, da dette kan hemme eller forhindre monteringen.

**II.a****[D000239] FORSTERKING AV STOLPER – FIRKANTET FUNDAMENT-PLATE****II.b****[D000240] FORSTERKING AV STOLPER – RUND FUNDAMENTPLATE****[D000241]**

- (\*1) – Dybden skal gå under frysedybden i den regionen hvor monteringer finner sted, men ikke under 1200 [mm].
- (\*2) – Grensesnitt (med jord eller betong) – for galvaniserte stolper, påfør et ekstra beskyttelseslag for å beskytte stolpene mot rust.
- (\*3) – Eller av andre produsenter. I dette tilfelle skal parameterne for ankerboltstyrke tilsvare parameterne som angis ovenfor.
- (\*4) – PS - GALVANISERT
- (\*5) – ferdig nivå (f.eks. brostein)
- (\*6) – Liste over stålforsterkningselementer
- (\*7) – Diameter Ø [mm]
- (\*8) – lengde L [mm]
- (\*9) – Antall per element av N stykker
- (\*10) – Total lengde i [m] L<sub>tot</sub>
- (\*11) – Bar nr.
- (\*12) – Enhetsmasse M<sub>i</sub> [kg/m]
- (\*13) – Masse M [kg]
- (\*14) – Total masse M<sub>tot</sub> [kg]
- (\*15) – Stål A-IIIIN (RB500)
- (\*16) – Betong C20/25
- (\*17) – Shell C<sub>min</sub>
- (\*18) – Det er forbudt å fylle en stolpe med betong.
- (\*19) – Tegningen illustrerer den minimalt krevde forsterkningen. Et korrekt fundament avhenger av de lokale bakke- og vannforholdene. I individuelle situasjoner skal et fundament designes.

**INNEHÅLLSFÖRTECKNING:**

1. Allmän information .....	66
2. Termer och definitioner enligt standarden .....	66
3. Beskrivning av utförande och tekniska data .....	66
3.1. Tillämpning och beteckning .....	66
3.2. Tillvalsdelar .....	66
4. Monteringsriktlinjer .....	67
5. Obligatoriska monteringsförhållanden .....	67
6. Användningsvillkor och säkerhetsregler .....	67
7. Monteringsinstruktioner .....	67
7.1. Förberedelser .....	67
7.2. Preliminär kontroll .....	67
7.3. Montering .....	67
7.4. Färg .....	67
7.5. Installationsförfarande .....	67
7.6. Användande .....	68
7.7. Portanpassning .....	68
7.8. Portkontroll .....	68
8. Miljöskydd .....	68
9. Portdemontering .....	68
10. Portdemontering .....	68
10.1. Kontrollsystem .....	68
10.2. Portanvändande .....	68
11. Instruktioner för rutinunderhåll .....	69
Minimisäkerhetsnivåer .....	70
Portfundament .....	72
Förstärkning av fundament .....	72

**[A000001] 1. ALLMÄN INFORMATION**

Porten kan monteras och anpassas av minst en KOMPETENT person.

[A000018] Monteringsinstruktionerna är riktade till professionella montörer och andra kompetenta personer. Den täcker de nödvändiga instruktionerna för att installera porten på ett säkert sätt. Montering och installation måste följa kraven i PN-EN 13241-1.

Porten och dess delar måste installeras i enlighet med Monteringsinstruktionerna från WIŚNIEWSKI Sp. z o.o. S.K.A.

Endast originalfästdelarna som levereras med porten och anslutningsdelar (t. ex. skruvar, muttrar, brickor) i enlighet med tillämplig EN får användas vid montering av porten.

Läs dessa instruktioner innan du fortsätter med monteringsarbetet. Läs instruktionerna noggrant och följ dess riktlinjer. Korrekt användande av porten beror i hög grad på korrekt montering.

**Dessa instruktioner täcker montering av porten med standard- och tillvalstillbehör. Standard- och tillvalstillbehör listas i det kommersiella erbjudandet.**

[A000031] Förpackningen av stängselement är endast till för transport.



**Förvara inte förpackade varor utomhus där de kan utsättas för ogynnsamma väderförhållanden. Förvarna utomhus, särskilt i solen, försämrar färgens utseende eftersom delar av förpackningen (skyddsfilm, mellanlägg, spännband m.m.) kan klibba fast vid staketets yta (dessa delar kan vulkanisera).**

Produkterna bör förvaras på en yta som är hård, platt, dammfri och torr oavsett förhållandena utomhus, i stängda, torra och ventilerade rum, på ett ställe fritt från yttre påverkan som kan påverka skicket hos stängseldelar, delar, och förpackning för bostäder och industri. Det är förbjudet att lagra och förvara produkterna i fuktiga rum och rum med ångor som kan vara skadliga för målade och galvaniserade beläggningar.

[A000032] Dessa instruktioner täcker några varianter av portar. Bilder kan skilja sig i detaljer. När så är nödvändigt visas dessa detaljer på separata bilder.

[A000044] Dessa instruktioner innehåller nödvändig information för säkert monterande, användande och underhåll av porten. Under montering, följ säkerhetsreglerna gällande följande: Installationsarbeten, monteringsarbeten och användande av elverktyg för vald installationsmetod. Gällande normer, regler och konstruktionsdokumentationen ska också följas.

Serviceboken är till för portägaren. När installationen är färdig ska boken ges till ägaren. Instruktionerna ska förvaras säkert och skyddas mot skada.

När delar från olika tillverkare eller leverantörer används i en port så räknas den person som installerar porten som tillverkare, enligt standard EN 13241-1.

Inga delar av porten får modifieras eller tas bort. Om så sker riskeras säkerheten under användande. Ändra inte portunderenheterna.

[A000042] Vid montering av motordrift skall man följa rekommendationer av WIŚNIEWSKI Sp. z o.o. S.K.A. bolag med begränsat ansvar, kommanditbolag, tillverkare av drivsystemet och ytterligare utrustning. För att ansluta drivsystemet skall man använda endast beståndsdelar i original.



**[A000033] Blockera inte portens öppningsområde. Inga hinder får stå i vägen för portens öppnande och stängande. Försäkra dig om att inga människor, speciellt barn, eller föremål är i vägen för en port i rörelse.**



**[A000040] Enligt gällande Europeiska förordningar måste en motordriven port tillverkas i enlighet med Direktiv 2006/42/EC. Den måste även följa dessa normer: EN 13241-1, EN 12445, EN 12453, och EN 12635.**

Innan monteringen fortskrider så måste en riskanalys göras, inklusive alla säkerhetsförhållanden, som föreskrivs i Appendix 1 maskinriktlinje, för att visa på lösningar att använda vid monteringen (bygglov).

[A000034] Att kopiera dessa instruktioner utan skriftligt tillstånd och revidering av WIŚNIEWSKI Sp. z o.o. S.K.A. är inte tillåtet. Översättning av dessa instruktioner, i helhet eller delar, utan skriftligt tillstånd och revidering av WIŚNIEWSKI Sp. z o.o. S.K.A. är inte tillåtet. Alla rättigheter gällande dessa instruktioner reserverade.

WIŚNIEWSKI Sp. z o.o. S.K.A. är inte ansvariga för skador eller driftsfel till följd av felaktigt monterande eller användande av produkten, så läs dessa instruktioner noggrant.

[A000035] WIŚNIEWSKI Sp. z o.o. S.K.A. är inte ansvariga för skador eller driftsfel till följd av användande av produkten med delar från andra tillverkare. Detta resulterar också i att garantin som utfärdats av WIŚNIEWSKI Sp. z o.o. S.K.A. upphör att gälla.

[A000036] WIŚNIEWSKI Sp. z o.o. S.K.A. har inget ansvar för skador eller personskador som är resultatet av att riktlinjerna gällande installation, driftsättning, underhåll och användande av produkten inte följts. Det samma gäller om lagar och regler gällande säkerhet ej följs.

WIŚNIEWSKI Sp. z o.o. S.K.A. förbehåller sig rätten att införa rimliga förändringar i sina produkter på grund av tekniska, tillverknings- och kommersiella orsaker. WIŚNIEWSKI Sp. z o.o. S.K.A. förbehåller sig rätten att förbättra produktens egenskaper närhelst är nödvändigt och utan att ändra detta dokument. Ovanstående kan införas när som helst och utan föregående avisering.

**[A000037] 2. TERMER OCH DEFINITIONER ENLIGT STANDARDEN**

Förklaring till symboler som används i manualen:



**Varning!** - tecken betydande uppmärksamhet.



**Observera** - tecken betydande värdefull information.



**Hänvisning** - hänvisningstecken till en viss punkt i denna manual.

**Professionell installatör** - behörig person eller enhet som tillhandahåller tjänster till tredje man i samband med installation av portar, inklusive deras förbättring (enligt EN 12635).

**Behörig person** - en person som är vederbörligen utbildad, med kvalifikationer som följer för dess drift och underhåll, och försedd med nödvändiga instruktioner för att möjliggöra korrekt och säker installation (enligt EN 12635).

**Ägare** - fysisk eller juridisk person som har äganderätt att förfoga över porten och är ansvarig för dess drift och underhåll (enligt EN 12635).

**Rapporteringsbok** - bok som innehåller väsentliga uppgifter för en bestämd port och där finns plats för anteckningar över kontroller, provningar, underhåll och reparation eller modifiering av porten (enligt EN 12635).

**[D000269] 3. BESKRIVNING AV UTFÖRANDE OCH TEKNISKA DATA**

Grindarna är utformade som en stälkonstruktion med en uppsättning gångjärn och läs. Utförliga uppgifter om mått och tekniska data anges i prislistan.

WIŚNIEWSKI Sp. z o.o. S.K.A. erbjuder grindar som drivs:

- manuellt,
- med ström.

**[D000270] 3.1. TILLÄMPNING OCH BETECKNING**

Porten är utformad för att stänga in lokaler, tomter, rekreationsområden, bostadsområden, offentliga byggnader och andra liknande områden. Andra användningsområden räknas som oförenliga med produktens syfte. WIŚNIEWSKI Sp. z o.o. S.K.A. ansvarar inte för skador till följd av användande på sätt som är oförenliga med syftet. Ägaren är ansvarig för risker och följder av det oförenliga användnings sättet som resulterar i att garantin upphävs.

**[C000073] 3.2. TILLVALSDELAR**

Maskindrivna portar kan dessutom utrustas med:

- extra varningsljus som aktiveras när porten används,
- IR-spärr (fotoceller),
- säkerhetslister,
- nyckelbrytare,
- kodlös,
- andra styrsystemsenheter.



**[C000072] Tekniska informationsblad om drivenheter från andra tillverkare kan hittas i deras respektive Monterings- och användningsinstruktioner.**

**[B000018] 4. MONTERINGSINSTRUKTIONER**

Läs dessa riktlinjer innan installation och aktivering av porten fortskrider. Följ portmonterings- och användningsriktlinjerna för lång och effektiv användning av porten, efter korrekt installation. Ordningen på installationsstegen måste även de följas.

**[A000006] 5. OBLIGATORISKA MONTERINGSFÖRHÅLLANDEN**

Porten bör användas på det sätt som den är avsedd för. Val och tillämpning av portar i byggbranschen bör baseras på teknisk dokumentering av anläggningen utvecklad i enlighet med gällande regler och normer.

[A000038] Porten får endast användas av utbildade operatörer.

Porten får ej installeras i områden där det råder risk för explosioner.

Porten får endast användas när tekniskt operativ och konsistent med syftet, förutsatt att användaren har läst relevanta säkerhetsföreskrifter och risker, och om monterings- och användningsinstruktionerna följs.

Defekter som kan äventyra säkerheten måste omedelbart avlägsnas.

Porten får inte installeras där det finns risk för översvämning och på flodslätter.

Använd inte porten i områden som utsätts för missgynnsamma väder- och miljöförhållanden (t. ex. salthaltig luft).



[A000043] **Om svetsning utförs i närheten av porten ska strömförsörjning och elektriska kretsar i porten kopplas ur. Det finns risk att elektroniken i drivenheten skadas.**

**[B000019] 6. ANVÄNDNINGSVILLKOR OCH SÄKERHETSREGLER****Säkerhetsinstruktioner**

**Minimisäkerhetsnivåer i portens list som krävs enligt PN-EN 13241-1 (Monterings- och användningsinstruktioner, fig. 0-1, 0-2).**



**Felaktig montering, hopsättning eller användande av produkten kan resultera i skada på människor eller djur eller egendomsskador.**

[B000020] Förvara dessa instruktioner på en säker och lättillgänglig plats så att de snabbt kan konsulteras vid behov.

Installationen måste ske i enlighet med EU:s direktiv.

I icke-EU-länder kan en god säkerhetsnivå uppnås med EU:s direktiv. Men ha också de lokala normer och regler som gäller i åtanke.

Innan du fortsätter med att montera och aktivera porten bör du noggrant läsa användningsinstruktionerna och kommentarerna om installation, användande och underhåll. Använd produkten i enlighet med dess syfte. Andra användningssätt kan vara riskabla eller leda till skador. WIŚNIOWSKI Sp. z o.o. S.K.A. är inte ansvariga för skador som är resultatet av annat användande än det avsedda.

WIŚNIOWSKI Sp. z o.o. S.K.A. är inte ansvariga för några resultat, inklusive skador och personskador, som är resultatet av felaktig installation eller användande av porten med andra tillverkares produkter.

[B000044] Monteringsarbetet ska utföras i enlighet med gällande europeiska normer: 2004/108/WE; 2006/42/WE; 2006/95/WE; EN 13241-1 med ändringar.

I enlighet med gällande normer så installera säkerhetsanordningar (fotoceller) för att skydda användare, djur eller föremål som kan befinna sig nära porten mot skada. Åtminstone en varningslampa bör installeras på ett väl synligt ställe.

[C000074] Varningsskylt för "automatisk port" bör sättas upp på porten.

[B000022] WIŚNIOWSKI Sp. z o.o. S.K.A. ansvarar inte för säkerhet och korrekt användande när porten används med andra produkter än de som erbjuds av WIŚNIOWSKI Sp. z o.o. S.K.A.

Underhåll och reparationer får endast utföras med originaldelar.

[B000030] Omarbetningar av produkten får endast utföras med WIŚNIOWSKI Sp. z o.o. S.K.A.:s medgivande.

Instruera alla användare vid uppstart om hur porten och kontrollenheten fungerar och ska användas, och anteckna det i portens Servicebok.

Informera och instruera användarna hur porten öppnas vid strömavbrott eller i nödsituationer.

Fjärrkontrollen för att styra grinden bör förvaras utom räckhåll för barn, för att förhindra icke auktoriserat användande. Fjärrkontroller bör förvaras på fuktfria, torra ställen.

Reparationer och underhåll får göras av en auktoriserad professionell montör eller annan kompetent person.

Koppla bort strömförsörjningen innan arbeten på porten görs.

[C000075] Installation av ledningar och isolering är enligt gällande normer och regler.

Endast en kvalificerad montör får utföra elarbeten.

Drivmatningskretsen ska vara utrustad med avbrottskydd, jordfelsbrytare och överströmmskydd.

Portens strömförsörjning bör köras som en separat strömkrets.

Det är obligatoriskt att grunda drivenheten och det bör göras direkt.

Koppla bort strömförsörjningen innan arbeten på elsystemet. Koppla även från eventuella reservbatterier.

Om en säkring går, så lokalisera först orsaken och fixa problemet. Sätt först därefter porten i drift igen.

Om ett problem kvarstår och informationen i dessa instruktioner inte hjälper, kontakta tillverkarens tekniska avdelning.

Omarbetningar och reparationer av systemet ska bara utföras av professionella montörer.

Användande på annat vis än dessa instruktioner föreskriver är inte tillåtet.

Varken barn eller vuxna bör befinna sig i portens öppningsområde.



[A000033] **Blockera inte portens öppningsområde. Inga hinder får stå i vägen för portens öppnande och stängande. Försäkra dig om att inga människor, speciellt barn, eller föremål är i vägen för en port i rörelse.**



[C000095] **Vid montering och användande av drivenhet och extra tillbehör, följ riktlinjerna gällande montering och användande från respektive tillverkare.**

[B000031] Använd inte portarna med hål i ifyllningarna <20% om vindhastigheten överstiger 15 sekundmeter.

Zinktäckningen på port är inte dekorativ, utan finns där för att motverka rost.

Spill och förpackningsmaterial (plast, kartong, polystyren, etc.) följer nuvarande europeisk standard. Nylon- och polystyrenförpackningsmaterial bör hållas utom räckhåll för barn.

**[D000001] 7. MONTERINGSINSTRUKTIONER**

Korrekt användande av porten hänger nära samman med korrekt hopsättning. WIŚNIOWSKI Sp. z o.o. S.K.A. rekommenderar de auktoriserade installationsföretagen. Endast korrekt montering och underhåll i enlighet med Instruktionerna och utförda av kompetent företag eller person kan garantera säkert och reguljärt användande av porten.

Vänligen behåll listan över portens delar (specifikation).

**[D000196] 7.1. FÖRBEREDELSE**

Förberedelserna omfattar förberedelse av fundament och ledningssystem.

Grindupphängningen omtalas alltid som sedd från fastigheten.

Grindstolparna ska fästas i fundamentet i enlighet med bifogade ritningar. Den konstruktion som grinden monteras på ska tillhandahålla dess stabilitet på alla nivåer.

Om underlaget är stabilt kan stopplåten bultas fast.

Om underlaget är instabilt eller belagt med kullerstenar ska stopplåten angöras i enlighet med bifogade ritningar.

Fundamentet för hela staketet ska gå ner till frostfritt djup enligt förhållandena för det område där installationen sker. Minsta djup är dock 1200 mm.



[D000446] **Innan konstruktionen av staketet, kontrollera att materialen som används inte innehåller kontraindikationer mot användande med galvaniserade och målade beläggningar.**

[D000208] Ledningssystemet ska installeras enligt gällande regler. Elledningar och fotocellernas styrkablar ska dras enligt fig. 1.a. och 1.b.



[B000087] **Om installationen inte sker i enlighet med installationsanvisningarna och bruksanvisningen kan stolparna skadas (eller förstöras) under kallare perioder när kondensvatten fryser.**

**[D000197] 7.2. PRELIMINÄR KONTROLL**

Kontrollera att porten och dess komponenter fungerar innan montering, särskilt:

- allt portmaterial och element ska vara intakt och redo att användas,
- det är lätt att i nödfall komma åt styrenhet och drivenhet, och att använda dem.

**[D000177] 7.3. MONTERING**

Bra drift av porten beror till stor del på korrekt installation.

Om den installeras av användaren bör riktlinjerna i dessa instruktioner följas för att undvika fel på porten, snabbare slitage, såväl som förlust av garantin.

Det är förbjudet att använda ytterligare monterings-element utan föregående tillstånd från WIŚNIOWSKI Sp. z o.o. S.K.A.

Portdesignelement får inte användas för att montera stängselement, osv.

[D000178] Innan porten öppnas för första gången bör den kontrolleras enligt Rutinunderhållsinstruktionerna.

Är porten lätt att använda och rör sig mjukt visar det att den monterats korrekt.

Det faktum att porten monterats ska skrivas in i portens Servicebok.

**[C000182] 7.4. MÅLNING**

När så krävs så ska tapp i zinklagret ersättas med rostskyddande grundfärg och täckfärg enligt färgtillverkarens anvisningar, eller med färg med hög zinkhalt.

**[D000272] 7.5. INSTALLATIONSFÖRFARANDE:**

1. Läs avsnittet Förberedelser.
2. Kontrollera grinden och hur den ska monteras.
3. Montera gångjärnen enligt följande, beroende på typ:
  - a) **Typ B** - Montera de övre och nedre gångjärnen enligt stolptyp. Stålstolpe – fig. 1.1.a; tegelstolpe (betong) – fig. 1.1.b. För att montera gångjärnen skruvar du först fast gångjärnsplattorna på stolpen – se fig. 2. Om stolparna inte har några hål borrar du dem och sätter i nitmuttrarna. För att montera plattorna på stolpar av tegel (betong) placerar du hylsorna enligt

fästmedlets bruksanvisning. Om stolparna är belagda med sten, tegel eller liknande ska hylsan fästas vid stolpens mittel.

- b) **Typ C** - Skruva fast de övre och nedre gångjärnen vid teglet (betongen) med hjälp av självhäftande hylsor. Montera hylsorna enligt fästmedlets bruksanvisning – se fig. 1.1.c.
- c) **Typ E** - Skruva fast de övre och nedre gångjärnen i monteringskanalen – se fig. 1.1.d. Fäst sedan monteringskanalen vid stolpen – se fig. 3. För att montera kanalen på en betongstolpe monterar du först anslutningsdonet enligt dess bruksanvisning och fig. 5.1. Om stolparna är belagda med sten, tegel eller liknande ska anslutningsdonet fästas vid stolpens mittel enligt anslutningsdonets bruksanvisning. Anslutningsdonet ska passa M10-skrubar och minst ha hållfasthetsklass 8.8.  
Mått A: Minsta avstånd att förankra anslutningsdonet på enligt anslutningsdonets bruksanvisning.
- d) **Typ M** - Montera de övre och nedre gångjärnen enligt stolptyp. Stålstolpe – fig. 1.1.g; tegelstolpe (betong) – fig. 1.1.h. För att montera gångjärnen skruvar du först fast gångjärnsplattorna på stolpen. Innan du fäster plattorna placerar du en låsmutter och bronsbricka i det redan borrade hålet. Om stolparna inte har några hål borrar du hål och sätter i nitmutterna. För att fästa plattorna på stolpar av tegel (betong) placerar du hylsorna enligt fästmedlets bruksanvisning. Om stolparna är belagda med sten, tegel eller liknande ska hylsan fästas vid stolpens mittel.
- Justera preliminärt gångjärnen i ett nominellt läge (mellanläge för att dra åt och skruva loss gångjärnen).
  - Montera det passiva grindbladet på gångjärnen.
  - Montera det aktiva grindbladet på gångjärnen.
  - Montera stopplåten mitt emellan stolparna – se fig. 6.
  - Montera stötdämparen när grinden är öppen – se fig. 7.
  - Justera bladen när grinden har monterats – se fig. 8.
  - Montera drivenhetens fästen – se fig. 9.1, fig. 9.2 och fig. 9.3.



[D000210] När installationen är klar ska porten röra sig fritt längs hela portbladet och vara helt balanserat.

#### [D000200] 7.6. ANVÄNDANDE

Montören är skyldig att göra en riskanalys av portanvändande, och informera användare/ägare om resultatet.

En fungerande port involverar normalt följande risker: stötar och krossande inom stängningsområdet; skada från att ha fångats i användningsområdet; skada från att ha fångats mellan bladen; faror av mekanisk natur som resultat av användande av porten.

Försäkra dig om att alla personer är på säkert avstånd innan porten används.

När porten används så rör inte de rörliga delarna.

Håll ett säkert avstånd under portöppnande: det är endast tillåtet att gå genom porten efter att den öppnats helt och stannat.

[D000187] Sluta omedelbart använda porten vid tecken på fel (porten bullrar, hämmande rörelse, mycket motstånd etc.) för att undvika personskador eller skador på port/drivenhet.

[D000186] Gör en visuell inspektion av porten efter felaktiga inställningar, mekaniska skador, tecken på slitage och skador på kablar eller drivenhet.

Att porten är smidig att använda visar att den monterats korrekt.

Porten måste låsas upp för att öppnas vid strömavbrott.



Den professionella montören eller kompetenta personen måste informera och lära användaren att använda porten korrekt, även i nödsituationer.

#### [D000182] 7.7. PORTJUSTERINGAR

För att justera portens driftparametrar, programmera fjärrkontrollen och annan extrautrustning, följ medföljande instruktioner från tillverkarna av drivenhet och annan extrautrustning.

#### [D000201] 7.8. PORTKONTROLL

Acceptanstester av porten ska utföras av en Professionell montör eller Kompetent person, inklusive tillämpliga test som följd av riskanalysen, och i enlighet med föreskrifter, normer och standarder, speciellt enl. EN 12445; EN 12453; EN 13241-1. Följande bör kontrolleras, innan den definitiva uppstarten av porten:

- att alla säkerhetsanordningar fungerar som de ska (fotoceller osv.),
- manuell start och stopp,
- start och stopp med fjärrkontroll,
- funktionskretsen,
- att säkerhetsanordningarna fungerar i simulerade nödsituationer (får endast utföras av Professionell montör eller Kompetent person).

#### [A000008] 8. MILJÖSKYDD

##### Förpackningar

Förpackningskomponenter (kartong, plast, etc.) klassificeras som avfall som lämpar sig för återvinning. Före bortslängning av förpackningar skall man följa lokala föreskrifter för det bestämda materialet.

##### Kassering av utrustning

Produkten utgörs av många olika material. De flesta av använda material är lämpliga för återvinning. Före bortslängning skall de sorteras och sedan levereras till återvinningsstation.



Före kassering skall man följa lokala föreskrifter för det bestämda materialet.



[A000009] Kom ihåg! Återlämnande av förpackningar i material cirkulation sparar resurser och minskar avfall.

[A000118] Utrustningen är märkt i enlighet med WEEE-direktivet 2012/19/EG om avfall som utgörs av eller innehåller elektriska eller elektroniska produkter.

Denna märkning anger att uttjänt utrustning inte får kastas i hushållsavfallet. Användaren ska lämna den uttjänta utrustningen på en fastställd insamlingsplats för elavfall. Insamlingsplatserna, t.ex. lokala uppsamlingsplatser, butiker och återvinningscentraler, ingår i ett system för omhändertagande av elavfall.

Korrekt hantering av elektriskt och elektroniskt avfall bidrar till att de följder som farliga komponenter och otillbörlig deponering eller bearbetning av uttjänt utrustning kan få för vår hälsa och miljö undviks.

#### [C000010] 9. PORTDEMONTERING

Demontering av porten bör utföras i omvänd ordning mot monteringen. Stäng av strömförsörjningen innan demonteringen.

#### [C000096] 10. GRINDINSTRUKTIONSMANUAL



Blockera inte portens öppningsområde. Inga hinder får stå i vägen för portens öppnande och stängande. Försäkra dig om att inga människor, speciellt barn, eller föremål är i vägen för en port i rörelse.



[B000033] Inga personer, bilar eller föremål får stå i portöppningen när porten är öppen. Du får inte stå, gå, springa eller köra framför en port som är i rörelse.

Portbladet får inte användas till att bära föremål eller personer. Barn bör inte tillåtas att leka med utrustningen. Håll fjärrkontrollen utom räckhåll för barn. Fjärrkontrollen bör förvaras i ett fuktfrött och torrt utrymme.

Porten får skötas med fjärrkontroll endast när porten och dess öppningsområde är synligt.



[B000034] Denna utrustning är inte avsedd för personer (inklusive barn) med begränsad fysisk, sensorisk eller mental förmåga, eller personer utan erfarenhet eller kunskap om sådan utrustning, såvida de inte övervakas eller får hjälp av personer som ansvarar för deras säkerhet och då på villkor att de följer denna instruktionsmanual.

Barn bör inte tillåtas leka med denna utrustning.

[C000152] Kontrollera porten visuellt vid användande efter felaktiga inställningar, mekaniska skador, tecken på slitage och skador på kablar eller drivenhet.

[B000045] Om någon funktionsstörning observeras hos porten, kontakta en Professionell montör eller Kompetent person.



Smörjning av portens rörliga delar rekommenderas ej då det får smuts att fästa lättare och således ökar motståndet för portbladet.

#### [C000097] 10.1. KONTROLLSYSTEM

Portdrivenheten öppnar och stänger porten.

Porten kan aktiveras på följande sätt, beroende på omständigheter och monteringen:

- manuellt (nödöppnande),
- med fjärrkontroll,
- med magnetkort,
- med nyckelbrytare,
- med andra styrsystemsenheter.

#### [C000098] 10.2. PORTANVÄNDANDE

##### Öppna och stänga

Tryck på knappen på fjärrkontrollen för att öppna eller stänga en port med drivenhet. Håll knappen nere 1-2 sekunder.

Porten kan öppnas eller stängas genom att trycka på strömbrytaren (på väggen eller knappen på en porttelefon) eller genom att vrida om nyckeln (nyckelbrytare).

[C000099] På alla fjärrstyrda portar måste alla säkerhetsanordningar vara i gott skick och kontrolleras regelbundet för att försäkra att de är i perfekt skick. Vid fel kontakta en professionell montör eller kompetent person omedelbart. Inga personer, speciellt inte barn, får vistas inuti porten..



Porten får skötas med fjärrkontroll endast när porten och dess öppningsområde är synligt.

#### [C000100] Nödöppning

Nödöppning innebär öppnande av porten i nödsituationer. (exempelvis fel på drivenhet eller strömavbrott)

[C000125] BFT PHOBOS NL BT och BFT PHOBOS NL BT EZ drivenheter (enligt tillverkarens bruksanvisning) – upplåsning av drivenhet:

- Öppna låsets lucka, sätt i den medföljande frigöringsnyckeln och vrid den medurs 90°.
- Öppna eller stäng sedan grindbladet manuellt.
- Återställ drivenheten genom att vrida frigöringsnyckeln moturs, och sätt sedan tillbaka låsets lucka. Drivenheten kan användas efter en fjärrstyrd signal eller genom att man skjuter lätt på grinden.



**För BFT PHOBOS N L BT EZ drivenhet måste strömmen kopplas bort manuellt (enligt tillverkarens bruksanvisning).**

[C000126] ATI STRONG 3024 och 5024 drivenheter (enligt tillverkarens bruksanvisning) – upplåsning av drivenhet

- Öppna luckan.
- Sätt i och vrid nyckeln 180° åt höger.
- Återställ drivenheten genom att öppna luckan, sätta i nyckeln och vrida den 180° åt vänster. Tryck på ett av grindbladen för att aktivera drivenheten.

#### [C000104] 11. INSTRUKTIONER FÖR RUTINUNDERHÅLL

Inspektioner och underhållsarbete bör utföras minst var 6:e månad.

Dessa ska följa nedanstående riktlinjer!

Årliga inspektioner av ett auktoriserat serviceföretag rekommenderas. Inspektioner ska antecknas i Serviceboken.

[C000113] Innan underhållet fortskrider så koppla bort strömförsörjningen från porten!

Kontrollera tillståndet hos alla fixeringar som gjordes under portinstallationen och korrigerar om nödvändigt.

Smörjning av rörliga portdelar rekommenderas inte då det gör att smuts fastnar lättare och förslitningen snabbas upp.

Rengör fotoceller med en våt trasa; använd inte lösningsmedel eller andra kemikalier då det kan skada fotocellerna.

[C000105] **Följande aktiviteter kan utföras av Användaren efter noggrann genomläsning av hela manualen som levererades med porten.**

Skydda porten från frätande ämnen som: lut, syror etc.

Utför underhåll enligt schema. Pulverlackerade delar bör rengöras åtminstone en gång om året, och mer ofta i en förorenad miljö.

[B000046] Följande regler ska följas vid rengöring:

- För tvätt, använd rent vatten med små mängder neutralt eller svagt alkaliskt rengöringsmedel. Använd tyg som inte repar porten.
- Målade ytor måste vara kalla för att rengöras - maxtemperatur på 25° C.
- bara kalla rengöringsmedel får användas – maxtemperatur på 25° C.
- Inga sura eller kraftigt alkaliska rengöringsmedel, och inga redskap som kan repa stålet.
- Inga repande rengöringsmedel som kan repa eller skada färgen.
- Inga organiska lösningsmedel som innehåller estrar, ketoner, alkoholer, aromater, glykoler eller klorerade kolväten, etc.
- Inga rengöringsmedel av okänd sammansättning.
- Inga rengöringsmedel som lämnar rester på rengjorda ytor.
- Fett, olja och soffläckor kan rengöras med icke-aromatiska bensinkolväten.
- Lim, silikongummi och rester av tejp kan tas bort med icke-aromatiska bensinkolväten.

Den maximala behandlingstiden får inte överstiga en timme. Rengöringen kan upprepas efter 24 timmar om så krävs.

Lim, murbruk, spackel, fyllmedel och tejp kan innehålla aggressiva kemikalier, så deras effekt på färgbeläggningen och underlaget måste testas innan användning. Använd aldrig vattenstrålar, högttrycksvättar, eller vattendammsugare.

[C000122] Koppla bort drivenheten från strömförsörjningen innan rengöring. Platsen där porten monteras ska hållas ren för att undvika funktionsstörningar och skador.

Håll portbladens öppningsarea ren genom att avlägsna sten, grus, lera, sand osv.

[C000123] **Saker som får utföras av licensierad, kvalificerad och utbildad personal.**

Portinspektioner bör utföras åtminstone var sjätte månad, inklusive:

- kontrollera att alla kopplingar är korrekt fastskruvade och fixerade,
- kontrollera att alla säkerhetsanordningar fungerar,
- om fel observeras hos den elektriska drivenheten, koppla bort strömförsörjningen i 2-3 minuter och koppla sedan på den igen,
- kontrollera gångjärnen och justera dem om nödvändigt,
- om felaktigheter observeras, eliminera dem enligt portens Monterings- och användningsinstruktioner,
- kontrollera den manuella nödanvändningen av porten, och om drivenheten snabbt kan låsas upp,
- kontrollera om det finns några hinder i vägen för fotocellerna, och i portens öppningsarea,
- kontrollera överströmbrytaren; utför nödvändiga justeringar enl. de medföljande instruktionerna för styrenheten. Tryckkraften hos portbladet bör inte överstiga värdena som anges i EN-12453,

[C000135] Smörj periodiskt (innan vintern) i portens gångjärn.

[C000124] **Saker som får utföras av serviceföretag auktoriserat av WIŚNIEWSKI Sp. z o.o. S.K.A.**

En betald inspektion bör utföras var 12:e månad av ett auktoriserat serviceföretag. En port som används mycket (vid exempelvis en parkering eller uppfarten till ett bostadsområde), bör en periodisk inspektion göras åtminstone var 6:e månad.

Kontrollera följande under inspektionen:

- tillståndet hos alla fastskruvade kopplingar,
- tillståndet hos elektriska ledningar och dess kopplingar,
- att säkerhets- och kontrollanordningar fungerar,
- att jordfelsbrytaren fungerar effektivt,
- att varningsanordningen fungerar,
- att överströmbrytaren fungerar effektivt,
- portens allmänna tekniska tillstånd.



[C000108] **Koppla bort drivenheten från strömkälla innan underhåll eller inspektion av porten.**

[C000134] **Kontrollprocedur för aktiv utrustning**

Kontrollera att fotocellerna fungerar som de ska. Rör ett föremål framför fotocellerna när porten stängs. Om porten stannar och byter riktning fungerar fotocellerna som de ska.

Kontrollera att säkerhetslisten fungerar som den ska. Tryck på listen när porten stängs. Om porten stannar och byter riktning fungerar säkerhetslisten som den ska.

[C000110] **Felsökning**

Om portbladet rör sig trögt eller visar andra fel, följ Rutinunderhållsinstruktionerna. Vid tvekan, kontakta en WIŚNIEWSKI Sp. z o.o. S.K.A.-montör eller ett auktoriserat servicenätverk.

[C000182] **Färg**

När så krävs så ska tapp i zinklagret ersättas med rostskyddande grundfärg och täckfärg enligt färgtillverkarens anvisningar, eller med färg med hög zinkhalt.



[B000041] **Korrekt drivenhetsfunktionalitet garanteras endast när parametrar och riktlinjer i denna manual följs.**



[A000046] **WIŚNIEWSKI Sp. z o.o. S.K.A. tar inget ansvar om säkerhetsreglerna, driftsinstruktionerna eller lagar inte efterlevs**

[A000011] Alla verksamheter måste utföras i enlighet med dessa portinstallations- och driftsinstruktioner. Alla anmärkningar och rekommendationer måste delges Ägaren skriftligt, dvs. noteras i portens Servicebok eller på garantikortet och ges till Ägaren. När inspektioner genomförs måste detta bekräftas med en notering i Serviceboken eller på portens garantikort.

[A000012] **WIŚNIEWSKI Sp. z o.o. S.K.A. förbehåller sig rätten till konstruktionsändringar som tjänar tekniska utvecklingen och inte ändrar produktens funktionalitet utan varsel.**

**Dokumentationen tillhör WIŚNIEWSKI Sp. z o.o. S.K.A. Kopiering, eftertryck och användning helt eller delvis utan skriftligt tillstånd är förbjuden.**

[A000048] **Detta dokument har översatts från Polska. Vid avvikelser gäller den Polska versionen.**

## 0-1

## [C000127] MINIMALA SÄKERHETSnivåER SOM KRÄVS ENLIGT 13241-1

Portaktiveringsmetod	Användande	
	Utbildade portoperatörer (privata fastigheter)	Utbildade portoperatörer (offentliga fastigheter)
Dödmansgrepp (i manual) med vy över porten tillgänglig	<b>A</b>	<b>B</b>
pulsstyrning (fjärrkontroll) med vy över porten ej tillgänglig	<b>C eller E</b>	<b>C eller E</b>
Pulsstyrning (fjärrkontroll) med vy över porten tillgänglig	<b>C eller E</b>	<b>C &amp; D eller E</b>

**A** - tryckknappskontroll (portlocks-kabelbrytare utan elektrisk självhållning)

**B** - tryckknappskontroll med nyckel för förbättrad säkerhet (kabelbrytare med nyckel)

**C** - kraftbegränsande anordning

**D** - människo- eller hinderdetektor som arbetar på portens ena sida

**E** - människodetektor konstruerad och monterad för att hindra mänsklig kontakt med portblad i rörelse under alla förhållanden

[C000185]

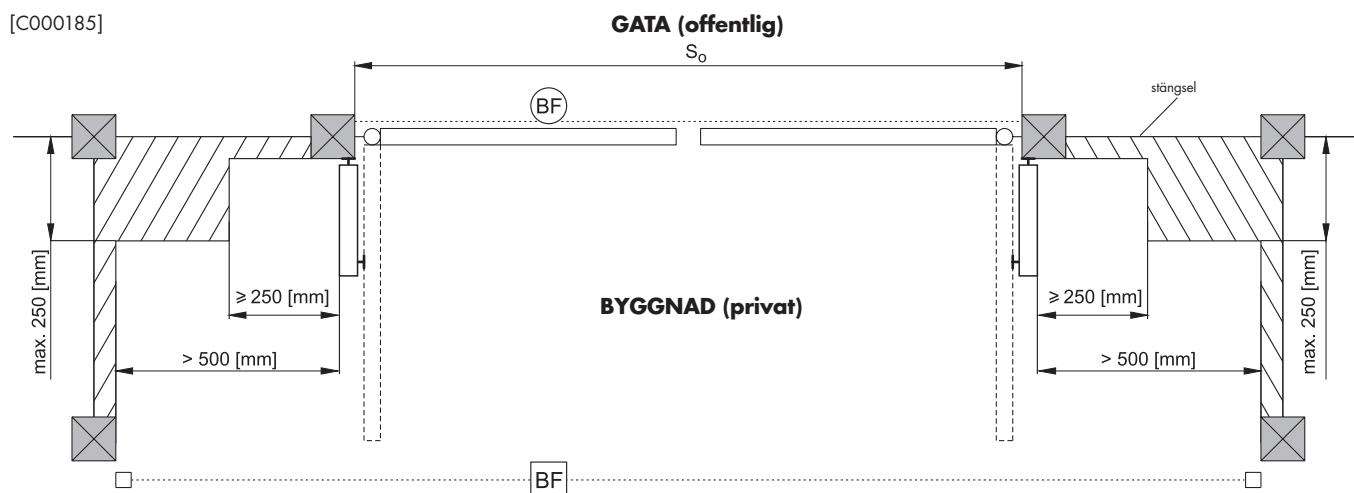

[C000185]

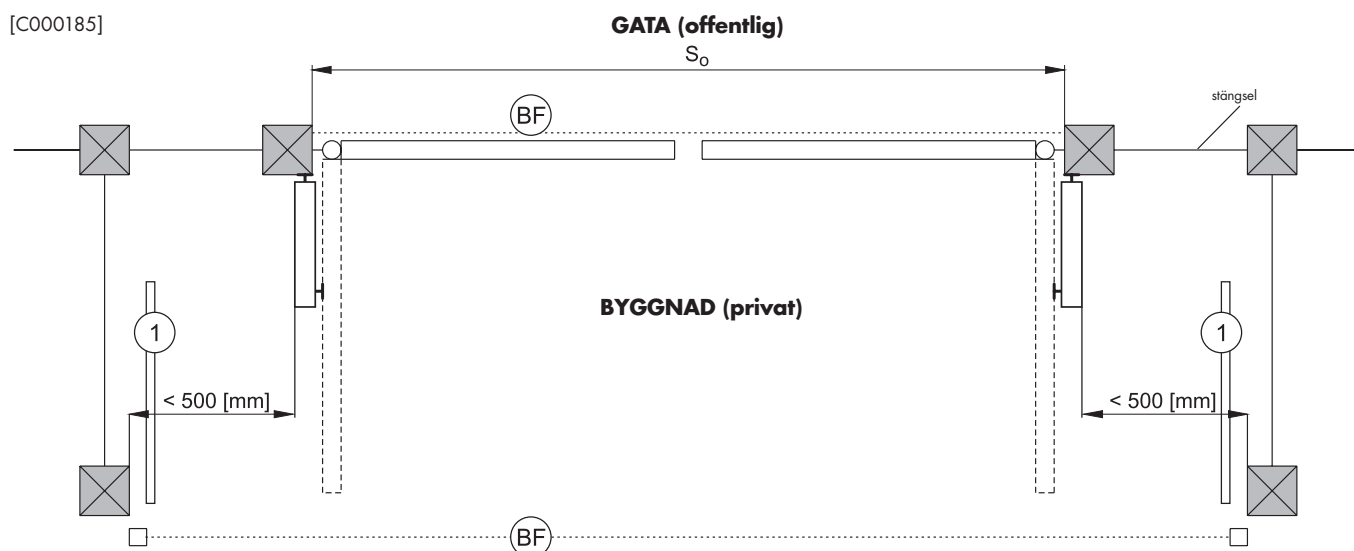

[C000129]

- - nödvändig
- - rekommenderad
- 1 - säkerhetskantlist
- BF - fotocellsbarriär



[C000141] **OBSERVERA!** När minsta avstånd från det öppna portbladet och ett hinder inte iaktas så skall fotocellerna från byggnadens sida behandlas som en nödvändig säkerhetsanordning.

**0-2**

[C000127] **MINIMALA SÄKERHETSnivÅER SOM KRÄVS ENLIGT 13241-1**

Portaktiveringsmetod	Användande	
	Utbildade portoperatörer (privata fastigheter)	Utbildade portoperatörer (offentliga fastigheter)
Dödmansgrepp (i manual) med vy över porten tillgänglig	<b>A</b>	<b>B</b>
pulsstyrning (fjärrkontroll) med vy över porten ej tillgänglig	<b>C eller E</b>	<b>C eller E</b>
Pulsstyrning (fjärrkontroll) med vy över porten tillgänglig	<b>C eller E</b>	<b>C &amp; D eller E</b>

- A** - tryckknappskontroll (portlocks-kabelbrytare utan elektrisk självhållning)
- B** - tryckknappskontroll med nyckel för förbättrad säkerhet (kabelbrytare med nyckel)
- C** - kraftbegränsande anordning
- D** - människo- eller hinderdetektor som arbetar på portens ena sida
- E** - människodetektor konstruerad och monterad för att hindra mänsklig kontakt med portblad i rörelse under alla förhållanden

[C000186]

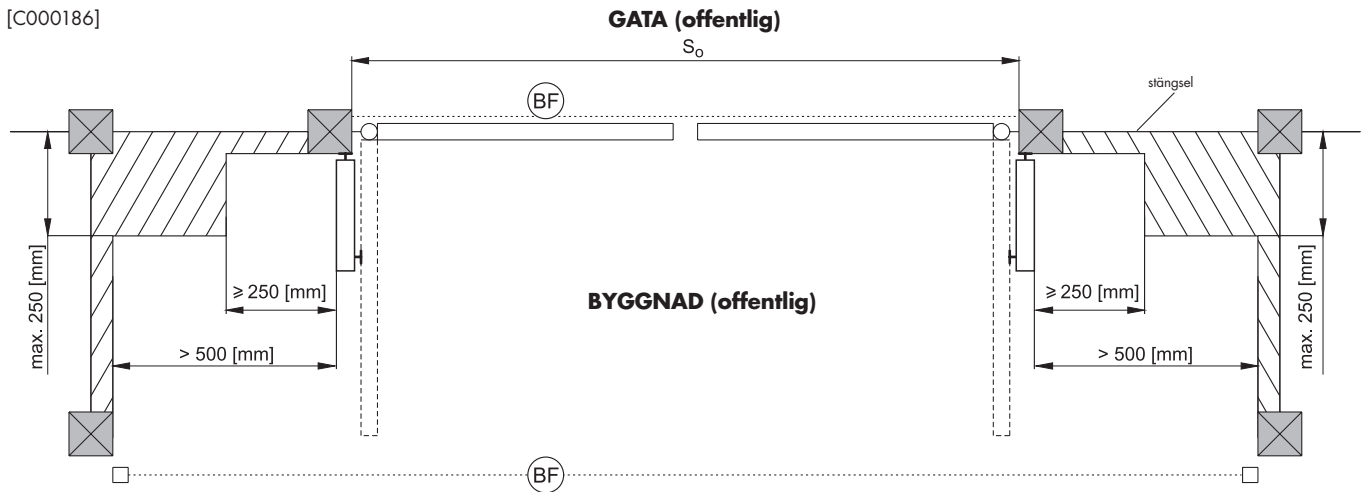

[C000186]

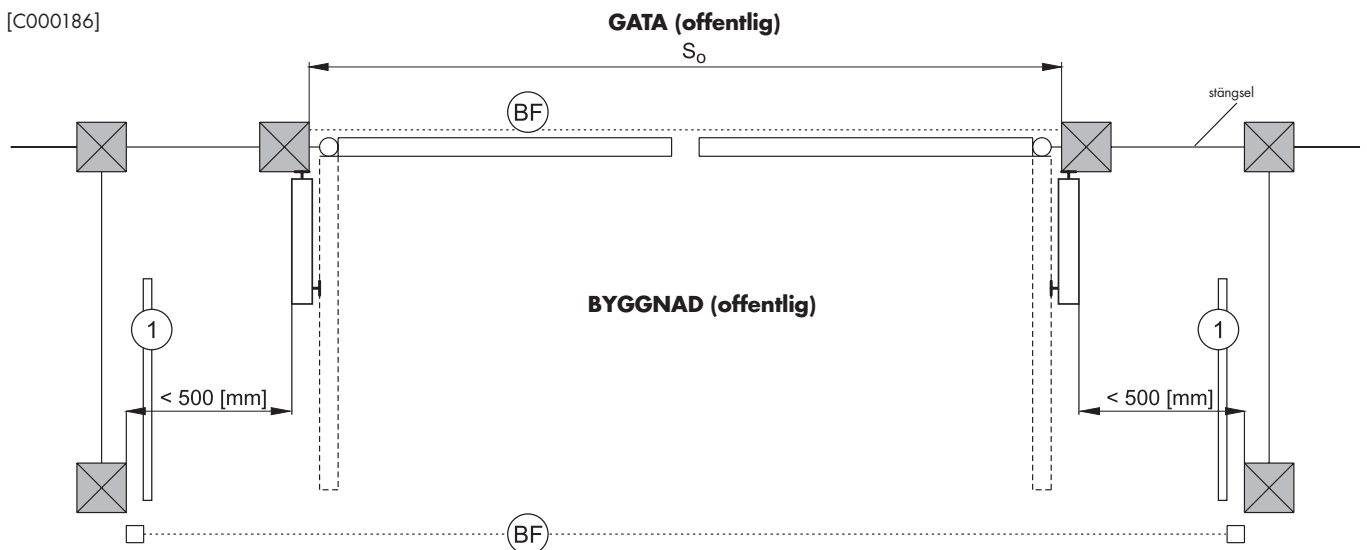

[C000129]

- - nödvändig
- - rekommenderad
- 1 - säkerhetskantlist
- BF - fotocellsbarriär



[C000141] **OBSERVERA!** När minsta avstånd från det öppna portbladet och ett hinder inte iaktas så skall fotocellerna från byggnadens sida behandlas som en nödvändig säkerhetsanordning.

**I.a****[D000237] FUNDAMENT FÖR GRINDAR MED DUBBLA BLAD – FYRKANTIG BOTTENPLATTA****I.b****[D000242] FUNDAMENT FÖR GRINDAR MED DUBBLA BLAD – RUND BOTTENPLATTA****[D000238] Förklaring:**

So – genomgångsbredd – beställningsmått

W – sett från fastigheten



**Fundamentarbete måste utföras enligt EN 1992 och EN 1997.**

1. Strömförsörjning  $3 \times 1,5 \text{ mm}^2$ . För 230 V strömförsörjning måste elinstallationen göras i enlighet med SS-IEC 60364 "Elinstallationer i byggnader".
2. Styrenhet.
3. Kabel till varningslampa  $2 \times 1,5 \text{ mm}^2$  + koaxialkabel RG8, antenn.
4. Kabeldragning för drivenhet  $3 \times 1,5 \text{ mm}^2$ .
5. Fritt framför installationsöppningen.
6. Elledningar för  $3 \times 1,5 \text{ mm}^2$  drivenhet i stål eller PCV-rör.
7. Fotoceller.
8. Infraröd barriär.
9. Styrkablar för fotoceller  $2 \times 0,5 \text{ mm}^2$  i stål eller PCV-rör.
10.  $4 \times 0,5 \text{ mm}^2$  (fotoceller).
11. Fundament: grusbetong C20/C25, koncentrerad.
12. Varningslampa.
13. Djupet ska gå ner till frostfri nivå enligt förhållandena för det område där installationen sker. Minsta djup är dock 1 200 mm.
14. Stötdämpare ska monteras om drivenheten inte har gränslägesbrytare.
15. Bottenlager (flis, grus).
16.  $2 \times 0,25 \text{ mm}^2$  (manuellt styrda – kablar).

**ANMÄRKNINGAR:**

1. Strömförsörjnings- och styrkablar bör inte bytas eftersom detta kan försvåra eller förhindra installationen.

**II.a****[D000239] FÖRSTÄRKNING AV STOLPARNA – FYRKANTIG BOTTENPLATTA****II.b****[D000240] FÖRSTÄRKNING AV STOLPARNA – RUND BOTTENPLATTA****[D000241] Förklaring**

- (\*1) Djupet ska gå ner till frostfri nivå enligt förhållandena för det område där installationen sker. Minsta djup är dock 1 200 mm.
- (\*2) Kontaktyta (med jord eller betong) – för förzinkade stolpar ska ett extra skyddslager påföras för att skydda stolpen mot korrosion.
- (\*3) Eller av andra tillverkare. I så fall ska ankarbulten uppfylla de hållfasthetskrav som anges ovan.
- (\*4) PS – FÖRZINKAD.
- (\*5) Färdig nivå (t.ex. kullersten).
- (\*6) Lista över förstärkningselement av stål.
- (\*7) Diameter  $\varnothing$  mm.
- (\*8) Längd L (mm).
- (\*9) Antal per element av del N.
- (\*10) Total längd i m  $L_{tot}$ .
- (\*11) Bar nr.
- (\*12) Enhetens vikt  $M_1$  [kg/m].
- (\*13) Vikt M [kg].
- (\*14) Total vikt  $M_{tot}$  [kg].
- (\*15) Stål A-IIIIN (RB500).
- (\*16) Betong C20/25.
- (\*17) Hölje  $C_{min}$ .
- (\*18) Det är förbjudet att fylla stolpar med betong.
- (\*19) Ritningen visar minsta förstärkning som krävs. Huruvida fundamentet har korrekt utförande beror på de lokala mark- och vattenförhållandena. Fundament ska utformas efter enskilda situationer.



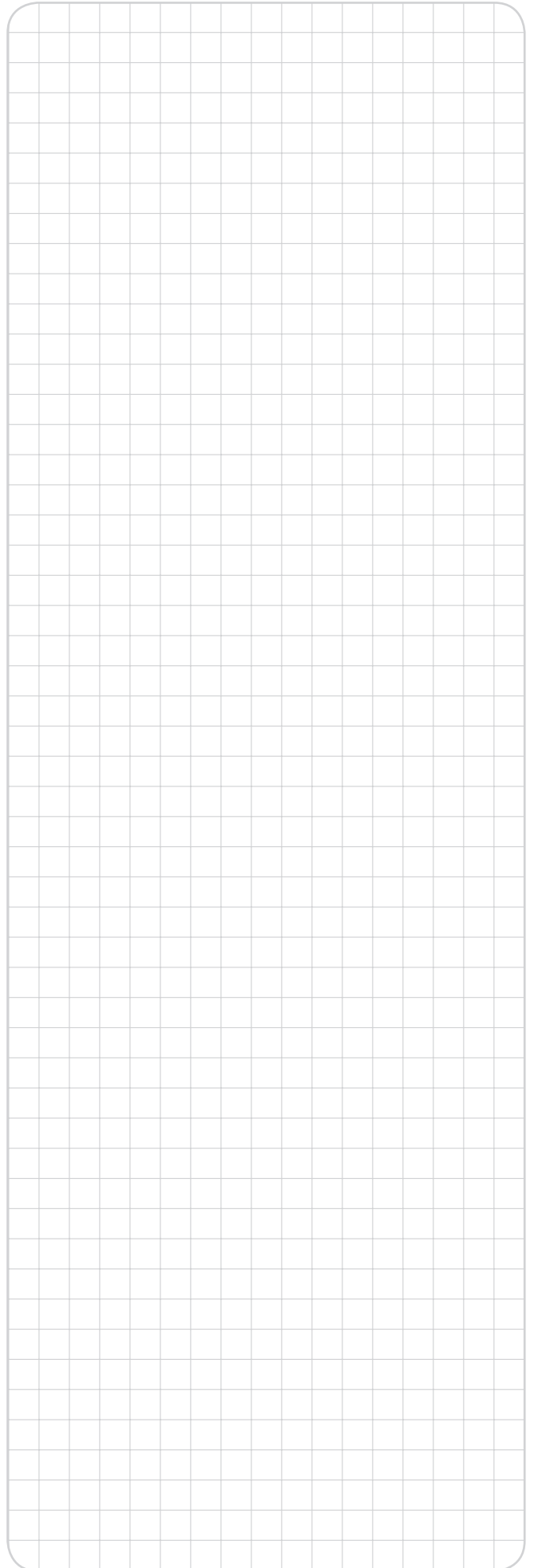
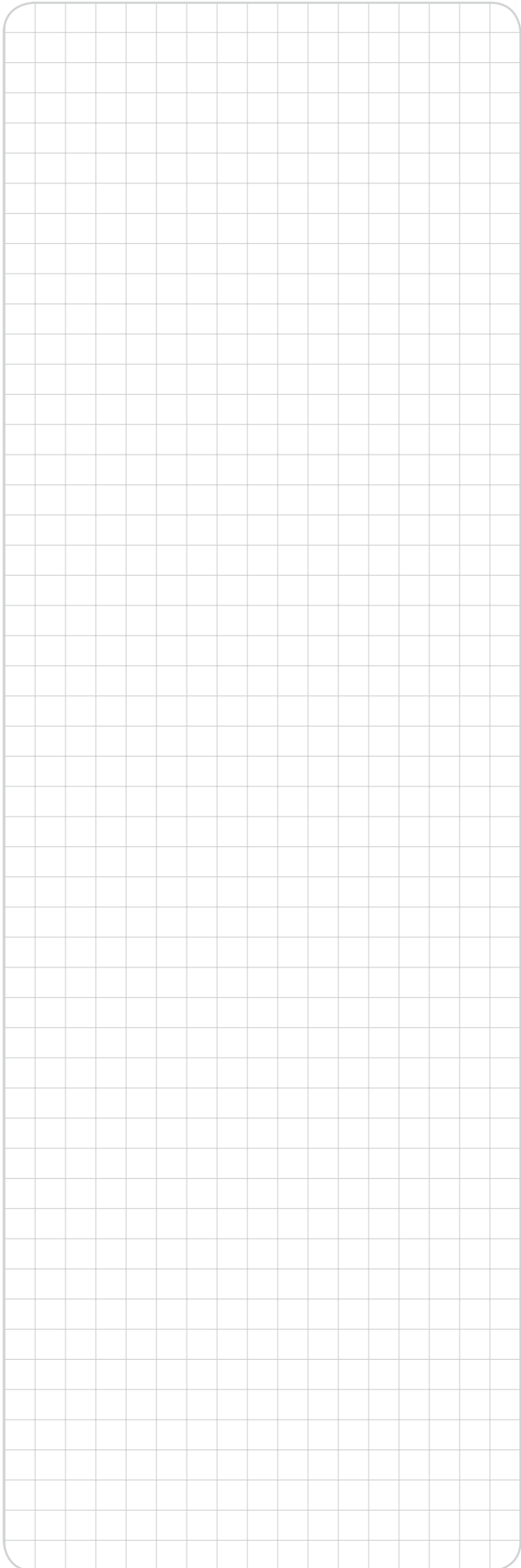

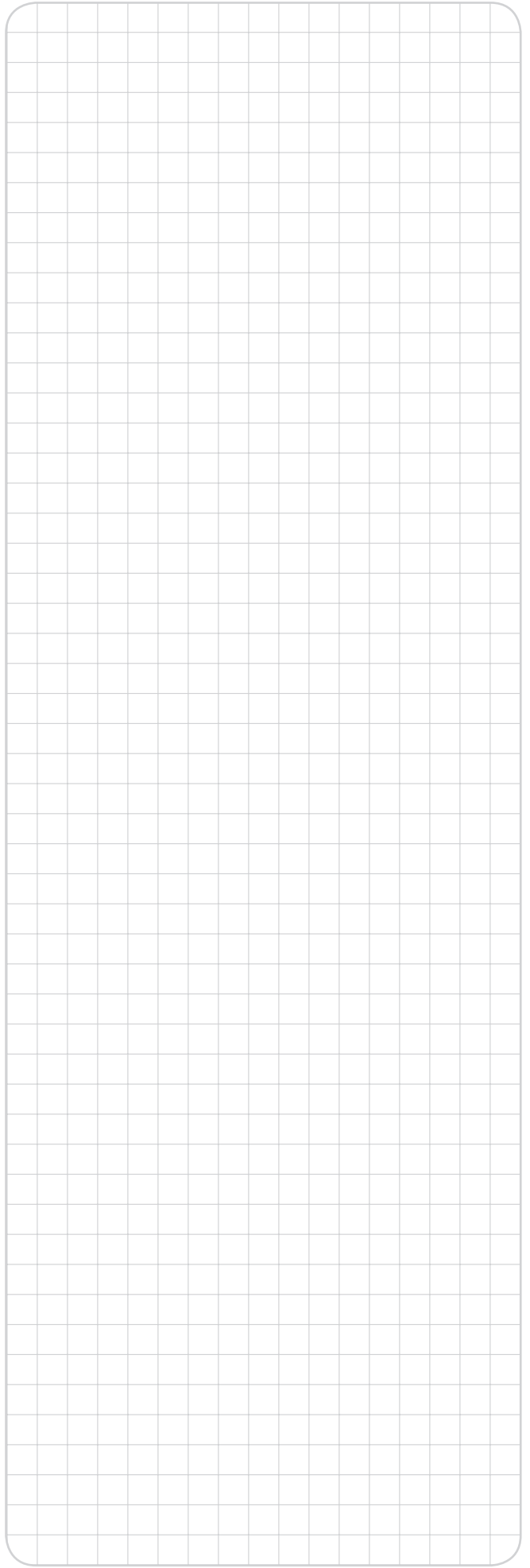
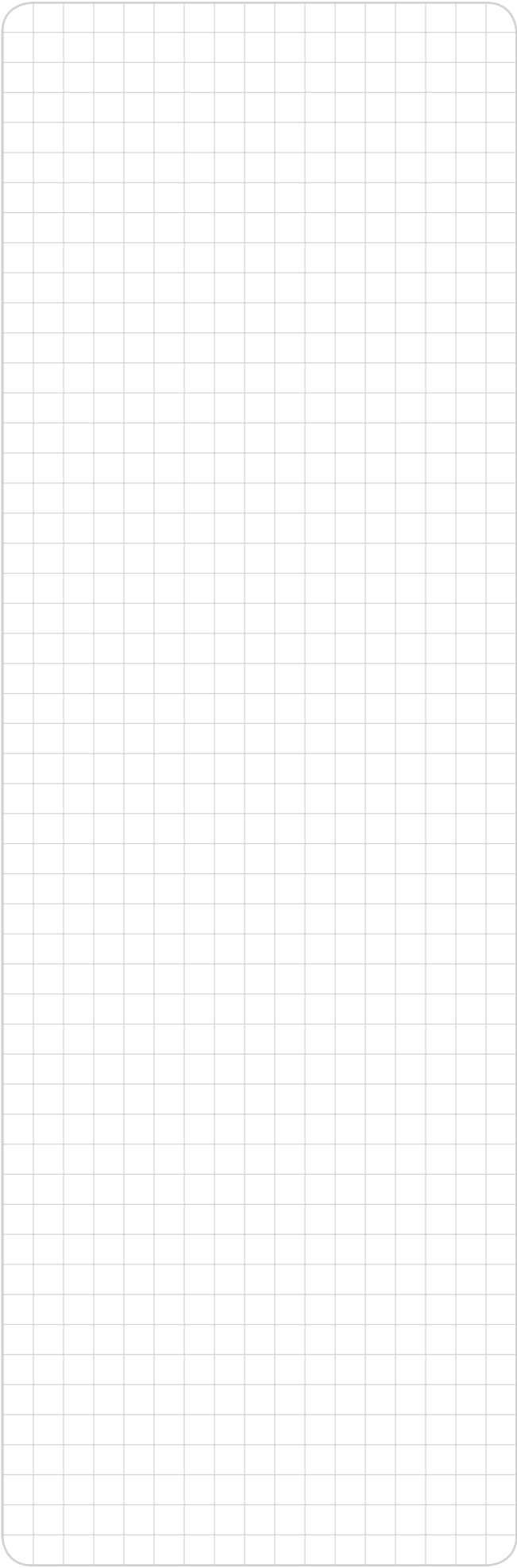

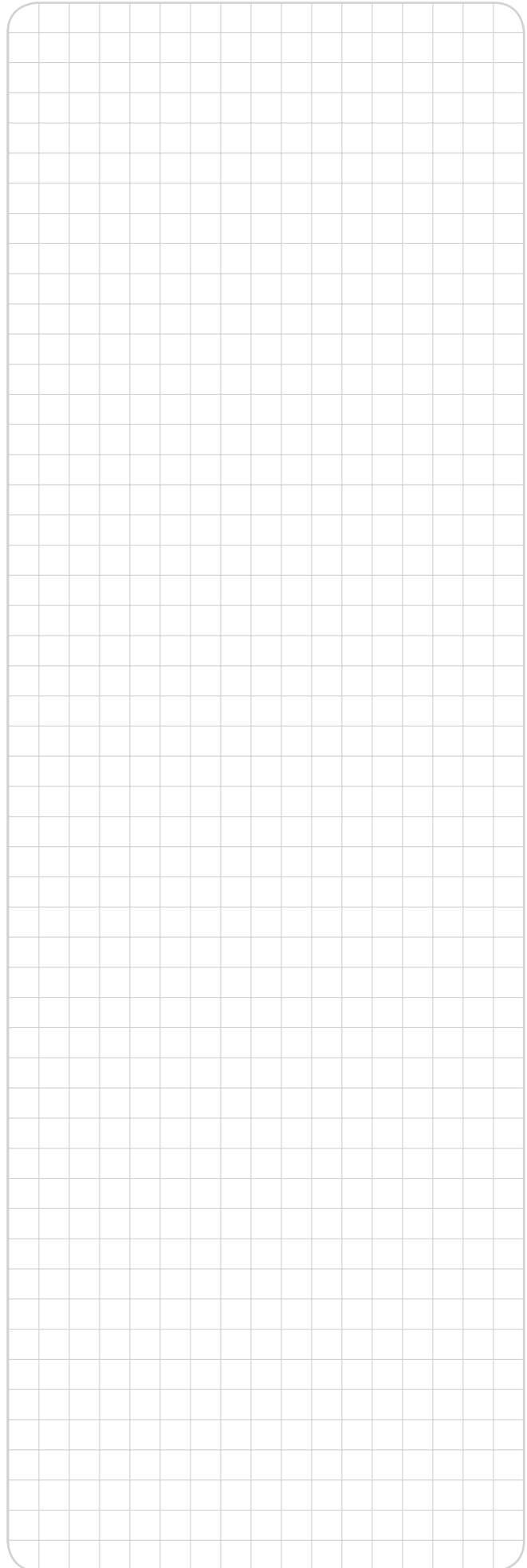
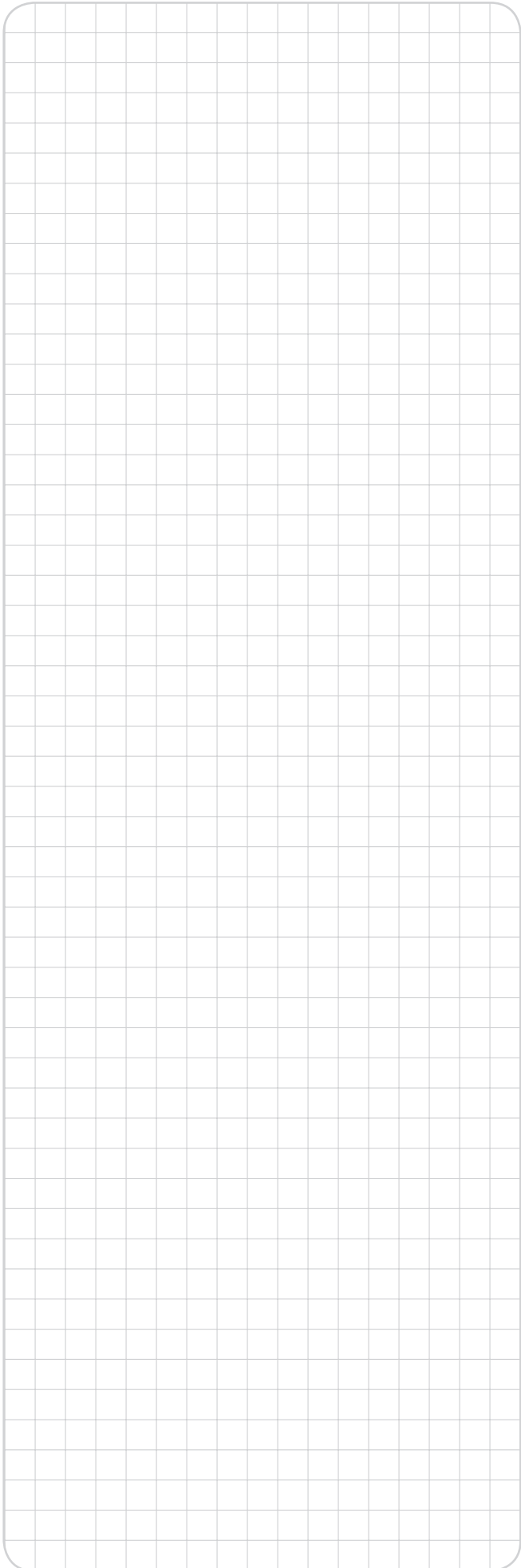

Installer: \_\_\_\_\_

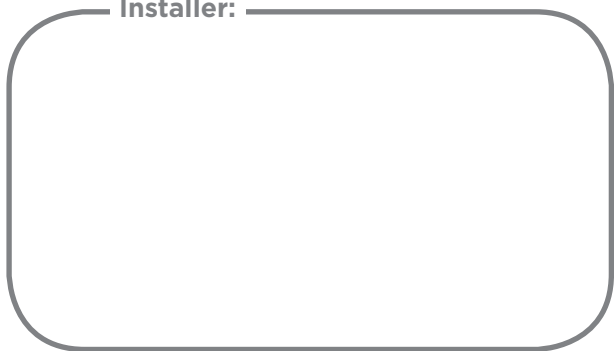

IIiO/OPo/BD/04/2016/ID-93189/KTM-653C200931891



# WIŚNIEWSKI

WIŚNIEWSKI Sp. z o.o. S.K.A.

PL 33-311 Wielogłowy 153

TEL. +48 18 44 77 111

FAX +48 18 44 77 110

[www.wisniowski.pl](http://www.wisniowski.pl)

N = 49° 40' 10" E = 20° 41' 12"